



Manual do Proprietário  
CT200h

Manual completo

Todas as especificações fornecidas neste manual são atuais na época da publicação. Entretanto, devido à política da Lexus de melhoria contínua do produto, nos reservamos o direito de fazer alterações a qualquer momento sem notificação.

Este manual se aplica a todos os modelos e contém explicações sobre todos os equipamentos, inclusive opcionais. Portanto, você poderá encontrar algumas explicações para equipamentos não instalados no seu veículo.

Conforme as especificações, o veículo detalhado na ilustração poderá ser diferente do seu veículo em termos de cores e equipamentos.



**Seja bem vindo à Lexus!**

**Agradecemos pela sua confiança e preferência!**

# **MANUAL DO PROPRIETÁRIO CT200h**



1	Introdução	Informações sobre este manual
2	Índice ilustrado	Busca através das ilustrações
3	Segurança e proteção	Certifique-se de ler as informações antes de dirigir
4	Operação de componentes	Acesso, ajustes e componentes internos do veículo
5	Condução	Operações necessárias e assistência à condução
6	Sistema Multimídia	Operação do sistema de áudio e multimídia
7	Lexus Total Assistance	Lexus Total Assistance, informações e medidas em caso de uma emergência
8	Revisão periódica e garantia	Informações sobre as Revisões periódicas, condições de garantia e rede de concessionárias
9	Especificações técnicas	Especificações, registro de revisão periódica e registro de garantia

## 1 Introdução

- 1-1. Introdução  
 Significado de símbolos.....10  
 Como procurar informações.....12

## 2 Índice ilustrado

- 2-1. Índice ilustrado  
 Parte externa.....14  
 Parte interna..... 16

## 3 Segurança e proteção

- 3-1. Dispositivos de segurança e instruções  
 Postura correta de condução..... 26  
 Cinto de segurança.....28  
 Airbags .....33  
 Segurança para crianças ..... 42  
 Características do sistema híbrido..... 57  
 Cuidados com o tapete do assoalho ..... 67  
 Cuidados com gases de escapamento ..... 69  
 Cuidados com equipamentos de áudio e multimídia .....70  
 Dicas de segurança no trânsito..... 72
- 3-2. Dispositivos de proteção  
 Imobilizador.....160  
 Alarme .....161  
 Informações adicionais..... 164

## 4 Operação de componentes

- 4-1. Acesso ao veículo  
 Chaves.....170  
 Portas .....174  
 Tampa traseira.....179  
 Smart Entry .....184
- 4-2. Componentes ajustáveis antes da condução  
 Bancos .....189  
 Memória de posição de condução.....192  
 Apoios de cabeça.....196  
 Volante de direção .....198  
 Espelhos retrovisores..... 200
- 4-3. Componentes ajustáveis durante a condução  
 Painel de instrumentos.....206  
 Alavanca do sinalizador de direção.....224  
 Faróis, limpadores e lavadores...225  
 Vidros elétricos.....236  
 Teto solar .....239  
 Luzes internas.....242  
 Sistema de ar condicionado automático .....245  
 Aquecedores dos bancos .....254  
 Para-sol .....255

## 4-4. Componentes internos

Compartimentos de	
armazenamento .....	256
• Porta-luvas .....	257
• Console central.....	257
• Porta-copos .....	258
• Porta-garrafas.....	258
• Compartimentos	
auxiliares.....	259
Alças .....	260
Compartimento de bagagem .....	261
• Ganchos para fixação	
de bagagem .....	261
• Compartimentos auxiliares.....	261
• Cobertura do compartimento	
de bagagem .....	262
Dispositivos elétricos.....	264
• Relógio.....	264
• Saída de energia 12V .....	264

5 **Condução**

5-1. Conduzindo o veículo	
Botão de partida .....	268
Dirigir o veículo.....	272
Transmissão híbrida .....	280
Freio de estacionamento .....	285
5-2. Sistemas de assistência à condução	
Controle de velocidade .....	286
Interruptor de seleção do modo	
de condução .....	289
Modo de condução EV .....	290
Sistemas de suporte à	
condução.....	292
Sensor do sistema Lexus de	
assistência a	
estacionamento .....	296
5-3. Abastecimento, rebocamento e	
condução ecológica	
Abastecimento.....	304
Cargas e rebocamento de	
trailer .....	307
Condução ecológica.....	309

1

2

3

4

5

6

7

8

9

## 6 Sistema Multimídia

- 6-1. Operação básica**  
 Sistema multimídia ..... 314  
 Comandos acionados pelo  
 painel de controle ..... 317  
 Comandos acionados pelo  
 Touch Remoto ..... 318  
 Controles de áudio no  
 volante ..... 319
- 6-2. Rádio FM e AM**  
 Selecionar uma estação de  
 rádio ..... 320  
 Memorizar uma estação de  
 rádio ..... 321
- 6-3. Dispositivos de memória  
 DVD / USB / AUX**  
 Extensões compatíveis ..... 322  
 Reproduzir áudio ..... 323  
 Reproduzir foto ..... 328  
 Reproduzir vídeo ..... 330
- 6-4. Bluetooth®**  
 Pareamento de dispositivo ..... 334  
 Reproduzir arquivo de  
 áudio Bluetooth® ..... 339  
 Chamada de voz via  
 Bluetooth® ..... 341
- 6-5. TV digital**  
 Selecionar um canal de TV ..... 344
- 6-6. GPS**  
 Operação básica do sistema  
 de navegação ..... 345  
 Pesquisar e iniciar  
 navegação ..... 346  
 Atualização do mapa ..... 348
- 6-7. Câmera de ré**  
 Assistência de estacionamento  
 por câmera de ré ..... 350

## 7 Lexus Total Assistance

- 7-1. Lexus Total Assistance**  
 Lexus Total Assistance ..... 354  
 Condições gerais ..... 355  
 Como acionar o Lexus Total  
 Assistance ..... 356  
 Serviços ..... 357  
 Serviços adicionais ..... 363  
 Exclusões ..... 364
- 7-2. Informações essenciais**  
 Sinalizadores de emergência ..... 365  
 Se for necessário parar  
 o veículo em uma  
 emergência ..... 366
- 7-3. Medidas em caso de  
 emergência**  
 Se for necessário rebocar o  
 veículo ..... 367  
 Se você achar que algo está  
 errado ..... 372  
 Se um indicador de advertência  
 acender ou se um alarme  
 soar ..... 373  
 Se uma mensagem de  
 advertência for exibida ..... 378  
 Se furar um pneu ..... 390  
 Se não houver partida  
 no sistema híbrido ..... 400  
 Se a chave inteligente (Smartkey)  
 não funcionar corretamente ..... 402  
 Se a bateria de 12 volts estiver  
 descarregada ..... 404  
 Se o veículo superaquecer ..... 408  
 Se o veículo atolar ..... 412
- 7-4. Diagnóstico de falhas**  
 O que fazer se... ..... 413

## 8 Revisão periódica e garantia

- 8-1. Revisão periódica e acessórios
  - Revisão periódica..... 418
- 8-2. Garantia
  - Prefácio ..... 426
  - Garantia dos veículos
    - Lexus ..... 427
  - Como obter assistência técnica ..... 433
  - Blindagem de veículos ..... 435
  - Garantia de peças genuínas de reposição Lexus ..... 436
  - Garantia de acessórios genuínos Lexus ..... 437
  - Informações importantes..... 438
  - Assegure a correta manutenção do seu veículo Lexus ..... 439
  - Plano de revisão periódica..... 440
- 8-3. Rede de concessionárias
  - Rede de Concessionárias Autorizadas Lexus..... 441
- 8-4. Cuidados básicos
  - Limpeza e proteção externa do veículo..... 442
  - Limpeza e proteção interna do veículo..... 446
  - Limpeza da tela LCD..... 452
  - Precauções quanto aos serviços que você mesmo pode fazer..... 453
  - Capô..... 455
  - Posicionamento do macaco mecânico ..... 457
  - Compartimento do motor..... 458
  - Pneus..... 467

- Pressão de inflagem dos pneus ..... 469
- Rodas..... 471
- Filtro do ar condicionado..... 473
- Bateria da chave inteligente (Smartkey) ..... 475
- Inspecção e troca de fusíveis ..... 478
- Lâmpadas ..... 481
- Bateria de 12 volts..... 492

## 9 Especificações técnicas

- 9-1. Informação para manutenção
  - Identificação do veículo..... 498
- 9-2. Especificações
  - Dados de manutenção..... 500
    - Dimensões..... 500
    - Peso e volume..... 500
    - Motor..... 501
    - Transmissão ..... 503
    - Freio ..... 503
    - Elétrica ..... 503
    - Alinhamento ..... 504
    - Pneus e rodas..... 505
    - Regulamentações ..... 505
    - Registro de revisão periódica..... 508
    - Registro de garantia ..... 510

1

2

3

4

5

6

7

8

9





# Introdução

## 1

- 1-1. Introdução
  - Significado de símbolos..... 10
  - Como procurar informações.....12

## Significado de símbolos



### ATENÇÃO:

Explica algo que, se não for obedecido, pode causar ferimentos graves ou fatais às pessoas.



### NOTA:

Explica algo que, se não for obedecido, pode causar danos ou falhas do veículo ou de seus equipamentos.



... Indica procedimentos de operação ou de funcionamento. Siga as etapas em ordem numérica.



Indica a ação utilizada para acionar interruptores e outros dispositivos.



Indica o resultado de uma operação.



Indica o componente ou posição explicada.



Significa “Não permita”, “Não faça isso”, ou “Não deixe isso acontecer”.

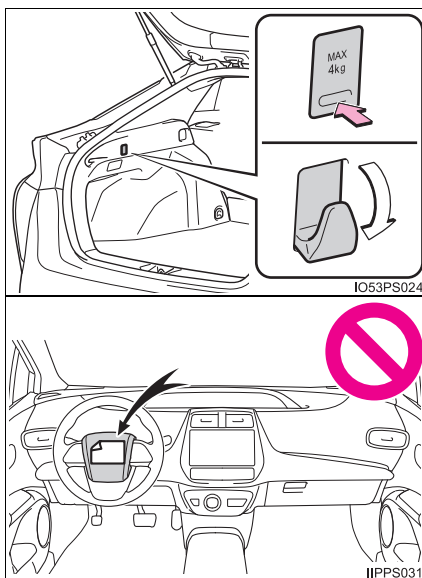

## Símbolos encontrados nas etiquetas do veículo



Ação mandatória - Leia o manual de serviços



Ação mandatória - Leia o manual de proprietário



Ação mandatória - Use óculos de proteção



Perigo



Perigo - Substância corrosiva



Perigo - Esmagamento do corpo



Perigo - Esmagamento das mãos



Perigo - Cilindro sobre pressão



Perigo - Material explosivo



Perigo - Choque elétrico



Proibido - Não ligar o veículo (indicador ready deve estar apagado)



Perigo - Baixa temperatura



Proibido - Mantenha distância



Perigo - Orientação ao corpo de bombeiros



Perigo - Não exponha a chamas



Proibido - Não apoiar sobre o airbag lateral



Proibido - Mantenha crianças distantes

## Como procurar informações

### ■ Busca por título

- Índice .....P. 4

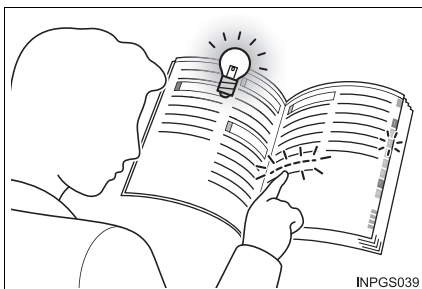

### ■ Busca por posição de instalação

- Índice ilustrado .....P. 14

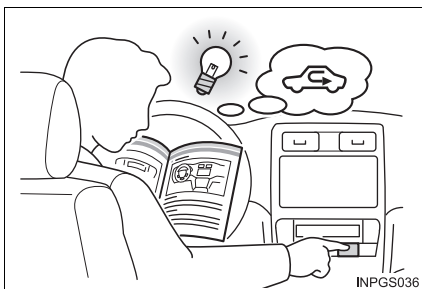

### ■ Busca por som ou por sintoma

- O que fazer se... .....P. 413



Índice ilustrado

2

2-1. Índice ilustrado  
    Parte externa .....14  
    Parte interna.....16

## Parte externa

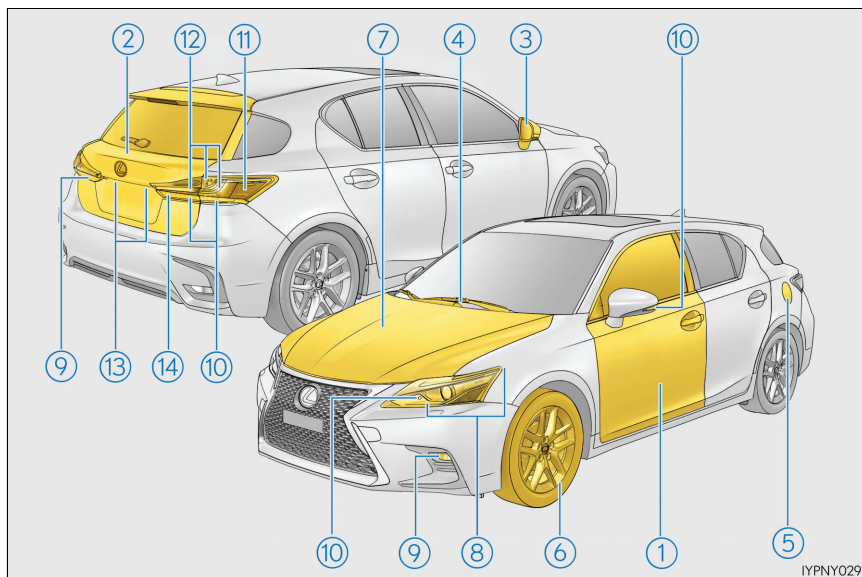

- |   |   |               |
|---|---|---------------|
| ① | <b>Portas</b> .....                                   | <b>P. 174</b> |
|   | Travar/destravar .....                                | P. 174        |
|   | Abertura/fechamento dos vidros das portas .....       | P. 236        |
|   | Abertura/fechamento utilizando a chave mecânica ..... | P. 170        |
|   | Luzes/mensagens de advertência .....                  | P. 373, 378   |
| ② | <b>Tampa traseira</b> .....                           | <b>P. 179</b> |
|   | Abertura pela parte externa do veículo .....          | P. 180        |
|   | Luzes/mensagens de advertência .....                  | P. 373, 378   |
| ③ | <b>Espelhos retrovisores externos</b> .....           | <b>P. 202</b> |
|   | Ajuste do ângulo do espelho .....                     | P. 202        |
|   | Dobrar os espelhos .....                              | P. 203        |
|   | Desembaçar os espelhos .....                          | P. 249        |

- ④ **Limpadores do para-brisa** ..... P. 231  
Precauções para lavadores automáticos ..... P. 445
- ⑤ **Tampa do tanque de combustível** ..... P. 304  
Método de reabastecimento ..... P. 305  
Tipo de combustível/capacidade do tanque de combustível ..... P. 502
- ⑥ **Pneus** ..... P. 467  
Pressão de inflagem/tamanho do pneu ..... P. 509  
Inspeção/rodízio ..... P. 467  
Lidando com pneus furados ..... P. 390
- ⑦ **Capô** ..... P. 455  
Abertura ..... P. 455  
Tampa do compartimento do motor ..... P. 459  
Óleo do motor ..... P. 502  
Lidando com o superaquecimento ..... P. 408  
Mensagens de advertência ..... P. 378
- ⑧ **Faróis/luzes de posição dianteiras/luzes diurnas** ..... P. 225
- ⑨ **Luz de neblina dianteira / luz de neblina traseira** ..... P. 228
- ⑩ **Sinalizadores de direção** ..... P. 224
- ⑪ **Sinalizadores laterais de direção traseiros** ..... P. 225
- ⑫ **Luzes de freio/traseiras**  
Sinalização de frenagem de emergência ..... P. 293
- ⑬ **Luzes da placa de licença** ..... P. 225
- ⑭ **Luzes de ré**  
Posicionar a alavanca de mudança de marchas em R ..... P. 280

## Parte interna

### ■ Painel de instrumentos

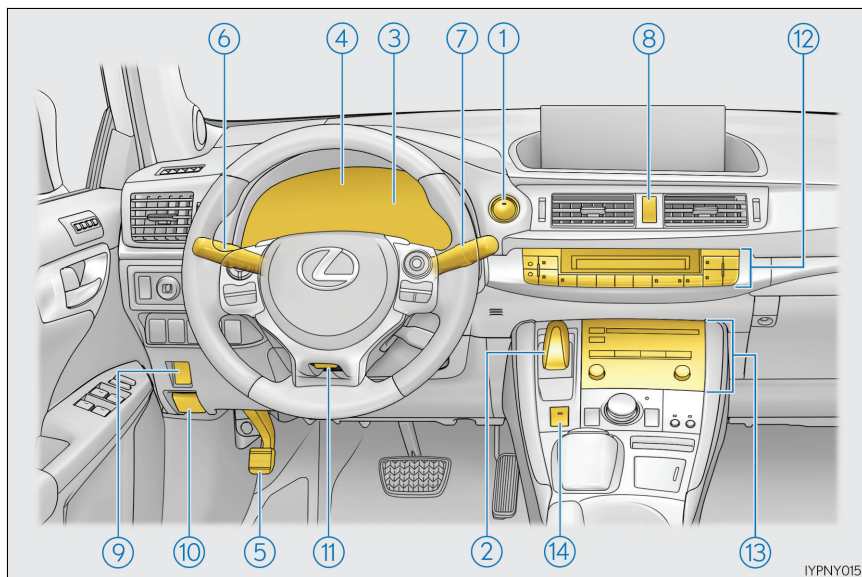

IYPNY015

- |   |   |               |
|---|---|---------------|
| ① | <b>Botão de partida</b> .....                                     | <b>P. 268</b> |
|   | Dar partida no sistema híbrido/alterar os modos .....             | P. 268        |
|   | Parada de emergência do sistema híbrido .....                     | P. 366        |
|   | Se não houver partida no sistema híbrido .....                    | P. 400        |
|   | Mensagens de advertência .....                                    | P. 378        |
| ② | <b>Alavanca de mudança de marchas</b> .....                       | <b>P. 280</b> |
|   | Mudança de posição da alavanca de mudança de marchas .....        | P. 280        |
|   | Precauções com o reboque .....                                    | P. 367        |
| ③ | <b>Medidores</b> .....  | <b>P. 206</b> |
|   | Ler os medidores/ajustar as luzes do painel de instrumentos ..... | P. 206        |
|   | Luzes/indicadores de advertência.....                             | P. 211        |
|   | Quando as luzes de advertência acendem .....                      | P. 373        |



- ④ **Computador de bordo colorido** ..... P. 215  
 Visor ..... P. 215  
 Monitoramento de energia ..... P. 217  
 Quando as mensagens de advertência são exibidas ..... P. 378
- ⑤ **Freio de estacionamento** ..... P. 285  
 Acionar/liberar ..... P. 285  
 Alarme sonoro/mensagem de advertência ..... P. 373, 378
- ⑥ **Alavanca do sinalizador de direção** ..... P. 224  
**Interruptor dos faróis** ..... P. 225  
 Faróis/luzes de posição dianteiras/lanternas/sinalizadores laterais  
 de direção traseiros/luzes diurnas ..... P. 225  
 Luz de neblina dianteira /luz de neblina traseira ..... P. 228
- ⑦ **Interruptor dos limpadores e lavador do para-brisa** ..... P. 231  
**Interruptor do limpador e lavador do vidro traseiro** ..... P. 234  
 Uso ..... P. 234  
 Adicionar fluido do lavador ..... P. 464  
 Mensagens de advertência ..... P. 378
- ⑧ **Interruptor do sinalizador de emergência** ..... P. 365
- ⑨ **Dispositivo de abertura da tampa do tanque de combustível** ..... P. 305
- ⑩ **Alavanca de destravamento do capô** ..... P. 455
- ⑪ **Alavanca de liberação da trava do volante de direção telescópico e inclinável** ..... P. 198
- ⑫ **Sistema de ar condicionado** ..... P. 245  
 Uso ..... P. 245  
 Desembaçador do vidro traseiro ..... P. 249
- ⑬ **Sistema multimídia** ..... P. 314
- ⑭ **Interruptor de posição P** ..... P. 281

## Interruptores

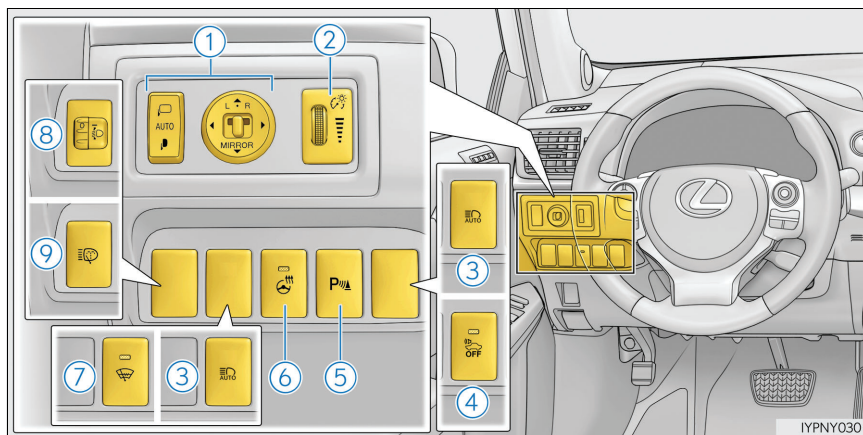

- ① Interruptores dos espelhos retrovisores externos ..... P. 202
- ② Botões de controle de iluminação do painel de instrumentos .... P. 208
- ③ Interruptor do Farol Alto Automático \*
- ④ Interruptor de desligamento do sistema de notificação de aproximação do veículo \*
- ⑤ Interruptor do sensor do sistema Lexus de assistência a estacionamento ..... P. 296
- ⑥ Interruptor do volante de direção aquecido \*
- ⑦ Degelador do limpador do para-brisa \*
- ⑧ Botão de nivelamento manual dos faróis ..... P. 226
- ⑨ Interruptor do lavador dos faróis ..... P. 235

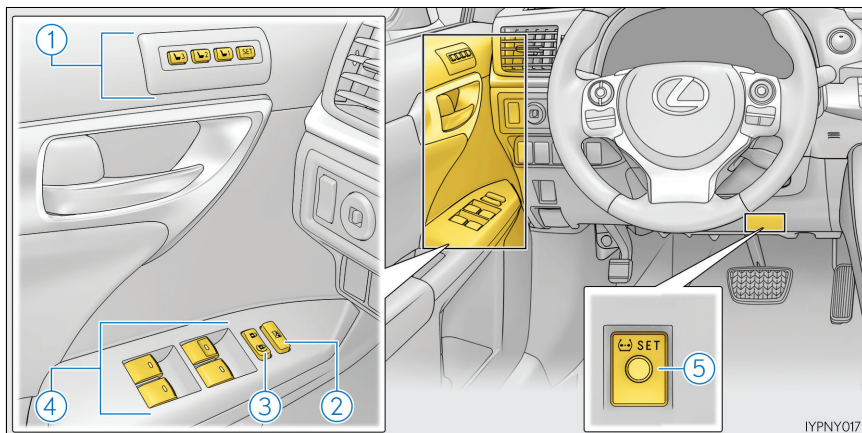

- ① Botões de memória da posição de condução ..... P. 192
- ② Interruptor de travamento do vidro ..... P. 236
- ③ Interruptores de travamento das portas.....P. 176
- ④ Interruptores do vidro elétrico.....P. 236
- ⑤ Interruptor de reinicialização da advertência de baixa pressão dos pneus\*

\*: Não disponível para o Brasil.

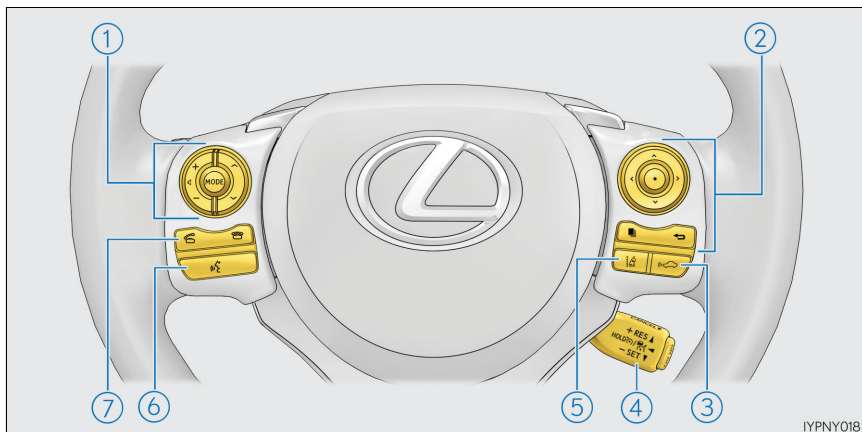

IYPNY018

- ① Interruptores de controle remoto de áudio ..... P. 319
- ② Interruptores de controle dos medidores
- ③ Interruptor de distância de veículo para veículo\*
- ④ Interruptor do controle de velocidade  
Controle de velocidade ..... P. 286
- ⑤ Interruptor de LDA (Alerta de Desvio de Faixa com controle do volante de direção)\*
- ⑥ Interruptor do comando de voz
- ⑦ Interruptores do telefone

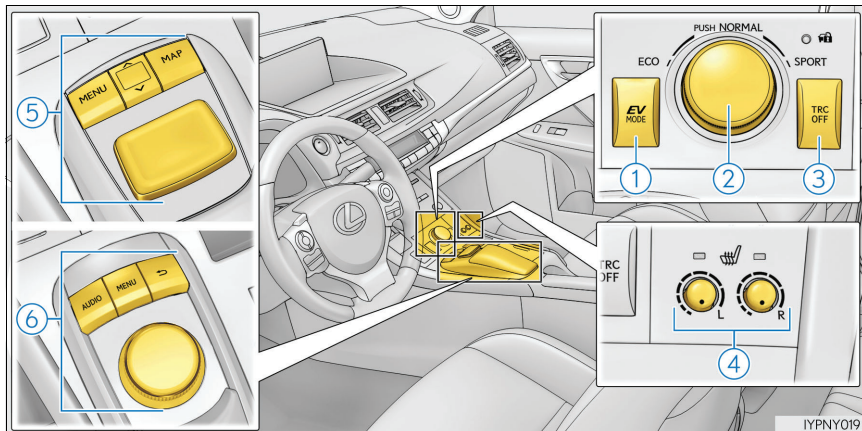

- ① Indicador de modo de condução EV ..... P. 290
- ② Interruptor de seleção do modo de condução ..... P. 289
- ③ Interruptor do TRC OFF (Controle de Tração Desligado) ..... P. 293
- ④ Interruptores do aquecedor do banco ..... P. 254
- ⑤ Touch Remoto ..... P. 318
- ⑥ Controlador de Áudio do Visor Lexus\*

\*: Não disponível para o Brasil.

## Interior

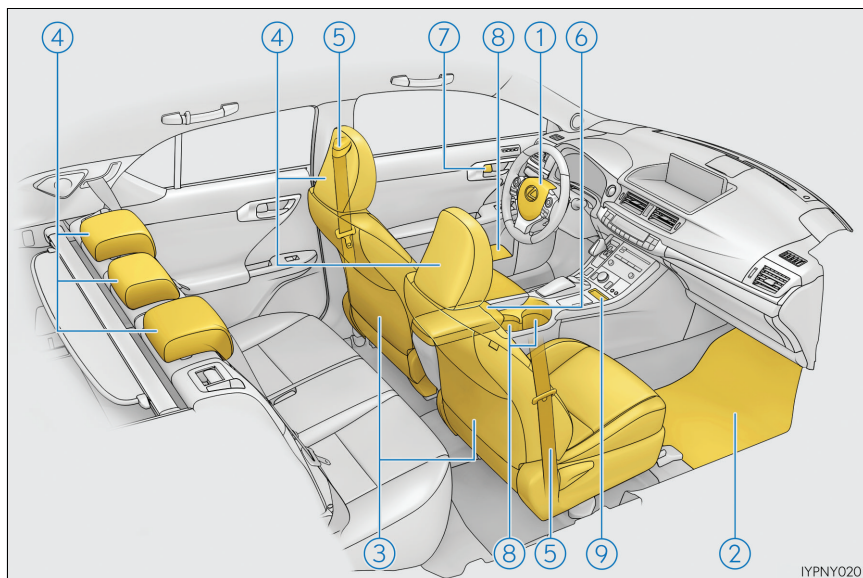

①	Airbags .....	P. 33
②	Tapetes do assoalho .....	P. 67
③	Bancos dianteiros .....	P. 189
④	Apoios de cabeça .....	P. 196
⑤	Cintos de segurança .....	P. 28
⑥	Console central .....	P. 257
⑦	Botões de travamento interno .....	P. 176
⑧	Porta-copos/porta-garrafas .....	P. 258
⑨	Compartimentos auxiliares .....	P. 259

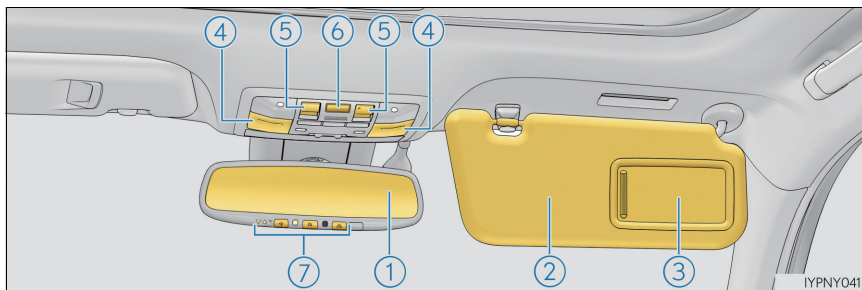

- ① Espelho retrovisor interno ..... P. 200
- ② Para-sol \*1 ..... P. 255
- ③ Espelhos de cortesia ..... P. 255
- ④ Luzes internas \*2 ..... P. 242  
Luzes de leitura ..... P. 243
- ⑤ Interruptores do teto solar ..... P. 239
- ⑥ Interruptor de cancelamento do sensor de intrusão e do sensor de inclinação \*3
- ⑦ Interruptores de abertura da porta da garagem \*3

\*1: JAMAIS instale um sistema de segurança para crianças em frente a um banco protegido por um AIRBAG ATIVO. A negligência pode resultar em FERIMENTOS GRAVES ou FATAIS na CRIANÇA. (→P. 50)



\*2: A ilustração mostra a parte frontal, mas eles também estão equipados na parte traseira.

\*3: Não disponível para o Brasil

## Multimídia



- |   |                                       |       |        |
|---|---------------------------------------|-------|--------|
| ① | Botão ▲                               | ..... | P. 317 |
| ② | Botão ▶                               | ..... | P. 317 |
| ③ | Botão PWR                             | ..... | P. 317 |
| ④ | Botão VOL                             | ..... | P. 317 |
| ⑤ | Botão TUNE-SCROLL                     | ..... | P. 317 |
| ⑥ | Botões < CH-TRACK >                   | ..... | P. 317 |
| ⑦ | Entrada de disco                      | ..... | P. 317 |
| ⑧ | Tampa da entrada para cartão micro SD | ..... | P. 317 |
| ⑨ | Botão RADIO                           | ..... | P. 317 |
| ⑩ | Botão MEDIA                           | ..... | P. 317 |



## Segurança e proteção

### 3

3-1. Dispositivos de segurança e instruções	
Postura correta de condução .....	26
Cinto de segurança.....	28
Airbags.....	33
Segurança para crianças .....	42
Características do sistema híbrido.....	57
Cuidados com o tapete do assoalho .....	67
Cuidados com gases de escapamento .....	69
Cuidados com equipamentos de áudio e multimídia .....	70
Dicas de segurança no trânsito.....	72
3-2. Dispositivos de proteção	
Imobilizador.....	160
Alarme .....	161
Informações adicionais.....	164

## Postura correta de condução

Para dirigir com segurança, ajuste o banco e o espelho na posição adequada antes de iniciar a condução.

### Postura correta para dirigir

- ① Ajuste o ângulo do encosto do banco para que você possa se sentir corretamente e não tenha que se curvar para acionar o volante de direção. (→P. 189)
- ② Ajuste o banco para que seja possível pressionar os pedais completamente e para que seus braços curvem-se levemente no cotovelo ao segurar o volante de direção. (→P. 189)
- ③ Trave o apoio de cabeça de modo que o centro do apoio de cabeça esteja próximo da parte mais alta das suas orelhas. (→P. 196)
- ④ Use o cinto de segurança corretamente. (→P. 28)

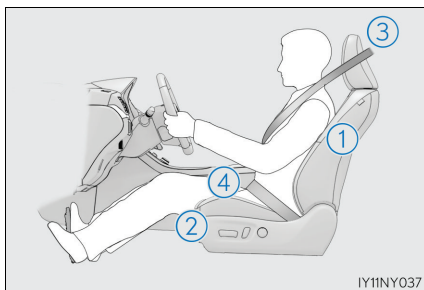

### Uso correto dos cintos de segurança

Certifique-se de que todos os ocupantes usem os cintos de segurança antes de dirigir o veículo. (→P. 28)

Use um sistema de segurança para crianças apropriado, até que a estatura da criança seja suficiente para usar o cinto de segurança do veículo. (→P. 42)

### Ajustar os espelhos

Certifique-se de que você pode ver a traseira do veículo claramente ao ajustar os espelhos retrovisores internos e externos adequadamente. (→P. 200, 202)

 **ATENÇÃO**

Observe as precauções abaixo.

A negligência poderá resultar em ferimentos graves ou fatais.

- Não ajuste a posição do banco do motorista enquanto estiver dirigindo. Isto poderá fazer com que o motorista perca o controle do veículo.
- Não coloque uma almofada entre o motorista ou passageiro e o encosto do banco. Uma almofada pode impedir a postura correta, e reduzir a eficácia do cinto de segurança, apoio de cabeça e de outros sistemas de segurança, o que, por sua vez, pode aumentar o risco de ferimentos graves ou fatais nos ocupantes.
- Não coloque nenhum objeto sob os bancos dianteiros. Objetos posicionados sob os bancos dianteiros poderão obstruir os trilhos do banco e impedir o travamento do banco. Isso pode levar a acidentes, e também pode danificar o mecanismo de ajuste.
- Sempre mantenha-se dentro do limite de velocidade legal ao dirigir em vias públicas.
- Ao dirigir por longas distâncias, faça pausas regulares antes que comece a sentir-se cansado. Mas, se você se sentir cansado ou sonolento enquanto dirige, não faça esforço para dirigir e faça uma pausa imediatamente.

## Cintos de segurança

Certifique-se de que todos os ocupantes usem os cintos de segurança antes de dirigir o veículo.

### Uso correto dos cintos de segurança

- Distenda a parte superior do cinto de modo que esteja totalmente sobre o ombro, mas não faça contato no pescoço ou deslize sobre o ombro.
- Posicione a parte inferior do cinto o mais baixo possível sobre os quadris.
- Ajuste a posição do encosto do banco. Sente-se em posição ereta e o mais para trás possível no banco.
- Não torça o cinto de segurança.

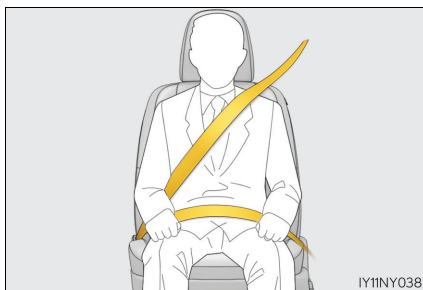

### Travamento e destravamento do cinto de segurança

- ① Para travar o cinto, pressione a lingueta no fecho até ouvir um ruído característico de encaixe.
- ② Para destravar o cinto, pressione o botão de destravamento.

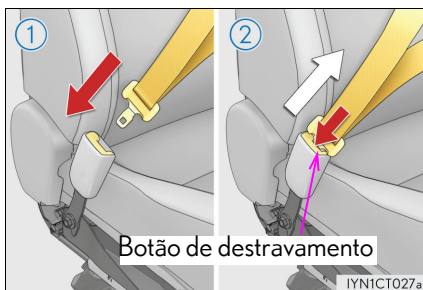

### Ajuste da altura do cinto de segurança (bancos dianteiros)

- ① Empurre o suporte superior do cinto de segurança para baixo, enquanto pressiona o botão de destravamento.
- ② Empurre o suporte superior do cinto de segurança para cima.

Mova o regulador de altura para cima e para baixo, conforme necessário, até ouvir um clique característico de encaixe.

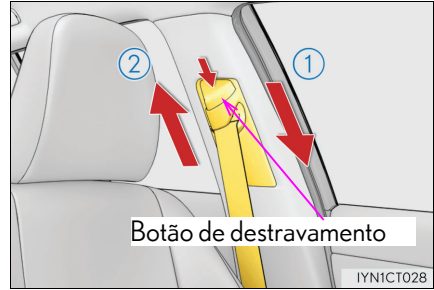

### Pré-tensionadores do cinto de segurança (bancos dianteiros)

Os pré-tensionadores possibilitam uma maior proteção dos ocupantes ao retrair rapidamente o cinto de segurança quando o veículo é submetido a determinados tipos de colisão frontal ou lateral grave.

Os pré-tensionadores poderão não ser ativados em caso de impacto frontal leve, impacto lateral leve, impacto traseiro ou capotamento.

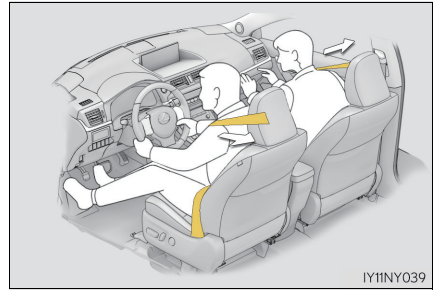

### Depois de utilizar o cinto de segurança do banco traseiro central

Guarde o fecho na posição de armazenamento no assento do banco.

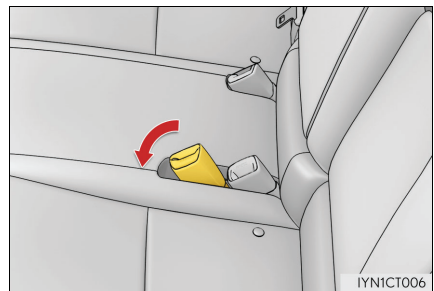

**■ Travamento de emergência (ELR)**

Um mecanismo irá travar o cinto durante uma frenagem súbita ou impacto. Também poderá travar se o usuário inclinar-se para frente muito rapidamente. Um movimento lento e leve permite que o cinto se estique para que possa movimentar-se livremente.

**■ Uso do cinto em crianças**

Os cintos de segurança do seu veículo foram projetados em princípio para adultos.

- Use um sistema de segurança para crianças apropriado, até que a estatura da criança seja suficiente para usar o cinto de segurança do veículo. (→P. 42)
- Quando a estatura da criança for suficiente para usar o cinto de segurança do veículo, observe as instruções sobre o uso do cinto de segurança. (→P. 28)

**■ Substituição do cinto após a ativação do pré-tensionador**

Se o veículo for envolvido em diversas colisões, o pré-tensionador será ativado na primeira colisão grave o suficiente, mas não será ativado na segunda ou nas colisões subsequentes. Se o pré-tensionador foi ativado, o cinto de segurança deverá ser substituído.

**⚠ ATENÇÃO**

Observe as precauções abaixo para reduzir o risco de ferimentos em caso de frenagem súbita, manobra repentina ou acidente.

A negligência poderá resultar em ferimentos graves ou fatais.

**■ Uso do cinto de segurança**

- Certifique-se de que todos os passageiros usem o cinto de segurança.
- Sempre use um cinto de segurança corretamente.
- Cada cinto deverá ser usado apenas por um ocupante. Não use um cinto em duas ou mais pessoas, mesmo que sejam crianças.
- A Lexus recomenda que as crianças ocupem o banco traseiro e sempre usem um cinto de segurança e/ou sistema de segurança apropriado para crianças.
- Não recline o banco além do necessário para obter a posição correta ao sentar-se. O cinto de segurança será mais efetivo quando os ocupantes estiverem eretos e sentados o mais para trás possível nos bancos.
- Não use a parte superior do cinto sob o braço.
- Sempre use o cinto de segurança em posição baixa e rente aos quadris.

**■ Gestantes**

Procure orientação médica e use o cinto de forma correta. (→P. 28)

Gestantes devem posicionar a parte inferior do cinto o mais baixo possível sobre os quadris, como os outros passageiros, estendendo o cinto completamente sobre os ombros e evitando contato com a barriga.

Se o cinto não for usado corretamente, não apenas a gestante, mas também o feto estarão sujeitos a ferimentos graves ou fatais como resultado de frenagem súbita ou colisão.

**■ Pessoas com problemas médicos**

Procure orientação médica e use o cinto de forma correta. (→P. 28)

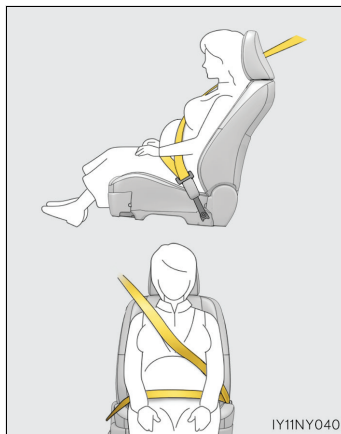

 **ATENÇÃO****■ Se houver crianças no veículo**

Não permita que as crianças brinquem com o cinto de segurança. Caso o cinto fique torcido ao redor do pescoço da criança, isto poderá causar estrangulamento ou outros ferimentos graves que podem ser fatais. Caso isto ocorra e a criança não possa ser liberada do cinto de segurança, corte-o com uma tesoura.

**■ Pré-tensionadores do cinto de segurança**

Se o pré-tensionador for ativado, o indicador de advertência do sistema de airbag irá acender. Neste caso, o cinto de segurança não poderá ser usado novamente e deverá ser substituído em uma Concessionária Autorizada Lexus.

**■ Suporte superior do cinto de segurança**

Sempre certifique-se de que o suporte superior do cinto de segurança esteja posicionada ao centro de seu ombro. O cinto de segurança deve ser mantido longe de seu pescoço, contudo, não deve sair do seu ombro. A negligência poderá reduzir a capacidade de proteção do cinto em caso de acidente e resultar em ferimentos graves ou fatais, em situações de frenagem súbita, manobra repentina ou acidente. (→P. 29)

**■ Danos e desgaste do cinto de segurança**

- Não danifique os cintos de segurança permitindo que o cinto, lingueta ou fecho sejam presos na porta.
- Inspeção o sistema do cinto de segurança periodicamente. Verifique quanto a cortes, partes desfiadas e soltas. Não use um cinto de segurança danificado. Os cintos de segurança danificados não poderão proteger os ocupantes contra ferimentos graves ou fatais.
- Certifique-se de que o cinto e a lingueta estejam travados e que o cinto não esteja torcido.  
Se o cinto não funcionar corretamente, contate imediatamente uma Concessionária Autorizada Lexus.
- Substitua o conjunto do cinto, inclusive os cintos, se o veículo for envolvido em um acidente grave, mesmo que não haja danos evidentes.
- Não tente instalar, remover, modificar, desmontar ou inutilizar os cintos de segurança. Procure uma Concessionária Autorizada Lexus para quaisquer reparos necessários. O manuseio incorreto do pré-tensionador poderá impedi-lo de funcionar corretamente.



## Airbags

Os airbags irão deflagrar quando o veículo for submetido a certos tipos de impactos severos que poderão causar ferimentos significativos aos ocupantes. Eles funcionam com os cintos de segurança para ajudar a reduzir o risco de ferimentos graves ou fatais.

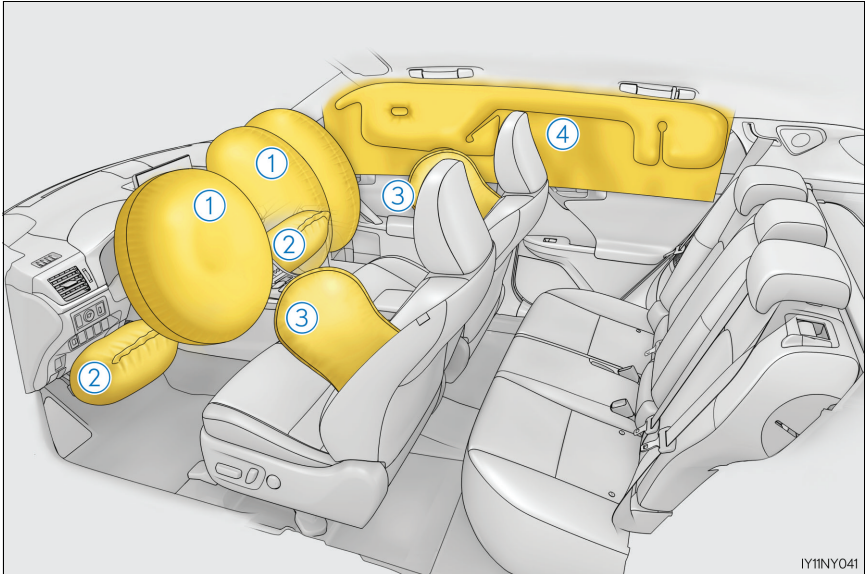

### ◆ Airbags dianteiros

- ① Airbag do motorista/airbag do passageiro dianteiro  
Podem ajudar a proteger a cabeça e o tórax do motorista e do passageiro dianteiro contra o impacto aos componentes internos.
- ② Airbags de joelho  
Oferece proteção ao passageiro dianteiro e ao motorista

### ◆ Airbags laterais e de cortina

- ③ Airbags laterais  
Podem ajudar a proteger o tronco dos ocupantes dos bancos dianteiros.
- ④ Airbags de cortina  
Podem ajudar a proteger principalmente a cabeça dos ocupantes dos bancos externos.

## Componentes do sistema de airbag

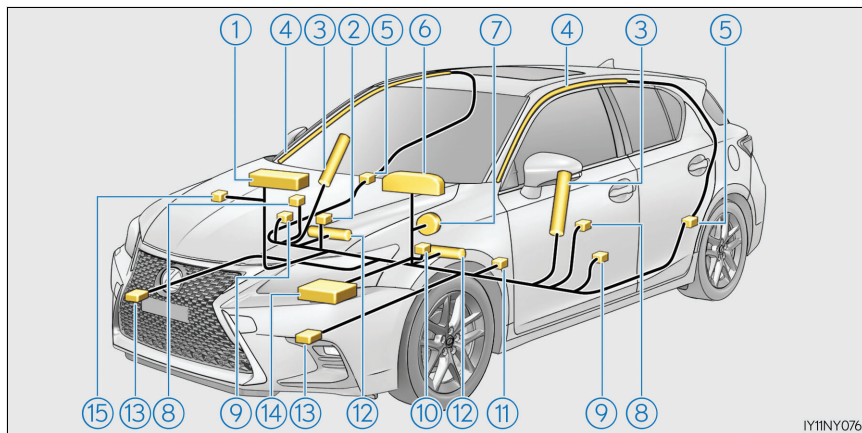

- |  |   |
|--|---|
| ① Airbag do passageiro dianteiro                                   | ⑩ Interruptor do fecho do cinto de segurança do motorista             |
| ② Indicador “PASSENGER AIRBAG”                                     | ⑪ Sensor de posição do banco do motorista                             |
| ③ Airbags laterais   | ⑫ Airbags de joelho   |
| ④ Airbags de cortina   | ⑬ Sensores de impacto dianteiro                                       |
| ⑤ Sensores de impacto lateral (traseiro)                           | ⑭ Conjunto do sensor do airbag  |
| ⑥ Indicador de advertência dos Airbags                             | ⑮ Interruptor de desabilitação do airbag do passageiro (não equipado) |
| ⑦ Airbag do motorista  |   |
| ⑧ Sensores de impacto lateral (dianteiro)                          |   |
| ⑨ Pré-tensionadores e limitadores de força dos cintos de segurança |   |

Os principais componentes do sistema de airbag estão indicados acima. O sistema de airbag é controlado pelo conjunto do sensor do airbag. Quando os airbags deflagrarem, uma reação química nos infladores fará deflagrar rapidamente os airbags com gás atóxico para ajudar a limitar o movimento dos ocupantes.

 **ATENÇÃO****■ Precauções quanto aos airbags**

Observe as precauções abaixo sobre os airbags.

A negligência poderá resultar em ferimentos graves ou fatais.

- O motorista e todos os passageiros do veículo deverão usar os cintos de segurança corretamente.

Os airbags são dispositivos complementares para serem usados com os cintos de segurança.

- O airbag do motorista irá deflagrar com força considerável e causar ferimentos graves ou fatais especialmente se o motorista estiver muito próximo do airbag.

Uma vez que a área de risco do airbag do motorista são os primeiros 50 - 75 mm da deflagração, posicionar-se a 250 mm distante do airbag do motorista fornece uma margem de segurança suficiente. Esta distância é medida desde o centro do volante de direção até o osso esterno. Se estiver a menos de 250 mm, você poderá alterar a sua postura para dirigir conforme segue:

- Mova o seu banco para trás o máximo possível, de modo que ainda lhe seja possível alcançar os pedais confortavelmente.
- Recline levemente o encosto do banco. Embora os projetos de veículos variem, muitos motoristas podem alcançar a distância de 250 mm mesmo que o banco do motorista esteja puxado totalmente para frente, bastando reclinar um pouco o encosto do banco. Se reclinar o encosto do banco dificultar a visibilidade da pista, eleve-se usando uma almofada firme e não escorregadia, ou levante o banco se o veículo for equipado com este dispositivo.
- Se o volante de direção for ajustável, incline-o para baixo. Isto fará o airbag apontar para o seu tórax e não para sua cabeça ou pescoço.

O banco deverá ser ajustado conforme recomendado acima, e ao mesmo tempo permitindo o controle dos pedais, volante de direção e a visualização dos controles do painel de instrumentos.

- O airbag do passageiro dianteiro irá deflagrar com força considerável e causar ferimentos graves ou fatais especialmente se o passageiro dianteiro estiver muito próximo do airbag. O banco do passageiro dianteiro deverá estar o mais distante possível do airbag, com o encosto do banco ajustado, de modo que o passageiro dianteiro esteja sentado de forma ereta.

- Bebês ou crianças inadequadamente acomodados e/ou desprotegidos podem sofrer ferimentos graves ou fatais pela força de acionamento do airbag. Bebês ou crianças muito pequenas para usar o cinto de segurança devem estar adequadamente protegidos com um sistema de segurança para crianças. A Lexus recomenda que eles sejam colocados no banco traseiro devidamente protegidos. O banco traseiro é mais seguro para bebês e crianças. (→P. 42)

**⚠️ ATENÇÃO****■ Precauções quanto aos airbags**

- Não se sente na extremidade do banco nem se apoie no painel.

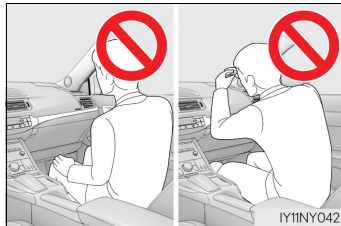

- Não permita que as crianças fiquem em pé na frente da unidade do airbag do passageiro dianteiro ou sentem-se no colo do passageiro dianteiro.

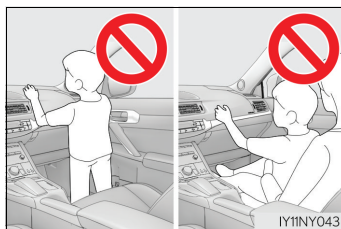

- Não permita que os ocupantes do banco dianteiro mantenham objetos em seu colo.

- Não se incline contra a porta, trilhos laterais do teto ou colunas dianteiras, laterais e traseiras.



- Não permita que ninguém se ajoelhe no banco do passageiro, voltado para a porta, ou coloque a cabeça ou as mãos para fora do veículo.



## ⚠️ ATENÇÃO

### ■ Precauções quanto aos airbags

- Não fixe objeto algum ou apoie objetos sobre áreas como o painel de instrumentos, almofada do volante de direção e na parte inferior do painel de instrumentos. Estes itens podem tornar-se projéteis durante a deflagração dos sistemas de airbags do motorista, passageiro dianteiro e de joelho.

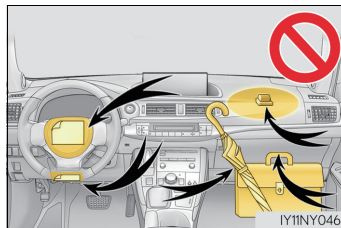

- Não fixe objeto algum em áreas como as das portas, para-brisa, vidros das portas, coluna dianteira ou traseira, alça e trilho lateral do teto.

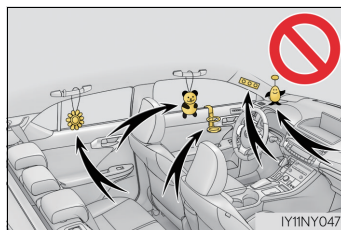

- Não pendure cabides de roupas ou outros objetos rígidos nos ganchos. Todos estes itens poderão tornar-se projéteis e causar ferimentos graves ou fatais se o airbag de cortina deflagrar.
- Se houver capa plástica na área de deflagração do airbag de joelho, certifique-se de removê-la.
- Não use acessórios que possam obstruir a área de deflagração do sistema de airbags laterais, uma vez que os mesmos poderão interferir no curso de deflagração dos airbags. Tais acessórios poderão evitar a ativação correta dos airbags laterais, desativar o sistema ou causar a deflagração acidental dos airbags laterais, resultando em ferimentos graves ou fatais.
- Não bata nem aplique qualquer esforço à área dos componentes do sistema de airbag. Isto poderá resultar em uma falha do sistema de airbag.
- Não toque em componente algum dos airbags imediatamente após a deflagração, uma vez que poderão estar quentes.
- Se houver dificuldade para respirar após a deflagração do sistema de airbag, abra uma porta ou vidro para permitir a entrada de ar fresco, ou saia do veículo se houver segurança. Para evitar irritações na pele, lave todos os resíduos assim que possível.
- Se as áreas do acondicionamento do sistema de airbag, como a almofada do volante de direção e as guarnições da coluna dianteira e traseira estiverem danificadas ou trincadas, providencie a substituição em uma Concessionária Autorizada Lexus.

**⚠ ATENÇÃO****■ Modificação e inutilização de componentes do sistema de airbag**

Não inutilize o veículo ou faça qualquer das modificações abaixo sem consultar uma Concessionária Autorizada Lexus. Os airbags poderão apresentar uma falha ou deflagrar acidentalmente, resultando em ferimentos graves ou fatais.

- Instalação, remoção, desmontagem e reparo dos airbags
- Reparos, modificações, remoção ou substituição do volante de direção, painel de instrumentos, almofada do painel de instrumentos, bancos ou estofamento dos bancos, colunas dianteira, lateral e traseira ou trilhos laterais do teto.
- Reparos ou modificações no para-lama dianteiro, para-choque dianteiro ou lateral do compartimento de passageiros.
- Instalação de proteção na grade dianteira (protetores de para-choque, etc.), pá para neve, guincho
- Modificações no sistema da suspensão do veículo
- Instalação de dispositivos eletrônicos como rádios de comunicação móvel de 2 vias (transmissores de RF) ou dispositivos de reprodução de CD
- Modificações no veículo para pessoas com deficiências físicas

**■ Se os airbags deflagram**

- Leves abrasões, queimaduras, escoriações, etc., podem ser causadas pelos airbags, devido à velocidade extremamente alta de deflagração dos gases quentes.
- Será ouvido um ruído alto e ocorrerá a emissão de pó branco.
- Os componentes do módulo do airbag (cubo do volante de direção, tampa e deflagrador do sistema de airbag), bem como os bancos dianteiros, componentes das colunas dianteira e traseira e trilhos laterais do teto, poderão estar quentes durante vários minutos. O próprio airbag também poderá estar quente.
- O para-brisa poderá trincar.

**■ Condições de deflagração do sistema de airbag (airbags dianteiros)**

- Os airbags dianteiros poderão disparar se a severidade do impacto estiver acima do limite de projeto (nível de força comparável a uma colisão frontal a aproximadamente 20 - 30 km/h contra uma barreira fixa que não se deforma ou movimentada).  
Entretanto, esta velocidade limite será consideravelmente maior nas situações abaixo:
  - Se o veículo atingir um objeto, como, por exemplo, um veículo estacionado ou um poste, que possa se mover ou deformar-se com o impacto
  - Se o veículo envolver-se em uma colisão em que a frente do veículo seja "esmagada", como um acidente em que o veículo entra sob a plataforma/carroçaria de um caminhão, etc.
- Conforme o tipo de colisão, é possível que somente os pré-tensionadores dos cintos de segurança sejam ativados.

### ■ Condições de acionamento do sistema de airbag (Airbags laterais e de cortina)

- Os airbags laterais e de cortina podem deflagrar se a severidade do impacto exceder o limite de projeto (nível de força correspondente à força de impacto produzida por aproximadamente 1500 kg de um veículo colidindo com a cabine do veículo, a partir do sentido perpendicular à orientação do veículo a uma velocidade aproximada de 20 - 30 km/h.
- Os sistemas de airbag de cortina também podem ser deflagrados em caso de colisão frontal grave.

### ■ Condições em que os sistemas de airbag podem ser deflagrados, além de uma colisão

Os sistemas de airbags dianteiros e airbags de cortina também podem ser deflagrados caso ocorra um impacto grave na extremidade inferior do veículo. Alguns exemplos estão indicados na ilustração.

- Impacto na guia, borda do asfalto ou superfície rígida
- Queda ou salto em buracos profundos
- Salto de uma rampa ou queda

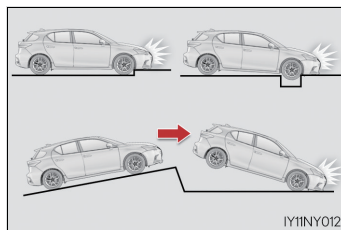

### ■ Tipos de colisões para as quais os airbags não foram projetados para deflagrar (airbags dianteiros)

Os sistemas de airbag dianteiros, em geral, não deflagram se o veículo for envolvido em uma colisão frontal ou traseira, se capotar, ou ainda em caso de colisão frontal em baixa velocidade. Mas, sempre que uma colisão de qualquer tipo causar suficiente desaceleração frontal do veículo, poderá ocasionar a deflagração dos airbag dianteiros.

- Colisão lateral
- Colisão traseira
- Capotamento

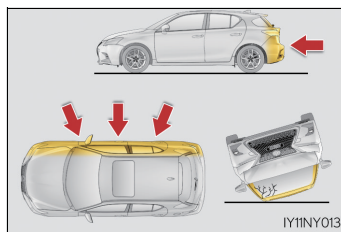

### ■ Tipos de colisões para as quais os airbags não foram projetados para deflagrar (airbags laterais e de cortina)

Os sistemas de airbag laterais e de cortina podem não ser ativados se o veículo for submetido a uma colisão lateral em determinados ângulos, ou uma colisão na lateral da carroçaria do veículo, exceto no compartimento de passageiros.

- Colisão na lateral da carroçaria do veículo exceto no compartimento de passageiros
- Colisão lateral em ângulo

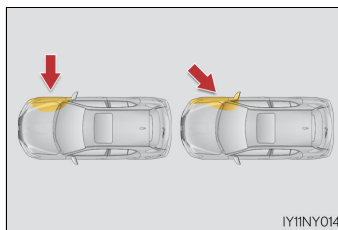

Os airbags laterais, em geral, não deflagram se o veículo for envolvido em uma colisão dianteira ou traseira, se capotar, ou ainda em caso de colisão lateral em baixa velocidade.

- Colisão dianteira
- Colisão traseira
- Capotamento

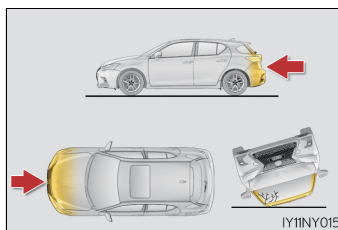

Os sistemas de airbag de cortina, em geral, não deflagram se o veículo for envolvido em uma colisão traseira, se capotar, ou ainda em caso de colisão frontal ou lateral em baixa velocidade.

- Colisão traseira
- Capotamento

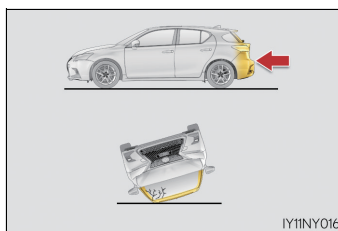



### ■ Quando contatar uma Concessionária Autorizada Lexus

Nos casos abaixo, o veículo necessitará de inspeção e/ou reparação. Contate uma Concessionária Autorizada Lexus assim que possível.

- Após a deflagração de quaisquer airbags.
- Danos ou deformação da extremidade dianteira do veículo, ou envolvimento em acidente não suficientemente severo para causar deflagração do airbag.

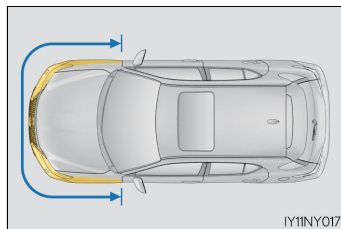

- Danos ou deformação parcial da porta ou na área ao redor, ou envolvimento do veículo em acidente não suficientemente severo para causar a deflagração dos airbags laterais e de cortina.

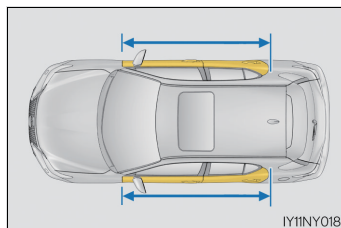

- Riscos, trincas ou outros danos na almofada do volante de direção, painel de instrumentos próximo do airbag do passageiro dianteiro ou parte inferior do painel de instrumentos.

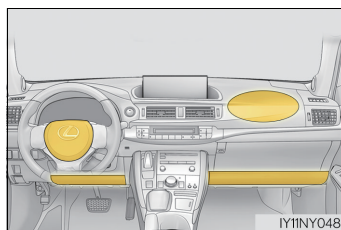

- Riscos, trincas ou outros danos nos bancos com airbag lateral.

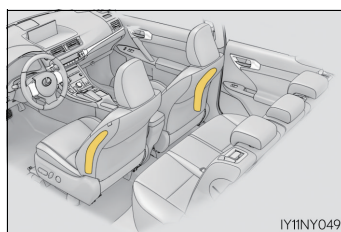

- Riscos, trincas ou outros danos parciais nas colunas dianteiras, colunas traseiras ou guarnições dos trilhos laterais do teto onde há airbags de cortina.

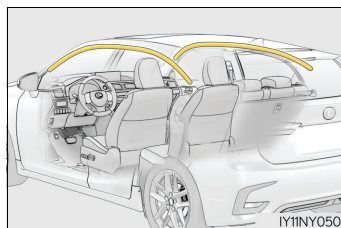

## Segurança para crianças

Siga as precauções abaixo, quando houver crianças dentro do veículo.

Use um sistema de segurança para crianças apropriado, até que a estatura da criança seja suficiente para usar o cinto de segurança do veículo.

- Recomenda-se que as crianças se sentem nos bancos traseiros para evitar contato acidental com a alavanca de mudança de marchas, interruptor do limpador, etc.
- Use a trava de proteção para crianças na porta traseira (apenas para os modelos de cabine dupla) ou interruptores de travamento dos vidros (veículos com vidro elétrico) para evitar que as crianças abram as portas durante a condução do veículo ou que acionem o vidro elétrico acidentalmente.
- Não deixe que crianças acionem equipamentos que possam prender ou pinçar partes do corpo, tais como vidro elétrico, capô, tampa traseira, bancos, etc.

### ATENÇÃO

Jamais deixe crianças desacompanhadas no veículo, nem permita que elas segurem ou usem a chave, pois poderão acionar o veículo ou posicionar a transmissão em neutro. As crianças também estão sujeitas a ferimentos resultantes da ativação dos vidros, ou outros dispositivos. Além disso, as temperaturas extremamente baixas ou altas no interior do veículo poderão ser fatais para crianças.

## Disposições gerais

### ■ Pontos importantes a serem lembrados

Observe as precauções abaixo. A negligência poderá resultar em ferimentos graves ou fatais.

- Para a proteção efetiva em acidentes automotivos e frenagens repentinas, a criança deverá ser protegida corretamente, usando um cinto de segurança ou sistema de segurança para crianças que esteja instalado corretamente. Para detalhes sobre a instalação, consulte o manual de operação que vem com o sistema de segurança para crianças. As Instruções gerais para instalação estão detalhadas neste manual.
- A Lexus recomenda enfaticamente o uso do sistema de segurança apropriado à estatura e ao peso da criança e que seja, preferencialmente, instalado no banco traseiro. Conforme as estatísticas de acidentes, a criança estará mais segura quando estiver devidamente protegida no banco traseiro em vez do banco dianteiro.
- Levar uma criança nos braços não substituirá o sistema de segurança para crianças. Em um acidente, a criança pode ser arremessada contra o para-brisa ou entre você e o interior do veículo.
- Se o sistema de segurança para crianças não estiver fixado corretamente, a criança ou outros passageiros estarão sujeitos a ferimentos graves ou fatais em caso de frenagem súbita, manobra repentina ou acidente.
- Mantenha o sistema fixado no banco mesmo que não esteja sendo utilizado. Não mantenha o sistema solto no compartimento de passageiros. Se for necessário soltar o sistema de segurança para crianças, remova-o do veículo ou armazene-o com segurança no porta-malas.

### ■ Grupo de massa corporal

Cada tipo de sistema de segurança para crianças é adequado para uma determinada faixa de peso (massa corporal). Para isso, este sistema é dividido em 5 grupos, de acordo com o peso da criança, e cada um destes grupos é compatível com um determinado tipo de sistema de segurança para crianças.

A tabela a seguir apresenta o peso correspondente a cada grupo de massa corporal.

Grupo de massa corporal	Peso da criança	Idade de referência
Grupo 0	até 10 kg	De 0 até 9 meses
Grupo 0+	até 13 kg	De 0 até 2 anos
Grupo I	9 - 18 kg	De 9 meses até 4 anos
Grupo II	15 - 25 kg	De 4 anos até 7 anos
Grupo III	22 - 36 kg	De 6 anos até 12 anos

\*: A faixa de idade é uma estimativa padrão. Escolha de acordo com o peso da criança.

### ■ Grupo de massa corporal

Neste manual do proprietário, serão descritos e explicados os 3 tipos de sistema de segurança para crianças que podem ser instalados com os cintos de segurança.

#### Bebê conforto (recém-nascido)

Adequado para os Grupos 0 e 0+.

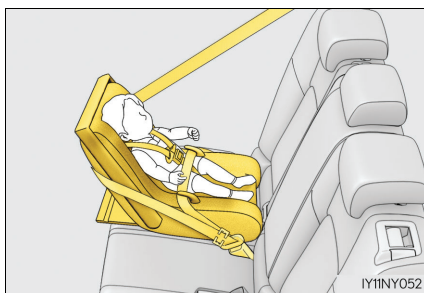

#### Cadeira para crianças (cadeira conversível)

Adequado para os Grupos 0+ e I.



## Assento auxiliar

Adequado para os grupos II e III.



- Compatibilidade do sistema de segurança para crianças nas várias posições de bancos**  
 Os sistemas de segurança para crianças podem ser instalados de acordo com o banco, a posição em que ele se encontra e o grupo de massa da criança. A tabela a seguir apresenta os tipos de sistemas que podem ser utilizados e a possibilidade de instalação, de acordo com as condições mencionadas acima. Observe que é possível utilizar um sistema de segurança para crianças diferente do mencionado na tabela, contudo, a compatibilidade do sistema deve ser verificada cuidadosamente junto ao fabricante e ao representante de vendas do sistema de segurança.

Grupos de massa	Posição do banco		Sistema de Segurança para Crianças Lexus	
	Banco do passageiro dianteiro	Banco traseiro		
		Parte externa		Parte central
Grupo 0 (até 10 kg)	PROIBIDO	PERMITIDO instalar com o sistema virado para trás ou para frente	"LEXUS G 0+, BABYSAFE PLUS" e "LEXUS G 0+, BABYSAFE PLUS com Fixação do Cinto de Segurança, Plataforma Base"	
Grupo 0+ (até 13 kg)				
Grupo I (9 a 18 kg)	PROIBIDO instalar com o sistema virado para trás	PERMITIDO instalar com o sistema virado para trás ou para frente	"LEXUS DUO+"	
	PERMITIDO instalar com o sistema virado para frente*			
Grupos II, III (15 a 36 kg)	PERMITIDO instalar com o sistema virado para frente*	PERMITIDO instalar com o sistema virado para trás ou para frente	"LEXUS KID" e "LEXUS KIDFIX"	

\*: Ajuste o encosto do banco dianteiro na posição mais ereta possível e mova-o totalmente para trás.

**■ Instruções específicas para a cadeira para crianças**

Instale o sistema de segurança para crianças no banco traseiro. Se a instalação no banco do passageiro dianteiro for inevitável, ajuste o encosto do banco dianteiro na posição mais ereta possível e mova-o totalmente para trás.

**⚠ ATENÇÃO****■ Observe estas instruções para todos os procedimentos de instalação e remoção a seguir:**

- Se o apoio de cabeça interferir na instalação do sistema de segurança para crianças e for possível removê-lo, remova-o. Do contrário, coloque o apoio de cabeça na posição mais alta possível.
- Jamais deslize ou recline o banco após fixar o sistema de segurança para crianças.

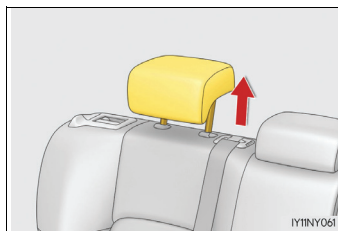

## Sistema de segurança para crianças – Cinto de segurança

### ■ Instalação

Observe as instruções do fabricante do sistema de segurança para crianças. Ao instalar o sistema, fixe-o firmemente no banco usando um cinto de segurança ou o ISOFIX e a cinta de retenção superior.

### ■ Bebê conforto /cadeira para crianças direcionados para trás

- ① Posicione o sistema de segurança para crianças no banco traseiro direcionado para a parte traseira do veículo.

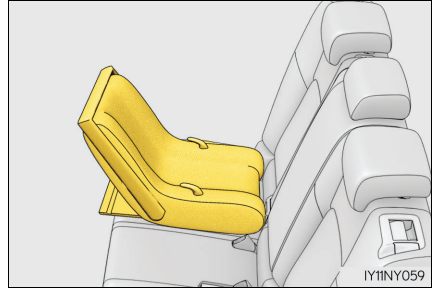

- ② Passe o cinto de segurança por dentro do sistema e introduza a lingueta do cinto no fecho. Certifique-se de que o cinto não esteja torcido.

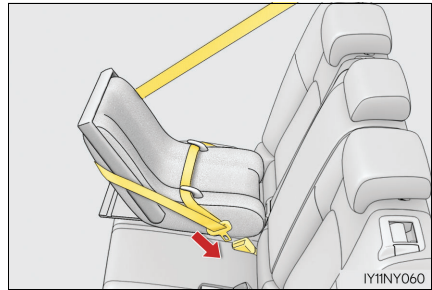

- ③ Se o sistema de segurança para crianças não vier equipado com uma trava (dispositivo de travamento do cinto de segurança), fixe-o utilizando uma presilha de travamento (Peça N° 73119-22010).

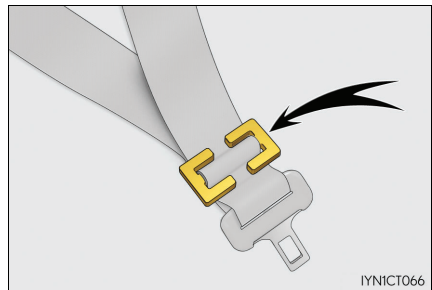

**■ Cadeira para crianças direcionada para frente**

- ① Posicione o sistema de segurança para crianças no banco traseiro direcionado para a parte dianteira do veículo.



- ② Passe o cinto de segurança por dentro do sistema e introduza a lingueta do cinto no fecho. Certifique-se de que o cinto não esteja torcido.



- ③ Se o sistema de segurança para crianças não vier equipado com uma trava (dispositivo de travamento do cinto de segurança), fixe-o utilizando uma presilha de travamento (Peça N<sup>o</sup> 73119-22010).

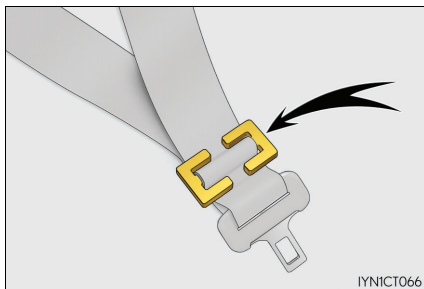



**Assento auxiliar**

- ① Posicione o sistema de segurança para crianças no banco traseiro direcionado para a parte dianteira do veículo.

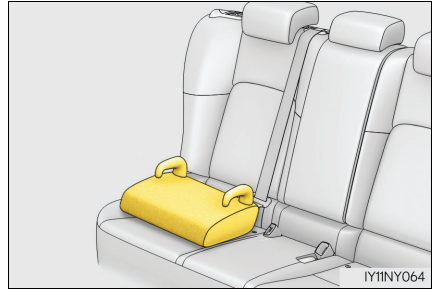

- ② Acomode a criança no assento e passe o cinto de segurança pelo sistema. Introduza a lingueta do cinto no fecho e certifique-se de que o cinto não esteja torcido. Verifique se a parte superior do cinto está posicionada corretamente sobre o ombro da criança, e se a parte inferior está na posição mais baixa possível.



## ⚠️ ATENÇÃO

- O uso de um sistema de segurança para crianças não adequado para o veículo pode não proteger a criança ou bebê corretamente. A negligência pode resultar em ferimentos graves ou fatais.
- Certifique-se de que o cinto e a lingueta estejam firmemente afivelados.
- Não permita que as crianças brinquem com o cinto de segurança. Se o cinto ficar ao redor do pescoço da criança, é possível que ele cause um estrangulamento ou ferimentos graves ou fatais. Se essa situação acontecer, e o cinto não puder ser destravado, corte-o com uma tesoura.
- Após a instalação, balance o sistema de segurança para crianças firmemente para certificar-se de que foi instalado corretamente.
- Se o banco do motorista interferir na instalação do sistema de segurança para crianças e impedir a fixação correta, instale-o no lado direito do banco traseiro.
- Ajuste o banco do passageiro dianteiro de modo que não interfira no sistema de segurança para crianças.
- Há uma etiqueta no para-sol do lado do passageiro, indicando que é proibido fixar um sistema de segurança para crianças no banco do passageiro dianteiro. Detalhes da etiqueta estão descritos na ilustração abaixo.



IY11NY072



IY11NY073



IT1171118a

**⚠ ATENÇÃO**

- Jamais instale um sistema de segurança para crianças no banco do passageiro dianteiro quando o interruptor de desabilitação do airbag do passageiro estiver ligado. A força de deflagração rápida do sistema de airbag do passageiro dianteiro poderá causar ferimentos graves ou fatais à criança.

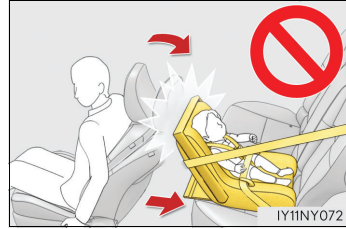

- Um sistema de segurança para crianças direcionado para frente que utiliza a cinta de retenção superior só deve ser instalado no banco do passageiro dianteiro quando for inevitável, pois não existe ponto de fixação superior para ele.
- Ao instalar um assento auxiliar, certifique-se de que a parte superior do cinto de segurança passe sobre o centro do ombro da criança. O cinto deve ser mantido distante do pescoço, mas posicionado de modo que não saia do ombro. A negligência pode resultar em ferimentos graves ou fatais em caso de frenagem súbita, manobra repentina ou acidente.
- Se a criança for muito grande para usar o sistema de segurança para crianças, ela deve ocupar o banco traseiro e usar o cinto de segurança do veículo normalmente.
- Não permita que a criança incline a cabeça ou qualquer outra parte do corpo contra a porta ou a área do banco, colunas dianteira e traseira ou trilhos laterais do teto, onde poderá haver deflagração dos sistemas de airbags laterais ou de cortina. Mesmo que a criança esteja sentada em um sistema de segurança para crianças, existe o risco de que os sistemas de airbags deflagrem e o impacto pode causar ferimentos graves ou fatais.

**■ Remoção**

- ① Pressione o interruptor de destravamento do fecho e retraia completamente o cinto de segurança.

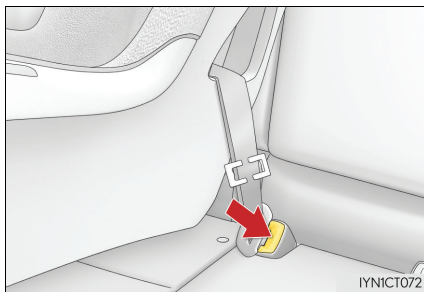
**Sistema de segurança para crianças – ISOFIX**

ISOFIX é um sistema que auxilia a fixação do sistema de segurança para crianças.

Além da fixação com o cinto de segurança, existem pontos de fixação inferiores instalados nos bancos traseiros externos, garantindo assim melhor travamento e segurança.

Há etiquetas indicando a posição dos pontos de fixação inferiores nos bancos.

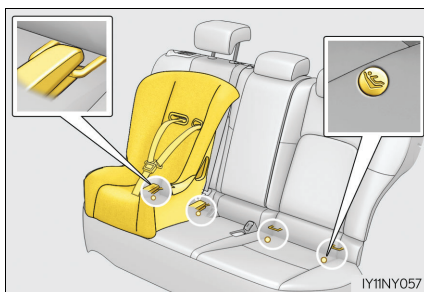

### ■ Tabela de sistemas de segurança para crianças

Os sistemas de segurança para crianças ISOFIX são divididos em diferentes “classes de tamanho”. Cada classe de tamanho identifica a possibilidade de instalação de determinado sistema de acordo com a posição de banco compatível. Consulte a descrição de cada classe de tamanho na tabela a seguir.

Tamanho	Descrição
A	Sistema de segurança para crianças com tamanho máximo direcionado para frente
B	Sistema de segurança para crianças com tamanho reduzido direcionado para frente
B1	Sistema de segurança para crianças com tamanho reduzido direcionado para frente
C	Sistema de segurança para crianças com tamanho máximo direcionado para trás
D	Sistema de segurança para crianças de tamanho reduzido direcionado para trás
E	Bebê conforto direcionado para trás
F	Bebê conforto (carrycot) direcionado para a esquerda
G	Bebê conforto (carrycot) direcionado para a direita

Há um método de instalação específico nos pontos de fixação inferiores ISOFIX para cada sistema de segurança para crianças, de acordo com a classe de tamanho. Confirme a possibilidade de instalação de cada sistema com o ISOFIX a partir da tabela a seguir, de acordo com o grupo de massa, a classe de tamanho do sistema e a posição do banco.

Grupo de massa	Tamanho	Dispositivo	Posições ISOFIX no banco traseiro externo
Bebê conforto (Carrycot)	F	ISO/L1	PROIBIDO
	G	ISO/L2	PROIBIDO
Grupo 0 (até 10 kg)	E	ISO/R1	PROIBIDO
Grupo 0+ (até 13 kg)	E	ISO/R1	PROIBIDO
	D	ISO/R2	PROIBIDO
	C	ISO/R3	PROIBIDO
Grupo I (9 a 18 kg)	D	ISO/R2	PROIBIDO
	C	ISO/R3	PROIBIDO
	B	ISO/F2	PERMITIDO instalar com o sistema virado para frente*
	B1	ISO/F2X	PERMITIDO instalar com o sistema virado para frente*
	A	ISO/F3	PERMITIDO instalar com o sistema virado para frente*

\*: Adequado para sistemas de segurança para crianças ISOFIX nas categorias “veículos específicos”, “restringidos” ou “semiuniversal”.

### ■ Instalação

- ① Abra o zíper na parte inferior do encosto do banco.

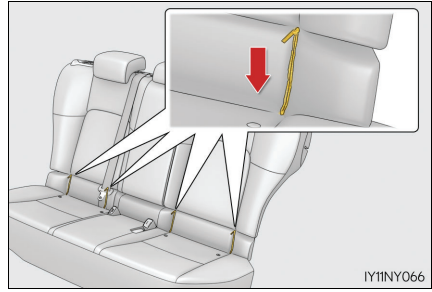

- ② Verifique as posições das barras de fixação e instale o sistema de segurança para crianças no banco. As barras estão instaladas entre o assento e o encosto do banco. Se o sistema de segurança vier equipado com uma cinta de retenção superior, encaixe-a nos pontos de fixação superiores.

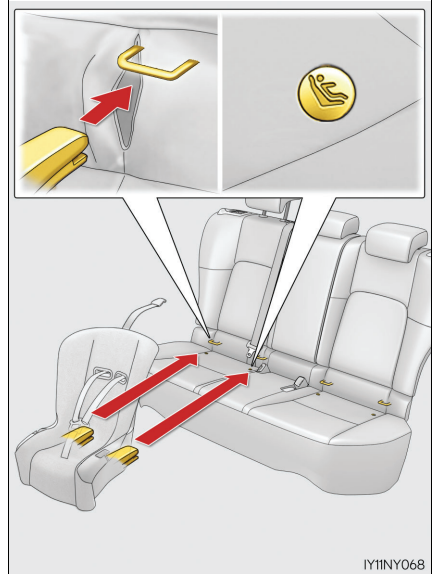

### ⚠️ ATENÇÃO

- Ao usar os pontos de fixação inferiores, certifique-se de que não haja objetos estranhos ao redor dos pontos de fixação e de que o cinto de segurança não fique preso atrás do sistema de segurança para crianças.

## Sistema de segurança para crianças – TOP TETHER

TOP TETHER é um sistema com pontos de fixação superiores instalados nos bancos traseiros externos, destinados a complementar a fixação realizada pelo cinto de segurança e pelo ISOFIX.

Os pontos de fixação superiores destinam-se, sobretudo, à utilização em conjunto com alguns sistemas de segurança para crianças direcionados para frente, com o propósito de limitar o movimento brusco realizado pelo pescoço da criança, no caso de uma frenagem súbita ou manobra repentina.

Use os pontos de fixação superiores ao instalar a cinta de retenção superior.

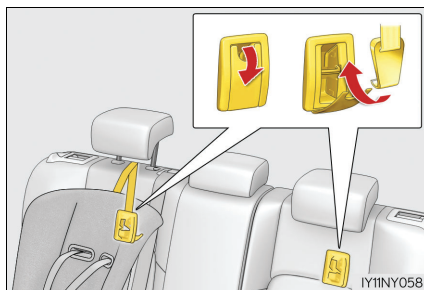

### ■ Instalação

- 1 Instale o sistema de segurança para crianças usando um cinto de segurança ou os pontos de fixação ISOFIX.



- 2 Abra a tampa do ponto de fixação superior e encaixe o gancho no ponto de fixação. Em seguida, aperte a cinta de retenção superior e certifique-se de que ela esteja firmemente presa.

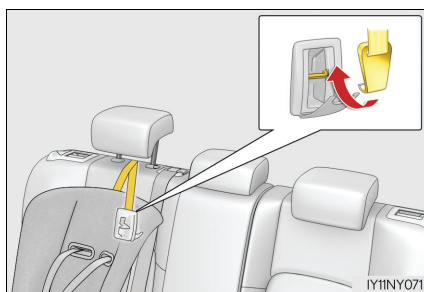

### ⚠ ATENÇÃO

- Prenda a cinta de retenção superior firmemente.
- Não fixe a cinta de retenção de outra forma a não ser no ponto de fixação superior.



## Características do sistema híbrido

O seu veículo é um híbrido. Por isso, ele possui características diferentes dos veículos convencionais. Certifique-se de que você está bem familiarizado com tais características do seu veículo e opere-o com cuidado.

O sistema híbrido combina o uso de um motor a gasolina e um motor elétrico (motor de tração) de acordo com as condições de condução, melhorando a economia de combustível e reduzindo as emissões de escapamento.

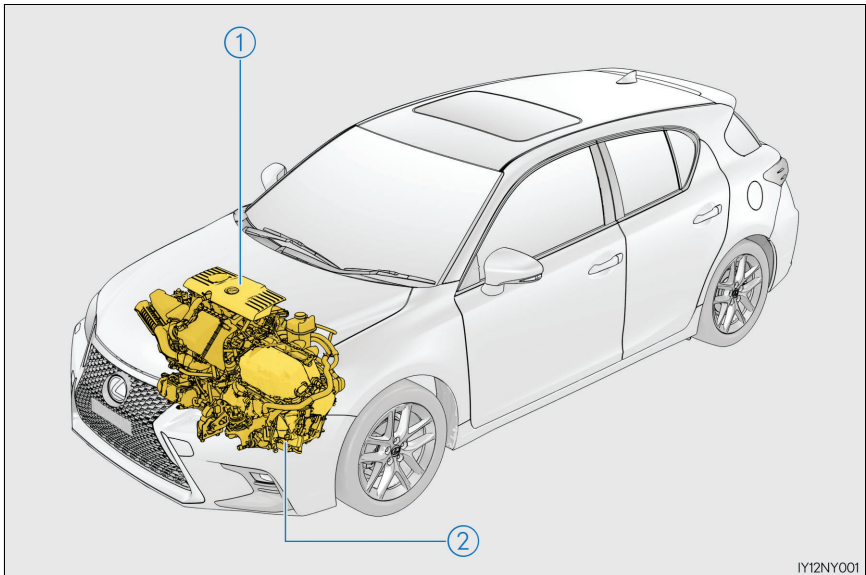

Esta ilustração é um exemplo explicativo e pode diferir dos componentes reais.

- ① Motor a gasolina
- ② Motor elétrico (motor de tração)

---

**◆ Ao parar/dar a partida**

---

O motor a gasolina para\* quando o veículo é desligado. Durante a partida, o motor elétrico (motor de tração) traciona o veículo. Em baixas velocidades ou ao conduzir em uma descida não muito inclinada, o motor a gasolina é desligado\* e o motor elétrico (motor de tração) é utilizado.

Quando a posição da alavanca de mudança de marchas estiver em N, a bateria híbrida (bateria de tração) não será carregada.

\*: Quando a bateria híbrida (bateria de tração) requerer o carregamento ou o aquecimento do motor, o motor a gasolina não irá parar automaticamente. (→P. 59)

---

**◆ Durante a condução normal.**

---

O motor a gasolina é predominantemente utilizado. O motor elétrico (motor de tração) carrega a bateria híbrida (bateria de tração), conforme necessário.

---

**◆ Ao acelerar intensamente**

---

Quando o pedal do acelerador for pressionado com força, a potência da bateria híbrida (bateria de tração) será combinada com a potência do motor a gasolina pelo motor elétrico (motor de tração).

---

**◆ Ao frear (frenagem regenerativa)**

---

As rodas acionam o motor elétrico (motor de tração) como um gerador de potência e a bateria híbrida (bateria de tração) é, por sua vez, recarregada.

### ■ Frenagem regenerativa

Nas seguintes situações, a energia cinética será convertida em energia elétrica e a força de desaceleração poderá ser obtida em conjunto com a recarga da bateria híbrida (bateria de tração).

- O pedal do acelerador é liberado enquanto o veículo é conduzido com a posição da alavanca de mudança de marchas em D ou B.
- O pedal de freio é pressionado enquanto o veículo é conduzido com a posição da alavanca de mudança de marchas em D ou B.

### ■ Indicador EV

O indicador EV acende quando o veículo é conduzido utilizando apenas o motor elétrico (motor de tração) ou quando o motor a gasolina está parado.

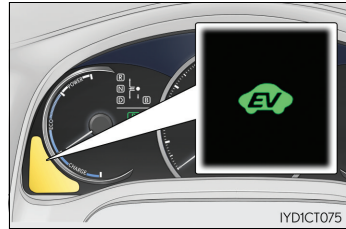

### ■ Condições nas quais o motor a gasolina pode não parar

O motor a gasolina começa a funcionar e para automaticamente. Contudo, ele pode não parar automaticamente nas seguintes condições:

- Durante o aquecimento do motor a gasolina
- Durante o carregamento da bateria híbrida (bateria de tração)
- Quando a temperatura da bateria híbrida (bateria de tração) estiver alta ou baixa
- Quando o aquecedor estiver ligado.

### ■ Carregar a bateria híbrida (bateria de tração)

Como o motor a gasolina carrega a bateria híbrida (bateria de tração), a bateria não precisa ser carregada por uma fonte externa. Contudo, se o veículo ficar estacionado por um longo período, a bateria descarregará lentamente. Por isso, certifique-se de dirigir o veículo ao menos uma vez durante alguns meses durante, no mínimo, 30 minutos ou 16 km. Se a bateria híbrida descarregar totalmente e você não conseguir dar a partida no sistema híbrido, entre em contato com a Concessionária Autorizada Lexus.

### ■ Como carregar a bateria de 12 volts

→P. 404

### ■ Após a remoção, substituição ou descarga da bateria de 12 volts

O motor a gasolina pode não parar caso o veículo esteja sendo tracionado pela bateria híbrida (bateria de tração). Se o sintoma persistir por alguns dias, entre em contato com a sua Concessionária Autorizada Lexus.

### ■ Sons e vibrações específicos de um veículo híbrido

Pode não haver ruídos do motor ou vibração, mesmo se o veículo for capaz de se mover com o indicador "READY" aceso. Para sua segurança, aplique o freio de estacionamento e certifique-se de colocar a alavanca de mudança de marchas na posição P ao estacionar o veículo.

Os sons ou vibrações a seguir podem ocorrer quando o sistema híbrido estiver em funcionamento, e não são sinais de falha:

- Os sons do motor podem ser ouvidos do compartimento do motor.
- Os sons podem ser ouvidos da bateria híbrida (bateria de tração) atrás dos bancos traseiros quando o sistema híbrido der a partida ou parar.
- Os sons de operação dos relés são como estalos ou tinidos leves, que serão emitidos pela bateria híbrida (bateria de tração) atrás dos bancos traseiros quando o sistema híbrido der a partida ou parar.
- Os sons podem ser ouvidos pela transmissão quando o motor a gasolina começar a funcionar ou parar em baixas velocidades, ou em marcha lenta.
- O som do motor pode ser ouvido ao acelerar intensamente.
- Os sons podem ser ouvidos devido ao acionamento da frenagem regenerativa quando o pedal de freio for pressionado ou quando o pedal do acelerador for liberado.
- Há emissão de sons operacionais ou do motor quando o pedal de freio é operado.
- É possível sentir vibrações quando o motor a gasolina der a partida ou parar.
- É possível ouvir sons do ventilador de arrefecimento a partir da entrada de ar na lateral do encosto do banco traseiro direito.

### ■ Manutenção, reparo, reciclagem e sucateamento

Entre em contato com a Concessionária Autorizada Lexus para mais informações relacionadas à manutenção, reparos, reciclagem e sucateamento. Não sucateie o veículo sozinho.

## Precauções do sistema híbrido

Tome cuidado ao lidar com um sistema híbrido, pois o seu sistema de alta tensão (de aproximadamente 650V no máximo), bem como seus componentes, podem ficar extremamente quentes quando o sistema híbrido estiver em funcionamento. Obedeça as etiquetas de advertência afixadas no veículo.

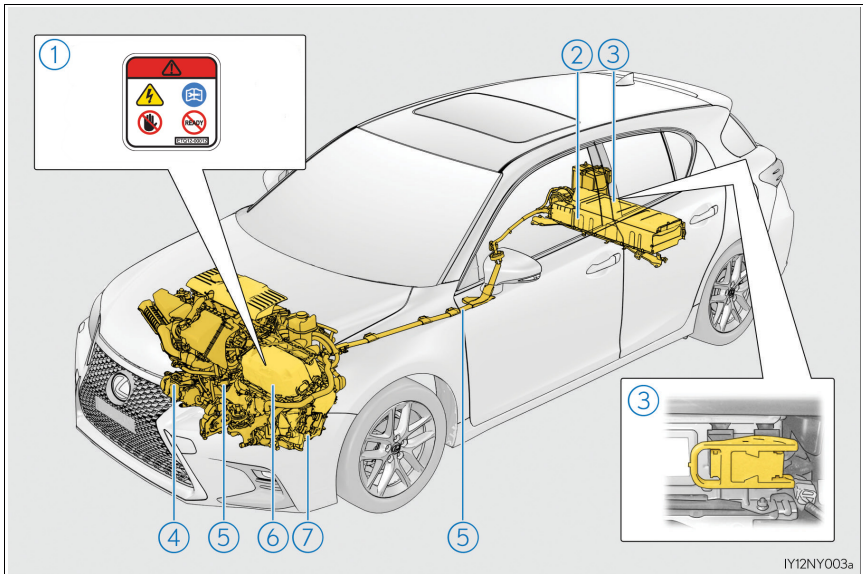

Esta ilustração é um exemplo explicativo e pode diferir dos componentes reais.

- |                                       |                                    |
|---------------------------------------|------------------------------------|
| ① Etiqueta de advertência             | ⑤ Cabos de alta tensão (laranjas)  |
| ② Bateria híbrida (bateria de tração) | ⑥ Unidade de controle de potência  |
| ③ Tomada de serviço                   | ⑦ Motor elétrico (motor de tração) |
| ④ Compressor do ar-condicionado       |                                    |

## Entrada de ar da bateria híbrida (bateria de tração)

Há uma entrada de ar na lateral do encosto do banco traseiro direito com o objetivo de resfriar a bateria híbrida (bateria de tração). Se a entrada de ar estiver bloqueada, a entrada e a saída da bateria podem ser restringidas e causar uma redução na economia de combustível.

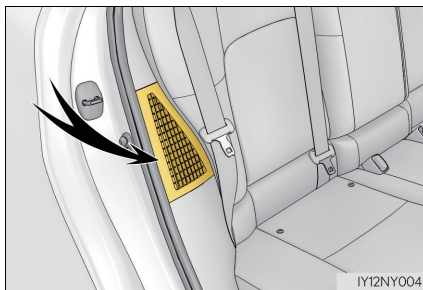

## Sistema de desligamento de emergência

Quando um certo nível de impacto for detectado pelo sensor de impacto, o desligamento de emergência do sistema bloqueia a corrente de alta tensão e interrompe a bomba de combustível para minimizar o risco de eletrocussão e vazamento de combustível. Se o desligamento de emergência do sistema for ativado, o seu veículo não dará a partida novamente. Para reiniciar o sistema híbrido, entre em contato com a Concessionária Autorizada Lexus.

## Mensagem de advertência do sistema híbrido

Uma mensagem de advertência é apresentada quando uma falha acontece no sistema híbrido, ou quando há uma tentativa incorreta de operação do sistema.

Se uma mensagem de advertência for exibida no computador de bordo colorido, leia a mensagem e siga as instruções.

(→P. 378)

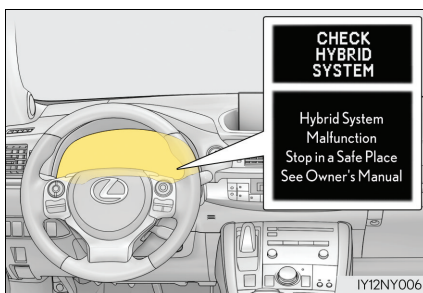

---

■ **Se um indicador de advertência acender, uma mensagem de advertência for apresentada, ou a bateria de 12 volts for descarregada**

A partida do sistema híbrido poderá não funcionar. Neste caso, tente reiniciar o sistema. Se o indicador "READY" não acender, contate imediatamente uma Concessionária Autorizada Lexus.

■ **Se o combustível estiver acabando**

Quando o combustível do veículo estiver acabando e o sistema híbrido não puder ser acionado, reabasteça o veículo com combustível suficiente para fazer com que o indicador de advertência de nível baixo de gasolina (→P. 375) apague. Se houver apenas uma pequena quantidade de combustível, o sistema híbrido pode não ser capaz de funcionar. (A quantidade mínima de combustível a ser adicionada para fazer o indicador de advertência de nível baixo de combustível apagar é de, aproximadamente, 11,8 L, quando o veículo está sobre uma superfície plana e nivelada. Este valor pode variar se houver desníveis no terreno. Adicione combustível extra se o veículo estiver inclinado.)

■ **Ondas eletromagnéticas**

- Componentes e cabos de alta tensão em veículos híbridos possuem blindagem eletromagnética e, portanto, emitem aproximadamente a mesma quantidade de ondas eletromagnéticas que os motores convencionais alimentados por gasolina ou que eletrodomésticos.
- O seu veículo pode causar interferência em componentes de rádio produzidos por outras empresas.

■ **Bateria híbrida (bateria de tração)**

A bateria híbrida (bateria de tração) tem vida útil limitada. A vida útil da bateria híbrida (bateria de tração) pode mudar de acordo com o estilo de condução e com as condições de condução.

**⚠ ATENÇÃO****■ Precauções com alta tensão**

Este veículo possui sistemas AC e DC de alta tensão, e também um sistema de 12 volts. As altas tensões em AC e DC são muito perigosas e podem causar graves queimaduras e eletrocussão, que podem resultar em ferimentos graves ou fatais.

- Nunca toque, desmonte, remova ou substitua os componentes de alta tensão, cabos ou seus conectores.
- O sistema híbrido pode ficar quente depois da partida, pois ele utiliza alta tensão. Cuidado com a alta tensão e a alta temperatura, sempre obedeça as etiquetas de segurança afixadas pelo veículo.
- Nunca tente abrir o orifício de acesso da tomada de serviço localizado no compartimento de bagagem. Esta tomada de serviço é utilizada apenas quando o veículo está em manutenção e sujeito à alta tensão.

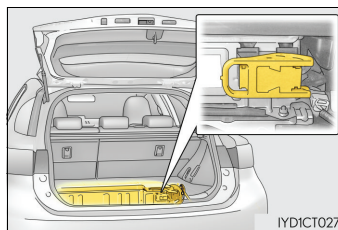



 **ATENÇÃO****■ Precauções com acidentes na estrada**

Observe as precauções abaixo para reduzir o risco de ferimentos graves ou fatais:

- Pare o veículo em um local seguro fora da estrada para evitar acidentes subsequentes. Ao pressionar o pedal de freio, aplique o freio de estacionamento e coloque a alavanca de mudança de marchas na posição P para interromper o funcionamento do sistema híbrido. Depois, solte o pedal de freio lentamente.
- Não toque nos componentes de alta tensão, cabos e conectores.
- Se os cabos elétricos estiverem expostos dentro ou fora do veículo, há um risco iminente de choque elétrico. Nunca toque em cabos elétricos expostos.
- Se um vazamento de fluido ocorrer, não toque no fluido, pois ele contém um eletrólito alcalino muito forte que pode vazar da bateria híbrida (bateria de tração). Se o fluido entrar em contato com a sua pele ou olhos, lave-os imediatamente com água em abundância ou, se possível, com uma solução de ácido bórico. Procure por atendimento médico imediatamente.
- Se acontecer um incêndio em um veículo híbrido, deixe o veículo assim que possível. Nunca utilize um extintor de incêndio que não seja dedicado a incêndios elétricos. Utilizar mesmo uma pequena quantidade de água pode ser perigoso.
- Se houver a necessidade de reboque do veículo, faça-o com as rodas dianteiras levantadas. Se as rodas ligadas ao motor elétrico (motor de tração) estiverem em contato com o chão durante o reboque, o motor pode continuar a gerar eletricidade. Isto pode causar um vazamento de eletricidade e, possivelmente, um incêndio. (→P. 367)
- Inspeccione cuidadosamente a pista sob o veículo. Se você descobrir que há líquido vazado pelo chão, o sistema de combustível pode estar danificado. Saia do veículo assim que possível.

**■ Bateria híbrida (bateria de tração)**

- Nunca revenda, dê ou modifique a bateria híbrida. Para evitar acidentes, as baterias híbridas que foram removidas do veículo sucateado serão coletadas pela Concessionária Autorizada Lexus. Não sucateie a bateria sozinho.

A menos que a bateria seja devidamente coletada, as possibilidades descritas abaixo podem acontecer e resultar em ferimentos graves ou fatais:

- A bateria híbrida pode ser descartada ou sucateada ilegalmente, fazer isto é extremamente danoso ao meio ambiente ou uma pessoa pode entrar em contato com os componentes de alta tensão, o que pode resultar em um choque elétrico.
- A bateria híbrida foi desenvolvida visando ser um componente exclusivo do seu veículo híbrido. Se a bateria híbrida for utilizada fora do veículo ou modificada de qualquer maneira, podem acontecer acidentes como choque elétrico, produção de calor, fumaça, explosões e vazamento de eletrólito.

Ao revender ou dar o veículo, a possibilidade de um acidente é extremamente alta porque a pessoa que receberá o veículo pode não estar ciente de todos esses riscos.

- Se o seu veículo for sucateado sem a remoção da bateria híbrida, há um grande risco de eletrocussão grave se os componentes de alta tensão, seus cabos e conectores forem tocados. Em caso de sucateamento do seu veículo, a bateria híbrida deve ser descartada pela sua Concessionária Autorizada Lexus ou por uma oficina de serviços qualificada. Se a bateria híbrida não for devidamente descartada, ela pode causar choques elétricos, resultando em ferimentos graves ou fatais.

 NOTA**■ Entrada de ar da bateria híbrida**

- Não coloque objetos estranhos próximos da entrada de ar. Se a entrada de ar estiver bloqueada, a entrada e a saída da bateria podem ser restringidas e causar uma redução na economia de combustível.
- Limpe a entrada de ar regularmente para evitar que a bateria híbrida (bateria de tração) superaqueça.
- Não molhe ou permita que substâncias estranhas entrem pela entrada de ar, pois isso pode causar um curto-circuito e danificar a bateria híbrida (bateria de tração).
- Não carregue grandes quantidades de água, como garrações de água, no veículo. Se a água derramar sobre a bateria híbrida (bateria de tração), a bateria pode ser danificada. Providencie a inspeção do veículo em uma Concessionária Autorizada Lexus.
- Se a mensagem “MAINTENANCE REQUIRED FOR TRACTION BATTERY COOLING PARTS SEE OWNER'S MANUAL” ou “Manutenção necessária para as peças de arrefecimento da Bateria de tração. Consulte o manual do proprietário” for apresentada no computador de bordo colorido, a entrada de ar e o filtro podem estar obstruídos. Consulte P. 473 para detalhes sobre como limpar a entrada de ar.

## Cuidados com o tapete do assoalho

### Tapete do assoalho

Use somente tapetes projetados especificamente para veículos do mesmo modelo e ano-modelo de seu veículo. Fixe-os firmemente na posição sobre o carpete.

- 1 Introduza as presilhas de fixação nos olhais do tapete do assoalho.

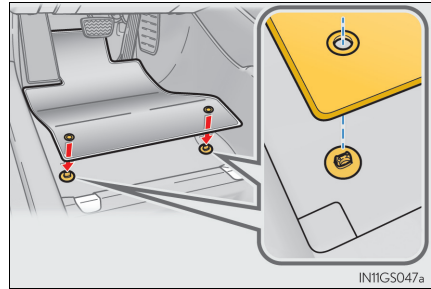

- 2 Gire a trava superior de cada presilha de fixação para fixar os tapetes na posição.

\*: Sempre alinhe as marcas  $\triangle$ .

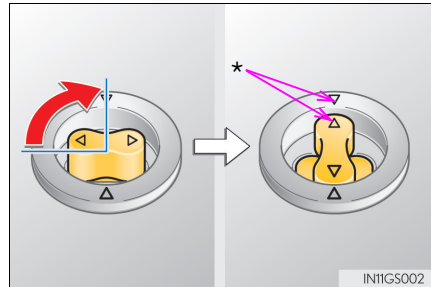

O formato das presilhas de fixação pode ser diferente do indicado na ilustração.

**⚠ ATENÇÃO**

Observe as precauções abaixo.

A negligência pode fazer com que o tapete do lado do motorista deslize, possivelmente interferindo no uso dos pedais durante a condução. Isso poderá resultar em uma velocidade inesperadamente alta ou poderá ficar difícil para parar o veículo. Isso pode levar a um acidente, resultando em ferimentos graves ou fatais.

**■ Ao instalar o tapete do motorista**

- Não use tapetes projetados para outros modelos ou veículos com ano-modelo diferente, mesmo que sejam tapetes genuínos Lexus.
- Use somente os tapetes projetados para a posição do assento do banco do motorista.
- Sempre instale o tapete firmemente, usando as presilhas de fixação existentes.
- Não utilize dois ou mais tapetes sobrepostos.
- Não coloque o tapete de cabeça para baixo ou com as extremidades invertidas.

**■ Antes de dirigir**

- Verifique se o tapete está firmemente fixado na posição correta com todas as presilhas de fixação fornecidas. Seja especialmente cuidadoso ao efetuar esta verificação após a limpeza do assoalho.
- Com o sistema híbrido desligado e a posição da alavanca de mudança de marchas em P, pressione completamente cada pedal até o final do curso para certificar-se de que não haja interferências com o tapete.

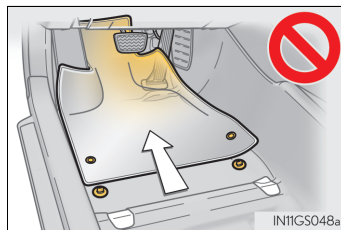

## Cuidados com gases de escapamento

Substâncias prejudiciais ao corpo humano estão presentes nos gases de escapamento, se inaladas.

### ATENÇÃO

Os gases de escapamento incluem o monóxido de carbono (CO) que é nocivo, incolor e inodoro. Observe as precauções abaixo.

A falha em obedecer essas precauções pode permitir a entrada dos gases de escapamento no veículo, o que pode causar acidentes devido à tontura, causar lesões graves ou fatas.

#### ■ Aspectos importantes relacionados à direção

- Mantenha a tampa traseira fechada.
- Se sentir cheiro de gases no veículo, mesmo quando a tampa traseira estiver fechada, abra os vidros e leve o veículo para inspeção na Concessionária Autorizada Lexus o mais breve possível.

#### ■ Ao estacionar

- Se o veículo não estiver bem ventilado ou em uma área fechada, como uma garagem, desligue o sistema híbrido.
- Não deixe o veículo durante um longo período com o sistema híbrido funcionando. Se isto não puder ser evitado, estacione o veículo em uma área aberta e certifique-se de que os gases de escapamento não entrem no veículo.

#### ■ Escapamento

O sistema de escapamento deve ser verificado periodicamente. Se houver algum furo ou trinca resultante de corrosão, danos em alguma emenda ou ruídos anormais no escapamento, providencie a inspeção do veículo em uma Concessionária Autorizada Lexus.

## Cuidados com equipamentos de áudio e multimídia

### ⚠️ ATENÇÃO

A exposição à potência acima de 85 decibéis poderá causar danos ao sistema auditivo.

### Precauções e segurança

Para utilizar o sistema da maneira mais segura possível, siga as orientações de segurança descritas abaixo. Este sistema foi criado para entretenimento e chegada ao destino desejado, se utilizado de maneira adequada. O motorista é o único responsável pela condução segura do seu veículo e pela segurança dos passageiros.

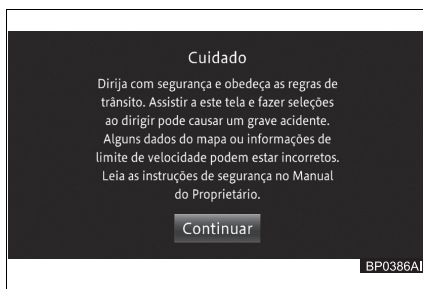

### Ao dirigir

Não utilize nenhuma função deste sistema ao ponto da mesma se tornar uma distração e impedir uma condução segura. A primeira prioridade deve sempre ser uma condução segura do veículo.

Enquanto dirige, certifique-se de observar todas as leis de trânsito. Antes de utilizar este sistema, aprenda como operá-lo e familiarize-se com ele.

Leia todo o Manual do Sistema Multimídia e certifique-se de que compreende o sistema.

Não deixe outras pessoas utilizarem o sistema até que tenham lido e compreendido plenamente as instruções deste manual.

Por motivos de segurança, algumas funções podem tornar-se inoperantes durante a condução. Botões indisponíveis no painel de toque ficam esmaecidas.

Por motivos de segurança, o motorista não deve operar o sistema multimídia enquanto estiver dirigindo. Falta de atenção na via e no tráfego podem causar um acidente grave.

Enquanto dirige, certifique-se de obedecer às leis de trânsito e de se manter ciente das condições da via. Se um semáforo ou placa de trânsito for trocada, a

orientação do itinerário pode não ter sido atualizada. Isso pode ocorrer, por exemplo, com a direção de uma via de mão única.

Quando estiver dirigindo, escute com atenção as instruções de voz, e olhe brevemente para o painel de toque apenas quando for seguro. No entanto, não confie plenamente na orientação de voz. Utilize-a apenas como referência. Se o Sistema não puder definir a posição atual corretamente, existe a possibilidade de que a orientação fornecida esteja incorreta, atrasada ou inexistente.

Os dados no sistema podem ocasionalmente estar incompletos. As condições da via, incluindo restrições de circulação (não virar à esquerda e fechamento de rua), mudam frequentemente. Portanto, antes de seguir quaisquer instruções do sistema, verifique se elas podem ser executadas de forma segura em obediência à legislação de trânsito.

Este sistema não pode alertar sobre questões como a segurança da área, condição da via e disponibilidade dos serviços de emergência.

Se estiver incerto sobre a segurança de uma área, não dirija nela. Sob nenhuma circunstância utilize este sistema como substituto do seu bom senso.

Utilize este sistema apenas em locais onde é permitido fazê-lo. Em algumas localidades podem vigorar leis proibindo o uso de vídeo e de telas de navegação próximas ao motorista.

Algumas funções (como a visualização de aplicativos com conteúdo visual e certas operações do painel de toque), oferecidas por este produto, podem ser perigosas e/ou contra a lei, caso utilizadas durante a condução do veículo. Para evitar que tais funções sejam utilizadas enquanto o veículo está em movimento, há um sistema de travamento que reconhece quando o freio de estacionamento está acionado e não será possível utilizar as funções descritas acima enquanto dirige, pois tornar-se-ão indisponíveis até que você pare o veículo em um local seguro e o freio de estacionamento seja acionado.

 NOTA

Para maiores informações consulte o manual completo em: [www.lexus.com.br](http://www.lexus.com.br).

 ATENÇÃO

Por motivos de segurança, o motorista não deve operar o sistema multimídia enquanto estiver dirigindo. Falta de atenção na via e no tráfego podem causar um acidente grave.

## Dicas de segurança no trânsito

Embora a Lexus se empenhe de forma incessante seus esforços no desenvolvimento de produtos cada vez mais seguros e sustentáveis, a condução será sempre responsabilidade do motorista. Cabe a ele empregar o veículo de acordo com as regras vigentes e as boas condutas no trânsito, exercendo a cidadania em benefício do bem comum.

Este manual não pretende ser exaustivo quanto à abordagem dos inúmeros aspectos que compõem o trânsito. Trata-se de um guia de consulta, para esclarecimento de dúvidas e provimento de informações úteis.

Aqui trataremos de quatro grandes temas importantes para a segurança do trânsito: as normas de circulação, as infrações e penalidades previstas no CTB (Código de Trânsito Brasileiro), a direção defensiva e os primeiros socorros em caso de acidente.

Apresentaremos ainda anexos do CTB, que tratam de conceitos, definições e da sinalização básica de trânsito.

O trânsito no Brasil é motivo de preocupação constante das autoridades e de todos os brasileiros, pela violência envolvida e os altos custos sociais que gera a cada ano. Cabe a cada cidadão uma cota de responsabilidade pela melhora desse triste contexto.

### Introdução

Detalhadas pelo Código de Trânsito Brasileiro (CTB) em mais de 40 artigos, as Normas Gerais de Circulação e Conduta merecem atenção especial de todos os usuários da via.

Algumas dessas normas podem ser aplicadas com o simples uso do bom senso ou da boa educação. Entre essas destacamos as que advertem os usuários quanto a atos que possam constituir riscos ou obstáculos para o trânsito de veículos, pessoas e animais, além de danos à propriedade pública ou privada.

Entretanto, bom senso apenas não é suficiente para o restante das normas. A maior parte delas exige do usuário o conhecimento da legislação específica e a disposição de se pautar por ela.



## Normas gerais de circulação

### Deveres do condutor

- Ter pleno domínio do veículo, a todo o momento, dirigindo-o com atenção e cuidados indispensáveis à segurança do trânsito;
- Verificar a existência e as boas condições de funcionamento dos equipamentos de uso obrigatório;
- Certificar-se de que há combustível suficiente para percorrer o percurso desejado.

### Regras gerais para a circulação de veículos

Nas páginas que seguem, procuramos apresentar de forma condensada um apanhado das principais normas de circulação, agrupando-as segundo temas de interesse para mais fácil fixação.

Seguir corretamente as determinações implica um processo de permanente reaprendizagem.

### Regras de ultrapassagem

As ultrapassagens são uma das principais causas de acidentes e precisam ser realizadas com toda a prudência e segundo procedimentos regulamentares.

Algumas regras básicas:

1. Ultrapasse sempre pela esquerda e apenas nos trechos permitidos, exceto quando o veículo a ser ultrapassado estiver sinalizando o propósito de entrar à esquerda.
2. Nunca ultrapasse no acostamento das estradas. Esse espaço é destinado a paradas e saídas de emergência.
3. Se outro veículo o estiver ultrapassando ou tiver sinalizado desejo de fazê-lo, dê a preferência. Aguarde sua vez.
4. Certifique-se de que a faixa da esquerda está livre, e de que há espaço suficiente para a manobra.
5. Sinalize sempre com antecedência sua intenção de ultrapassar. Ligue a seta ou faça os gestos convencionais de braço.
6. Guarde distância em relação a quem está ultrapassando. Deixe um espaço lateral de segurança.
7. Sinalize de volta, antes de voltar à faixa da direita.

8. Se houver ultrapassagem, mantenha uma velocidade constante. Se estiver na faixa da esquerda, venha para a da direita, sinalizando corretamente.
9. Não é permitido exceder a velocidade máxima permitida naquele trecho da via.
10. Ao ultrapassar um ônibus que esteja parado, reduza a velocidade e preste muita atenção. Passageiros poderão estar desembarcando ou correndo para tomar a condução.

### ◆ Proibido ultrapassar

---

Os veículos pesados devem, quando circulam em fila, permitir espaço suficiente entre si para que outros veículos os possam ultrapassar por etapas. Tenha em mente que os veículos mais pesados são responsáveis pela segurança dos mais leves; os motorizados, pela segurança dos não motorizados, e todos, pela proteção dos pedestres.

A menos que haja sinalização específica permitindo a manobra, jamais ultrapasse nas seguintes situações:

1. Sobre pontes ou viadutos ou túneis;
2. Em travessias de pedestres;
3. Nas passagens de nível;
4. Nos cruzamentos ou em sua proximidade;
5. Em trechos sinuosos ou em aclives e declives sem visibilidade suficiente;
6. Nas áreas de perímetro urbano das rodovias.

### Regras para manobras e mudanças de direção

Quanto mais atento estiver com o que acontece ao redor enquanto dirige, aumenta a possibilidade de evitar situações de perigo.

Se não conseguir eliminar esses “pontos cegos”, antes de iniciar uma manobra, movimente a cabeça para encontrar outros ângulos de visão pelos espelhos ou por meio da visão lateral. Fique atento também aos ruídos dos motores dos outros veículos e só faça a manobra se estiver seguro de que não irá causar acidentes.

Mas às vezes é preciso deslocar-se lateralmente, para trocar de pista ou fazer uma conversão à direita ou à esquerda. Nesse caso, sinalize com bastante antecedência sua intenção. Para virar à direita, por exemplo, faça uso dos indicadores de direção e aproxime-se o máximo possível da margem direita da via enquanto reduz gradualmente a velocidade.

## Uso da buzina

A buzina só deve ser utilizada em “toques breves” para fazer as advertências necessárias a fim de evitar acidentes e fora das áreas urbanas, para advertir outro condutor da intenção de ultrapassá-lo.

## Uso de luzes e sinalização

O uso das luzes do veículo deve ter em conta o seguinte:

- Farol baixo - durante a noite e no interior de túneis com ou sem iluminação pública durante o dia.
- Farol alto - nas vias não iluminadas, exceto ao cruzar com outro veículo ou ao segui-lo.
- Farol alto e baixo - (intermitente) por curto período de tempo, com o objetivo de advertir outros usuários da via da intenção de ultrapassar o veículo que vai à frente, ou sinalizar quanto à existência de risco à segurança de quem vem em sentido contrário.
- Lanternas - sob chuva forte, neblina, cerração ou à noite, quando o veículo estiver parado para embarque ou desembarque, carga ou descarga.
- Pisca-alerta - em imobilizações ou em situação de emergência.
- Luz de placa - durante a noite, em circulação.

## Regras de preferência e de passagem em cruzamentos e passagem de nível

Em vias nas quais não há sinalização específica, tem a preferência:

- Quem estiver transitando pela rodovia, quando apenas um fluxo for proveniente de autoestrada;
- Quem estiver circulando uma rotatória; e
- Quem vier pela direita do condutor, nos demais casos.

Em vias com mais de uma pista, os veículos mais lentos têm a preferência de uso da faixa da direita.

Já a faixa da esquerda é reservada para ultrapassagens e para os veículos de maior velocidade.

Também têm prioridade de deslocamento os veículos destinados a socorro de incêndio e salvamento, os de polícia, os de fiscalização de trânsito e as ambulâncias, bem como veículos precedidos de batedores. E a prioridade se estende também ao estacionamento e parada desses veículos.

Para poder exercer a preferência, é preciso que os dispositivos de alarme sonoro e iluminação vermelha intermitente – indicativos de urgência – estejam acionados. Se for esse o caso:

- Deixe livre a passagem à esquerda. Desloque-se à direita e até mesmo pare, se necessário. Vidas podem estar em jogo;
- Pedestre, aguarde no caminho ao ouvir o alarme sonoro. Só atravesse a rua quando o veículo já tiver passado por ali.

Dê preferência de passagem aos veículos que se deslocam sobre trilhos, respeitadas as normas de circulação. Em passagens de nível, os veículos que deslocam sobre trilhos terão sempre preferência de passagem.

### Estacionamento e parada

Pare sempre fora da pista. Se, numa emergência, tiver que parar o veículo no leito viário, providencie a imediata sinalização.

Em locais de estacionamento proibido, a parada deve ser suficiente apenas para embarque e desembarque de passageiros. É só nos casos em que o procedimento não interfira com o fluxo de veículos ou pedestres. O desembarque de passageiros deve se dar sempre pelo lado da calçada, exceto para o condutor do veículo.

Para carga e descarga, o veículo deve ser mantido paralelo à pista, junto ao meio-fio, de preferência nos estacionamentos.

Veículos de prestadores de serviços de utilidade pública (companhias de água, luz, esgoto, telefone, etc.) também têm prioridade de parada e estacionamento no local em que estiverem trabalhando. Mas o local deve estar sinalizado, conforme legislação vigente.

Ao parar o veículo, certifique-se que isso não constitui risco para os ocupantes e demais usuários da via.

### Velocidade e distância entre veículos

A velocidade é outro grande fator de risco de acidentes de trânsito. Além disso, determina, em proporção direta, a gravidade das ocorrências.

Alguns motoristas acreditam que a velocidades mais altas podem se livrar com mais facilidade de algumas situações difíceis no trânsito, e que trafegar devagar demais é mais perigoso que andar depressa, mas não é assim. Reduzir a velocidade é o primeiro procedimento a se tomar na tentativa de evitar acidentes.

A velocidade máxima permitida para cada via é indicada por meio de placas. Onde não existir sinalização, vale o seguinte:

#### ■ Em vias urbanas

- 80 km/h nas vias de trânsito rápido.
- 60 km/h nas vias arteriais.
- 40 km/h nas vias coletoras.
- 30 km/h nas vias locais.

#### ■ Em rodovias

- 110 km/h para automóveis, camionetas e motocicletas;
- 90 km/h para ônibus e micro-ônibus;
- 80 km/h para os demais veículos.

Para estradas não pavimentadas, a velocidade máxima é de 60 km/h.

É proibido transitar com o veículo em velocidade inferior à metade da velocidade máxima estabelecida para a via, retardando ou obstruindo o trânsito, a menos que as condições de tráfego e meteorológicas não o permitam, salvo se estiver na faixa da direita.

O motorista consciente, mais do que observar a sinalização e os limites de velocidade, deve regular a própria velocidade – dentro desses limites – segundo as condições de segurança da via, do veículo e da carga, adaptando-se também às condições meteorológicas e à intensidade do trânsito.

Mantenha uma distância segura do veículo à frente. Uma boa distância permite que haja tempo de reagir e acionar os freios diante de uma situação de emergência e tempo também para que o veículo, uma vez freado, pare antes de colidir.

Em condições normais da pista e do clima, o tempo necessário para manter a distância segura é de aproximadamente dois segundos.

Existe uma regra simples – a regra dos dois segundos – que pode ajudar a manter a distância segura do veículo à frente:

1. Escolha um ponto fixo à margem da via;
2. Quando o veículo que vai à frente passar pelo ponto fixo, comece a contar;
3. Conte dois segundos pausadamente. Uma maneira fácil é contar seis palavras em sequência: “cinquenta e um, cinquenta e dois”;
4. A distância entre o veículo e o que vai à frente vai ser segura se o veículo passar pelo ponto fixo após a contagem de dois segundos;

5. Caso contrário, reduza a velocidade e faça nova contagem. Repita até estabelecer a distância segura.

Para veículos com mais de 6 metros de comprimento, ou sob chuva, aumente o tempo de contagem: “cinquenta e um, cinquenta e dois, cinquenta e três”.

### **Regras relativas a veículo de transporte coletivo**

Veículos de transporte coletivo regular de passageiros, quando circulam em faixas especiais, devem manter o farol baixo aceso de dia e de noite.

### **Regras para redução da velocidade**

Para reduzir a velocidade, sinalize com antecedência. Evite freadas bruscas, a não ser em caso de emergência. Reduza a velocidade sempre que se aproximar de um cruzamento ou em áreas de perímetro urbano nas rodovias.

### **Redução de marcha, imobilizações temporárias e paradas emergenciais**

Se numa emergência tiver que parar o carro no leito viário, providencie a imediata sinalização de emergência. O condutor deverá acionar de imediato os indicadores de advertência (pisca alerta) providenciando o posicionamento do triângulo de sinalização ou equipamento similar à distância mínima de 30 metros da parte traseira do veículo.

Para carga e descarga, o veículo deve ser mantido paralelo à pista, junto ao meio-fio, de preferência nos estacionamentos particulares ou em locais e horários de estacionamentos regulamentados e especificados pela sinalização.

### **Abertura de porta dos veículos**

Não abra a porta nem a deixe aberta sem ter certeza de que isso não vá trazer perigo para os usuários da via. Certifique-se de que os passageiros também tomem este cuidado.

### **Regras aplicáveis aos pedestres**

O comportamento do pedestre é imprevisível. Tenha muita cautela e dê sempre preferência aos pedestres.

Problemas com o álcool não são exclusividade dos condutores. Pedestres também se embriagam e geralmente acabam atropelados.

Quase todas as vítimas são pessoas que não sabem conduzir um veículo, não tendo, portanto, noção da distância de frenagem. Muitos são desatentos e confiam demais na ação do condutor para evitar atropelamentos.

O motorista defensivo deve dedicar atenção especial a pessoas idosas e deficientes físicos, que estão mais sujeitos a atropelamentos.

Igualmente, deve ter muito cuidado com crianças que brincam nas ruas, correndo entre carros estacionados, atrás de bolas ou animais de estimação. Geralmente atravessam a pista sem olhar e estão sob alto risco de acidentes.

### **Regras aplicáveis aos ciclistas**

O ciclista deve transitar na pista de rolamento, em seu bordo direito, e no mesmo sentido do fluxo de veículos onde não houver ciclovia.

A autoridade de trânsito pode autorizar a circulação de bicicletas em sentido contrário ao do fluxo dos veículos, desde que em trecho dotado de ciclofaixa.

A bicicleta tem preferência sobre os veículos motorizados. Mas o ciclista também precisa tomar cuidados. Deve trajar roupas claras e sinalizar com antecedência todos os seus movimentos.

Siga o exemplo dos ciclistas profissionais, que geralmente levam esses aspectos a sério.

### **Regras aplicáveis à condução de animais e a veículos de tração animal**

Devem ser conduzidos pela pista da direita, junto ao meio-fio ou acostamento, sempre que não houver faixa especial para tal fim, e conforme normas de circulação ditadas pelo órgão de trânsito.

### **Comportamento dos condutores em relação aos pedestres e ciclistas**

Mantenha a atenção ao dirigir, mesmo em vias com tráfego denso e com baixa velocidade, observando atentamente o movimento de veículos, pedestres e ciclistas, tendo em conta a possibilidade da travessia de pedestres fora da faixa e a aproximação excessiva de outros veículos, ações que podem acarretar acidentes.

Essas situações ocorrem em horários preestabelecidos, conhecidos como “horários de pico”. São os horários de entrada e saída de trabalhadores e acesso a escolas, sobretudo em polos geradores de tráfego, como “shopping centers”, supermercados, praças esportivas etc.

## Regras aplicáveis aos condutores profissionais

As regras seguintes aplicam-se aos motoristas profissionais de veículos de transporte coletivo de passageiros e de transporte rodoviário de cargas.

○ motorista profissional só pode conduzir esses veículos por, no máximo, 5 (cinco) horas ininterruptas.

Para a condução de veículo de transporte de carga, devem ser observados 30 (trinta) minutos de descanso dentro de cada 6 (seis) horas, mas sem superar as 5 (cinco) horas e meia de condução ininterrupta.

Para a condução de veículo de transporte rodoviário de passageiros, devem ser observados 30 (trinta) minutos de descanso dentro de cada 4 (quatro) horas.

○ tempo de condução poderá ser aumentado em situações excepcionais devidamente registradas, para que o condutor e a carga possam chegar a um lugar que ofereça segurança e atendimento necessários, sem comprometer a segurança rodoviária.

A cada 24 (vinte e quatro) horas, o condutor deve observar no mínimo 11 (onze) horas de descanso. Essas horas podem ser usufruídas no veículo e podem coincidir com os intervalos de 30 (trinta) minutos de descanso mencionados anteriormente, observadas nas primeiras 8 (oito) horas contínuas de descanso.

○ tempo de condução ou de direção é somente o tempo em que o condutor estiver efetivamente ao volante, transitando entre a origem e o destino do percurso.

○ início de uma viagem só pode ocorrer após ter sido cumprido integralmente o intervalo regulamentar de descanso. Não observar os períodos de descanso sujeita o motorista profissional a penalidades definidas pelo Código de Trânsito Brasileiro.

○ controle e o registro do tempo de condução é responsabilidade do motorista profissional. O controle é realizado através de registrador instantâneo inalterável de velocidade e tempo (tacógrafo) ou anotação em diário de bordo, papelada ou ficha de trabalho externo, ou ainda por meios eletrônicos instalados no veículo de acordo com normas do CONTRAN. O condutor é responsável pela guarda, preservação e exatidão dos dados contidos no tacógrafo.



## Uso de equipamentos obrigatórios

Para dicas mais precisas sobre como evitar acidentes, consulte o conteúdo de direção defensiva, mas nunca é demais reprimir algumas dicas básicas:

1. Para transitar em veículos automotores, os menores de dez anos deverão ser transportados nos bancos traseiros usando individualmente cinto de segurança ou sistema de retenção equivalente. As crianças com até um ano de idade deverão utilizar, obrigatoriamente, o dispositivo de retenção denominado "bebê conforto ou conversível". As crianças com idade superior a um ano e inferior ou igual há quatro anos deverão utilizar, obrigatoriamente o dispositivo de retenção denominado "cadeirinha". As crianças com idade superior a quatro anos e inferior ou igual a sete anos e meio deverão utilizar o dispositivo de retenção denominado "assento de elevação". Crianças com idade superior a sete anos e meio e inferior a dez anos deverão utilizar o cinto de segurança do veículo. Atentar a correta fixação dos diversos tipos de retenção infantil no banco (através do cinto de segurança, sistema ISOFIX, Latch, Top Tether e outros) e posteriormente correto afivelamento na criança. Consulte o manual do proprietário e do dispositivo de retenção infantil.

Cadeiras de criança de acordo com a legislação vigente		
Tipo de sistema de retenção	Forma de instalação	Idade
Berço portátil ou bebê conforto	Voltada para trás (sentido contrário à direção)	até 1 ano
Cadeirinha	Voltada para frente (sentido de direção)	superior a 1 ano e inferior ou igual a 4 anos
Assento de elevação	Voltada para frente (sentido de direção)	superior a 4 anos e inferior ou igual a 7,5 anos
Cinto de segurança do veículo	-	superior a 7,5 anos e inferior ou igual a 10 anos

Berço portátil ou bebê conforto

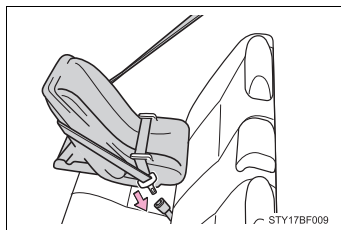

Cadeirinha

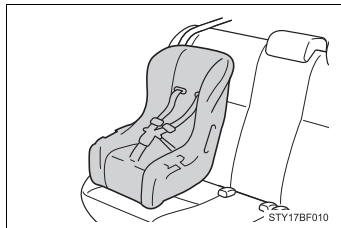

Assento de elevação



2. O uso de cinto de segurança é obrigatório em todas as vias do território nacional.
3. Veículos que não se desloquem sobre pneus não podem circular em vias públicas pavimentadas, salvo em casos especiais e com a devida autorização.

 NOTA

Para maiores informações consulte o Código de Trânsito Brasileiro completo.

## Infrações e penalidades

Quando um motorista não cumpre qualquer item da legislação de trânsito, ele está cometendo uma infração e fica sujeito às penalidades previstas na lei.

### Infração de trânsito

Infração de trânsito é a desobediência a qualquer preceito da Legislação de Trânsito, do Código de Trânsito Brasileiro (CTB), conforme legislação vigente e Regulamentações dos Órgãos Executivos de Trânsito. Toda infração é passível de uma penalidade, como uma multa, por exemplo. Algumas infrações, além da penalidade, podem ter uma consequência administrativa, ou seja, o agente de trânsito deve adotar “medidas administrativas”, cujo objetivo é impedir que o condutor continue dirigindo em condições irregulares.

As infrações de trânsito normalmente geram riscos de acidentes. Por exemplo: não respeitar o sinal vermelho num cruzamento pode causar uma colisão entre veículos ou atropelamento de pedestres ou de ciclistas.

As infrações de trânsito são classificadas, pela gravidade, em LEVES, MÉDIAS, GRAVES e GRAVÍSSIMAS.

### Responsabilidade pela infração

Ao proprietário do veículo caberá sempre a responsabilidade pela infração referente à prévia regularização e preenchimento das formalidades e condições exigidas para o trânsito do veículo na via terrestre, conservação e inalterabilidade de suas características, componentes, agregados, habilitação legal e compatível de seus condutores, quando esta for exigida, e outras disposições que deva observar.

### Autoridade e o agente de trânsito

A fiscalização e o policiamento de trânsito são atribuições do agente da autoridade de trânsito, que é a pessoa, civil ou policial militar, credenciada pela autoridade de trânsito para o exercício de tais atividades.

## Fiscalização e policiamento de trânsito

É função das Polícias Militares exercer o policiamento ostensivo de trânsito, atuando na prevenção e repressão aos atos relacionados com a segurança pública e garantir a obediência às regras relativas à segurança de trânsito, visando evitar acidentes e assegurar a livre circulação.

Nas rodovias e estradas federais, é competência da Polícia Rodoviária Federal realizar o patrulhamento ostensivo.

## O auto de infração

O Auto de Infração é lavrado quando há uma infração de trânsito, ou seja, quando alguém quebra uma regra de circulação ou conduta.

A infração de trânsito pode ser comprovada por declaração do agente de trânsito ou por informações registradas em equipamentos eletrônicos ou fotográficos.

## Penalidades

As penalidades são:

- Advertência por escrito;
- Multa;
- Suspensão do direito de dirigir;
- Apreensão do veículo;
- Cassação do documento de habilitação;
- Frequência obrigatória em curso de reciclagem.

Por exemplo, dirigir com velocidade superior à máxima permitida, em mais de 20%, em rodovias, tem como consequência, além das penalidades (multa e suspensão do direito de dirigir), também o recolhimento do documento de habilitação (medida administrativa).

## Medidas administrativas

As medidas administrativas são:

- Retenção do veículo;
- Remoção do veículo;
- Recolhimento do documento de habilitação (Carteira Nacional de Habilitação - CNH ou Permissão para Dirigir);
- Recolhimento do certificado de licenciamento;
- Transbordo do excesso de carga.

## Natureza da infração cometida e pontuação correspondente

Pontuações de multas

Gravidade	Pontos
Leve	3
Média	4
Grave	5
Gravíssima	7

Ao atingir 20 pontos a Carteira Nacional de Habilitação será suspensa, de um mês a um ano, a critério da autoridade de trânsito. Para contagem dos pontos, é considerada a soma das infrações cometidas no último ano, a contar regressivamente da data da última penalidade recebida.

Para algumas infrações, em razão da gravidade e consequência, a multa pode ser multiplicada por três ou até mesmo por cinco.

## O processo administrativo de recurso de infração e de imposição de penalidades

Após uma infração ser registrada pelo órgão de trânsito, a NOTIFICAÇÃO DA AUTUAÇÃO é encaminhada ao endereço do proprietário do veículo. A partir daí, o proprietário pode indicar o condutor que dirigia o veículo e também encaminhar defesa ao órgão de trânsito.

A partir da NOTIFICAÇÃO DA PENALIDADE, o proprietário do veículo pode recorrer à Junta Administrativa de Recursos de Infrações - JARI. Caso o recurso seja indeferido, pode ainda recorrer ao Conselho Estadual de Trânsito - CETRAN (no caso do Distrito Federal conforme legislação vigente) e, em alguns casos específicos, conforme legislação vigente, para avaliação do recurso em última instância administrativa.

## Crime de trânsito

Classificam-se as infrações descritas no Código de Trânsito Brasileiro em administrativas, civis e penais. As infrações penais, resultantes de ação delituosa, estão sujeitas às regras gerais do Código Penal e seu processamento é feito pelo Código de Processo Penal. O infrator, além das penalidades impostas administrativamente pela autoridade de trânsito, é submetido a processo judicial criminal. Julgado culpado, a pena pode ser prestação de serviços à comunidade, multa, suspensão do direito de dirigir e até detenção.

Casos mais frequentes compreendem dirigir sem habilitação, alcoolizado ou trafegar em velocidade incompatível com a segurança da via, nas proximidades de escolas, gerando perigo de dano, cuja pena pode ser detenção de seis meses a um ano, além de eventual ajuizamento de ação civil para reparar prejuízos causados a terceiros.

## Direção defensiva

### O que é direção defensiva

Direção defensiva ou direção segura é a forma de dirigir que permite reconhecer antecipadamente as situações de perigo e prever o que pode acontecer com o motorista, seus acompanhantes, veículo e outros usuários da via.

Para isso, é necessário aprender os conceitos de direção defensiva e usar esse conhecimento com eficiência. Dirigir sempre com atenção, para poder prever o que fazer com antecedência e tomar as decisões certas para evitar acidentes.

Na grande maioria dos acidentes, o fator humano está presente, ou seja, cabe aos condutores e aos pedestres uma boa dose de responsabilidade. Toda ocorrência trágica, quando previsível, é evitável.

Atravessar a rua na faixa é um direito do pedestre. Respeite-o!

Os riscos e os perigos a que estamos sujeitos no trânsito estão relacionados com:

- Os veículos;
- Os condutores;
- As vias de trânsito;
- O ambiente;
- O comportamento das pessoas.

## **Veículos: revisão periódica e preventiva e funcionamento; equipamentos obrigatórios; sistemas de freios, suspensão, direção, iluminação e cintos de segurança**

O veículo dispõe de equipamentos e sistemas importantes para evitar situações de perigo que podem levar a acidentes, como freios, suspensão, sistema de direção, iluminação, pneus e outros. Outros equipamentos são destinados a diminuir os impactos causados em caso de acidente, como cinto de segurança, airbag e carroçaria.

Manter esses equipamentos em boas condições é importante para que eles cumpram suas funções.

### **◆ Revisão periódica e preventiva**

---

Todos os sistemas e componentes do veículo se desgastam com o uso. O desgaste de um componente pode prejudicar o funcionamento de outros e comprometer a segurança. Isso pode ser evitado, observando a vida útil e a durabilidade definida pelos fabricantes para os componentes, dentro de certas condições de uso.

Para manter o veículo em condições seguras, crie o hábito de fazer a revisão periódica. Ela é fundamental para minimizar o risco de acidentes de trânsito. Respeite os prazos e as orientações do capítulo de revisão periódica e, sempre que necessário, consulte profissionais habilitados. Uma revisão feita em dia evita quebras, custos com consertos e, principalmente, acidentes.

O hábito da revisão periódica gera economia e evita acidentes de trânsito!

### **◆ Funcionamento do veículo**

---

É possível observar o funcionamento do veículo seja pelas indicações do painel ou por uma inspeção visual simples:

- **Autonomia:** veja se o indicado no painel é suficiente para chegar ao destino;
- **Nível de óleo do freio, do motor e da direção hidráulica:** observe os respectivos reservatórios, conforme os devidos procedimentos neste manual de proprietário;
- **Nível de óleo do sistema de transmissão:** para veículos com transmissão automática, veja o nível do reservatório. Nos demais veículos procure vazamentos sob o veículo;
- **Líquido de arrefecimento:** veja o nível do reservatório do líquido do limpador do para-brisa;

- Líquido do limpador de para-brisa do sistema limpador de para-brisa: verifique o reservatório de água;
- Palhetas do limpador de para-brisa: troque se estiverem ressecadas;
- Desembaçadores dianteiro e traseiro: verifique se estão funcionando corretamente;
- Funcionamento dos faróis: verifique visualmente se o farol alto e baixo estão acendendo;
- Regulagem dos faróis: faça por meio de profissionais habilitados;
- Lanternas traseiras, indicadores de direção, luz de freio e luz de ré: inspeção visual.

### ◆ Pneus

---

Os pneus têm três funções importantes: impulsionar, frear e manter a dirigibilidade do veículo.

Confira sempre:

- Calibragem: siga as recomendações deste manual de proprietário, observando a situação de carga (vazio e carga máxima). Pneus murchos têm sua vida útil diminuída, prejudicam a estabilidade, aumentam o consumo de combustível e reduzem a aderência ao piso com água.
- Desgaste: o pneu deve ter sulcos de, no mínimo, 1,6 milímetro de profundidade. A função dos sulcos é permitir o escoamento da água para garantir perfeita aderência ao piso e a segurança, em caso de piso molhado.
- Deformações na carcaça: veja se os pneus não tem bolhas ou cortes. Essas deformações podem causar um estouro ou uma rápida perda de pressão.
- Dimensões irregulares: não use pneus de modelo ou dimensões diferentes das recomendadas pelo fabricante, para não reduzir a estabilidade e desgastar outros componentes da suspensão.

É possível identificar outros problemas de pneus com facilidade. Vibrações do volante indicam possíveis problemas com o balanceamento das rodas. Veículo “puxando” para um dos lados indica um possível problema com a calibragem dos pneus ou com o alinhamento da direção. Tudo isso pode reduzir a estabilidade e a capacidade de frenagem do veículo.

Não se esqueça de que todas essas recomendações também se aplicam ao pneu reserva temporário compacto.



### ◆ Equipamentos obrigatórios

---

Conforme determina o CONTRAN (Conselho Nacional de Trânsito), para circular em vias públicas, os veículos devem estar dotados dos equipamentos obrigatórios relacionados abaixo, a serem constatados pela fiscalização e em condições de funcionamento:

Nos veículos automotores (automóveis, camionetes, camionetas, caminhões e ônibus), híbridos e elétricos: para-choques dianteiro e traseiro; protetores das rodas traseiras dos caminhões; espelhos retrovisores, interno e externo; limpador e lavador de para-brisa; para-sol para o condutor; sistema de iluminação e sinalização; velocímetro, buzina; freios de estacionamento e de serviço, com comandos independentes; pneus que ofereçam condições mínimas de segurança; dispositivo de sinalização luminosa ou refletora de emergência, independente do sistema de iluminação do veículo; registrador instantâneo e inalterável de velocidade e tempo, nos veículos de transporte e condução de escolares, nos de transporte de passageiros com mais de dez lugares e nos de carga com capacidade máxima de tração superior a 19 t; cinto de segurança para todos os ocupantes do veículo; dispositivo destinado ao controle de ruído do motor, naqueles dotados de motor a combustão; roda sobressalente\*, compreendendo o aro e o pneu, com ou sem câmara de ar, conforme o caso; macaco, compatível com o peso e carga do veículo; chave de roda; chave de fenda ou outra ferramenta apropriada para a remoção de calotas; lanternas delimitadoras e lanternas laterais nos veículos de carga, quando suas dimensões assim o exigirem; cinto de segurança para a árvore de transmissão em veículos de transporte coletivo e carga;

\* Alguns modelos devido a características de construção estão dispensados do uso da roda reserva.

### ◆ Sistemas de freios

---

○ sistema de freios desgasta-se com o uso e tem sua eficiência reduzida.

Freios gastos exigem maiores distâncias para frear com segurança e podem causar acidentes.

Os principais componentes do sistema de freios são: sistema hidráulico, fluido, discos e pastilhas ou lonas, dependendo do tipo de veículo.

Veja as principais razões de perda de eficiência e como inspecionar:

- Nível de fluido baixo: observar o nível do reservatório;
- Vazamento de fluido: observar a existência de manchas no piso sob o veículo;
- Disco e pastilhas gastos: verificar com profissional habilitado;
- Lonas gastas: verificar com profissional habilitado.

Locais encharcados ou com poças de água, utilizando veículo com freios a lona, pode ocorrer a perda de eficiência momentânea do sistema de freios. Observando as condições do trânsito no local, reduza a velocidade e pise no pedal de freio algumas vezes para voltar à normalidade.

Nos veículos dotados de sistema de freio antitravamento (ABS) (central eletrônica que recebe sinais provenientes das rodas e que gerencia a pressão no cilindro e no comando dos freios, evitando o bloqueio das rodas), verifique, no painel, a luz indicativa de problemas no funcionamento.

Ao dirigir, evite freadas bruscas e desnecessárias, que desgastam mais rapidamente os componentes do sistema de freios.

### ◆ Suspensão

---

A finalidade da suspensão e dos amortecedores é manter a estabilidade do veículo. Quando gastos, podem causar a perda de controle do veículo e seu capotamento, especialmente em curvas e nas frenagens. Verifique periodicamente o estado de conservação e o funcionamento deles, usando como base o manual do fabricante e levando o veículo a pessoal especializado.

### ◆ Direção

---

A direção é um dos mais importantes componentes de segurança do veículo, um dos responsáveis pela dirigibilidade. Folgas no sistema de direção fazem o veículo “puxar” para um dos lados, podendo levar o condutor a perder seu controle. Ao frear, esses defeitos são aumentados. É necessário verificar periodicamente o funcionamento correto da direção e fazer as revisões periódicas nos prazos previstos no capítulo de revisão periódica neste manual de proprietário.

### ◆ Iluminação

---

O sistema de iluminação do veículo é fundamental, tanto para o motorista ver bem seu trajeto como para ser visto por todos os outros usuários da via e, assim, garantir a segurança no trânsito. Transitar sem iluminação, ou com iluminação deficiente, pode ser a causa de colisão e de outros acidentes. Ver e ser visto por todos torna o trânsito mais seguro!

## ◆ Cinto de segurança

O cinto de segurança existe para limitar a movimentação dos ocupantes de um veículo, em caso de acidente ou numa freada brusca.

Nesses casos, o cinto impede que as pessoas se choquem com as partes internas do veículo ou, que sejam lançadas para fora dele, reduzindo assim a gravidade das possíveis lesões. Por isso, os cintos de segurança devem estar em boas condições de conservação e todos os ocupantes devem usá-los.

Faça sempre inspeção dos cintos:

- Veja se os cintos não tem cortes, para não se romperem numa emergência;
- Confira se não existem dobras que impeçam a perfeita elasticidade;
- Teste o travamento para ver se estão funcionando perfeitamente;
- Verifique se os cintos do banco traseiro estão disponíveis para utilização dos ocupantes.

Uso correto do cinto:

- Ajuste-o firmemente ao corpo, sem deixar folgas;
- A faixa inferior deve ficar abaixo do abdômen, sobretudo para as gestantes;
- A faixa transversal deve vir sobre o ombro, atravessando o peito, sem tocar o pescoço;
- Não use presilhas. Elas anulam os efeitos do cinto de segurança.

Transporte as crianças menores de 10 anos apenas no banco traseiro, acomodadas em dispositivo de retenção afixado ao cinto de segurança, adequado a sua estatura, peso e idade.

Alguns veículos não possuem banco traseiro. Excepcionalmente, e só nesses casos, é permitido transportar crianças menores de 10 anos no banco dianteiro, utilizando o cinto de segurança.

Dependendo da idade, elas devem ser acomodadas em cadeiras apropriadas, com a utilização do cinto de segurança. Se o veículo tiver airbag para o passageiro, é recomendável que seja desligado enquanto estiver transportando crianças nessa situação.

O cinto de segurança é de utilização individual. Transportar criança no colo, ambos com o mesmo cinto, pode acarretar lesões graves ou fatais da criança.

**Condutores: a importância do bom estado físico e mental para dirigir; conhecimento e habilidades; habilitação; uso de equipamentos obrigatórios; fatores de risco para a ocorrência de acidentes, como evitar colisões; condições adversas**

A posição correta ao dirigir evita desgaste físico e contribui para evitar situações de perigo. Siga as orientações:

- Dirija com os braços e pernas ligeiramente dobrados, evitando tensões;
- Apoie bem o corpo no assento e no encosto do banco, o mais próximo possível de um ângulo de 90 graus;
- Ajuste o encosto de cabeça de acordo com a altura dos ocupantes do veículo, de preferência na altura dos olhos;
- Segure o volante com as duas mãos, como os ponteiros do relógio na posição de 9 horas e 15 minutos. Assim é possível visualizar melhor o painel, acessar melhor os comandos do veículo e nos veículos com airbag não impedir seu funcionamento;
- Procure manter os calcanhares apoiados no assoalho do veículo e evite apoiar os pés nos pedais, quando não os estiver usando;
- Utilize calçados que fiquem bem fixos aos pés, para poder acionar os pedais rapidamente e com segurança;
- Coloque o cinto de segurança, e de maneira que ele se ajuste firmemente ao corpo. A faixa inferior deve passar pela região do abdômen e a faixa transversal, sobre o peito, e não sobre o pescoço;
- Fique em posição que permita visualizar bem as informações do painel e verifique sempre o funcionamento de sistemas importantes, como, por exemplo, a temperatura do motor.

### ◆ Uso correto dos retrovisores

---

Nos veículos com retrovisor interno, sente-se na posição correta e ajuste-o numa posição que permita uma visão ampla do vidro traseiro.

Não coloque bagagens ou objetos que impeçam a visão por meio do retrovisor interno. Os retrovisores externos, esquerdo e direito, devem ser ajustados de maneira que, sentado na posição de direção, visualize o limite traseiro do veículo e com isso reduza a possibilidade de “pontos cegos” ou sem alcance visual. Se não conseguir eliminar esses “pontos cegos”, antes de iniciar uma manobra, movimente a cabeça ou o corpo para encontrar outros ângulos de visão pelos espelhos externos, ou por meio da visão lateral. Fique atento também aos ruídos dos motores dos outros veículos e só faça a manobra se estiver seguro de que não irá causar acidentes.

### ◆ O problema da concentração: telefones, rádios e outros mecanismos diminuem a atenção ao conduzir

---

Concentração e reflexos diminuem muito com o uso de álcool e drogas.

Se estiver pouco concentrado ou não puder se concentrar totalmente na direção, o tempo normal de reação vai aumentar, transformando os riscos do trânsito em perigos no trânsito. Alguns dos fatores que diminuem a concentração e retardam os reflexos são:

- Consumir bebida alcoólica;
- Usar drogas;
- Usar medicamento que modifica o comportamento;
- Ter participado, recentemente, de discussões fortes com familiares, no trabalho, ou por qualquer outro motivo;
- Ficar muito tempo sem dormir, dormir pouco ou dormir mal;
- Ingerir alimentos muito pesados, que acarretam sonolência.

Ingerir bebida alcoólica ou usar drogas, além de reduzir a concentração, afeta a coordenação motora, muda o comportamento e diminui o desempenho, limitando a percepção de situações de perigo e reduzindo a capacidade de ação e reação.

Outros fatores que reduzem a concentração, apesar de muitos não perceberem isso, são:

- Usar o telefone celular ao dirigir;
- Assistir televisão a bordo ao dirigir;
- Ouvir aparelho de som em volume que não permita ouvir os sons do próprio veículo e dos demais;
- Transportar animais soltos e desacompanhados no interior do veículo;
- Transportar no interior do veículo objetos que possam se deslocar durante o percurso.

### ◆ **A importância do bom estado físico e mental para dirigir**

---

O método que segue se aplica a qualquer atividade do dia-a-dia que envolva risco de vida. Assim, pode ser aplicado à condução de um veículo.

Sempre que for guiar um veículo, procure se preparar mentalmente para a tarefa com alguma antecedência.

Antes de sair para qualquer viagem ou passeio, examine bem o veículo. Em seguida faça a si mesmo as seguintes perguntas:

- Em que estado se encontra o veículo?
- Como me sinto física e mentalmente?
- Estou em condições de conduzir?
- Estou cansado ou descansado, calmo ou emocionalmente perturbado?
- Estou tomando algum medicamento que poderá afetar a minha habilidade de condução do veículo?
- Poderá ocorrer alguma condição adversa relativa à luz, tempo, via e trânsito?

Considere bem as respostas a essas auto indagações e só então dê partida ao veículo. Se sentir que não está bem em relação a qualquer dessas respostas, tome a decisão de não colocar o veículo em movimento até resolver o problema.

O estado emocional também é muito importante. Evite conduzir se sentir que está irritado ou ansioso.

## ◆ Conhecimento e habilidades

---

O ato de conduzir apresenta riscos e pode gerar graves consequências, tanto físicas como financeiras. Por isso, conduzir exige aperfeiçoamento e atualização constantes, para a melhoria do desempenho e dos resultados.

Ao dirigir um veículo que exige conhecimento e habilidade, passa por lugares diversos e complexos, nem sempre conhecidos, nos quais também circulam outros veículos, pessoas e animais. Por isso, é preciso ter muita responsabilidade sobre tudo o que faz ao volante.

É muito importante conhecer as regras de trânsito, a técnica de conduzir com segurança e saber como agir em situações de risco. Procure sempre revisar e aperfeiçoar conhecimentos sobre tudo isso.

## ◆ Habilitação

---

A permissão para conduzir veículos automotores e elétricos é obtida através de exames junto ao órgão de trânsito. Os requisitos básicos para sua obtenção são: ser penalmente imputável (ter no mínimo 18 anos de idade), saber ler e escrever, possuir documento de identidade ou equivalente, realizar os cursos de direção defensiva e de meio ambiente, fazer os exames médico e de aptidão física se a categoria desejada exigir, conforme legislação vigente.

O candidato aprovado recebe a permissão para dirigir durante um ano, sendo que após esse período, se não houver cometido infrações de natureza grave ou gravíssima, ou reincidência de infração média, o mesmo receberá a Carteira Nacional de Habilitação definitiva.

A habilitação tem cinco categorias, tais como:

I - Categoria A - condutor de veículo motorizado de duas ou três rodas, com ou sem carro lateral. Ex.: Motocicleta, Ciclomotor Motoneta ou Triciclo;

II - Categoria B - condutor de veículo motorizado, não abrangido pela categoria A cujo peso bruto total não exceda a três mil e quinhentos quilogramas e cuja lotação não exceda a oito lugares, excluído o do motorista. Ex.: Automóvel, caminhonete, camioneta, utilitário;

III - Categoria C - condutor de veículo motorizado, utilizado em transporte de carga, cujo peso bruto total exceda a três mil e quinhentos quilogramas, para esta categoria é necessário ter a categoria B a pelo menos um ano (é permitido a combinação de veículos em que a unidade acoplada, reboque, não exceda a 6.000 kg). Ex.: Caminhão;

IV - Categoria D - condutor de veículo motorizado, utilizado no transporte de passageiros, cuja lotação exceda a oito lugares, excluído o do motorista. Ex.: Micro-ônibus, Ônibus;

V - Categoria E - condutor de combinação de veículos em que a unidade tratora se enquadre nas categorias B, C ou D e cuja unidade acoplada, reboque, semirreboque, trailer ou articulada tenha 6.000 kg (seis mil quilogramas) ou mais de peso bruto total, ou cuja lotação exceda a 8 (oito) lugares Ex.: Veículo com dois reboques acoplados.

Para casos especiais verifique o Código de Trânsito Brasileiro (CTB).

Suspensão de dirigir - A penalidade de suspensão do direito de dirigir será imposta ao condutor que atingir 20 pontos no período de 12 meses. O período de suspensão do direito de dirigir varia de 6 meses a 2 anos. Após o período de suspensão é necessário a realização de curso de reciclagem.

### ◆ Uso de equipamentos obrigatórios

---

De acordo com o CTB, conduzir o veículo sem equipamento obrigatório ou estando este ineficiente ou inoperante ou em desacordo com o estabelecido pelo CONTRAN, são infrações passíveis de multa e/ou apreensão do veículo para regularização.

Nos casos previstos, quais sejam, não for possível sanar a irregularidade no local da infração, o veículo não apresentar condição de segurança para rodar ou não se apresentando condutor habilitado, o veículo será removido para o depósito fixado pelo órgão ou entidade competente, com circunscrição sobre a via. Sendo a sua liberação condicionada ao reparo do componente ou equipamento obrigatório que não esteja em perfeito estado de funcionamento.

Salvo exceções, as crianças com idade inferior a dez anos devem ser transportadas nos bancos traseiros, utilizando dispositivo de retenção adequado a sua idade/tamanho/peso.

É obrigatório o uso do cinto de segurança para condutor e passageiros em todas as vias do território nacional, salvo em situações regulamentadas pelo CONTRAN, que é o caso dos veículos destinados ao transporte coletivo de passageiros em percurso em que é permitido viajar em pé (linhas urbanas), ciclomotores, motonetas, motocicletas, triciclos e quadriciclos quando aplicável.

A luz baixa deve ser mantida acesa durante a noite e durante o dia nos túneis providos de iluminação pública e rodovias, neste caso é aceito o uso da luz de rodagem diurna. É preciso manter acesas pelo menos as luzes de posição sob



chuva forte, neblina ou cerração. Nos veículos de transporte coletivo e ciclomotores/motocicletas/motonetas deve-se manter o farol baixo aceso durante o dia e noite.

Lembramos que o pisca-alerta deve ser utilizado somente com o veículo imobilizado ou situações de emergência. O dispositivo refletivo de emergência (triângulo) deve ser colocado no mínimo a 30 metros da traseira do veículo, em condições adversas, como em curva, neblina, chuva, piso escorregadio, ou em vias de maior velocidade é recomendável aumentar essa distância.

### ◆ Fatores de risco para a ocorrência de acidentes

---

O Código de Trânsito Brasileiro prevê inúmeras infrações e também crimes de trânsito, considerados fatores de risco. Dentre eles, podemos destacar:

- Conduzir sob a influência de álcool ou de qualquer outra substância psicoativa que determine dependência.
- Transitar em velocidade superior à máxima permitida para o local.
- Não usar cinto de segurança.
- Não usar as cadeirinhas e dispositivos de segurança para crianças.
- Conduzir o veículo sem possuir Carteira Nacional de Habilitação, Permissão para Dirigir ou Autorização para Conduzir Ciclomotor ou com estas cassadas ou suspensas.
- Utilizar-se do veículo para demonstrar ou exibir manobra perigosa, mediante arrancada brusca, derrapagem ou frenagem com deslizamento ou arrastamento de pneus.
- Transitar ou ultrapassar pela contramão.
- Transitar com o veículo em calçadas, passeios, passarelas, ciclovias, ciclofaixas, ilhas, refúgios, ajardinamentos, canteiros centrais e divisores de pista de rolamento, acostamentos, marcas de canalização, gramados e jardins públicos.
- Ultrapassar pela direita, salvo quando o veículo da frente estiver colocado na faixa apropriada e der sinal de que vai entrar à esquerda.
- Deixar de dar preferência de passagem a pedestre e a veículo não motorizado.
- Conduzir o veículo sem equipamento obrigatório ou estando este ineficiente ou inoperante ou com equipamento obrigatório em desacordo com o estabelecido pelo CONTRAN.
- Transitar com o veículo: apresentando vazamentos de combustível ou lubrificantes, danificando a via, suas instalações e equipamentos, e/ou lançando ou arrastando sobre a via qualquer objeto que possa acarretar risco de acidente.

- Conduzir o veículo: com o braço do lado de fora; transportando pessoas, animais ou volume à sua esquerda ou entre os braços e pernas; com incapacidade física ou mental temporária que comprometa a segurança do trânsito; usando calçado que não se firme nos pés ou que comprometa a utilização dos pedais; com apenas uma das mãos, exceto quando deva fazer sinais regulamentares de braço, mudar a marcha do veículo ou acionar equipamentos e acessórios do veículo; utilizando-se de fones nos ouvidos conectados a aparelhagem sonora ou de telefone celular.

Cumpra lembrar que o infrator será submetido a curso de reciclagem quando, sendo contumaz, for necessário à sua reeducação; quando suspenso do direito de conduzir; quando se envolver em acidente grave para o qual haja contribuído, independentemente de processo judicial; quando condenado judicial por delito de trânsito; a qualquer tempo, se for constatado que o condutor está colocando em risco a segurança do trânsito e em outras situações a serem definidas pelo CONTRAN.

Sobre crimes de trânsito, importante mencionar que agravam as penas ter o condutor do veículo cometido a infração com dano potencial para duas ou mais pessoas ou com grande risco de grave dano patrimonial a terceiros; utilizando o veículo sem placas, com placas falsas ou adulteradas; quando a profissão ou atividade exigir cuidados especiais com o transporte de passageiros ou de carga; sobre faixa de trânsito temporária ou permanentemente destinada a pedestres.

### ◆ Como evitar colisões

---

Ao assumir a condução de um veículo, esteja exclusivamente voltado a cumprir a tarefa a que se propôs. Concentre a atenção completamente no trânsito e jamais cometa atos que possam desviar sua atenção enquanto dirige, como utilizar o celular, comer ou fumar e maquiagem no veículo. Nunca ingira bebida alcoólica se for conduzir.

Confira a seguir os três principais tipos de colisões e como evitá-las:

- Colisão traseira: este tipo de colisão ocorre principalmente pelo fato do condutor não manter uma distância segura em relação ao veículo que segue à sua frente. Portanto, mantenha uma distância segura do veículo à sua frente e não realize nenhuma atividade que possa desviar sua atenção.
- Colisão frontal: comum em vias de pista única, é a que mais resulta em fatalidades, uma vez que a velocidade dos dois veículos é somada no momento do impacto. Para evitá-la, seja responsável e nunca inicie uma manobra de ultrapassagem sem verificar se outro veículo está realizando esta manobra, res-

peite a faixa contínua e fique atento ao comportamento dos outros condutores em que é dividida a via. A colisão contra objetos parados, podem ser decorrentes de sonolência, embriaguez e distração, portanto, esteja descansado, não beba e desconecte-se do celular.

- Colisão lateral: os eventos que ocorrem perpendicularmente, ou seja, em cruzamentos e saída de pista, se devem principalmente ao desrespeito à sinalização e preferência. Obedeça às placas de PARE e redução de velocidade e esteja atento à preferência dos veículos que trafegam na via perpendicular à sua. Para evitar as colisões laterais no mesmo sentido, verifique o retrovisor e utilize os indicadores de direção ao mudar de faixa, comunicando-se corretamente com os outros usuários da via.

### ◆ Condições adversas

Condições adversas são todos aqueles fatores que podem prejudicar o real desempenho no ato de conduzir, tornando maior a possibilidade de um acidente de trânsito. Existem várias condições adversas e é importante lembrar que nem sempre elas aparecem isoladamente, tornando o perigo ainda maior. Elas podem ser classificadas em seis grupos principais, sendo todos abordados neste material:

- Luz;
- Tempo;
- Vias;
- Trânsito;
- Veículo;
- Condutor.

**Vias: limites de velocidade; vias urbanas e rodovias; curvas, aclives, declives, pontes, túneis, passagens de nível, cruzamentos, sinalização, iluminação, acostamento, obras, condições de pavimento, calçadas e passeios, condições adversas**

Via pública é a superfície por onde transitam veículos, pessoas e animais, compreendendo a pista, a calçada, o acostamento, a ilha e o canteiro central. Podem ser urbanas ou rurais (estradas ou rodovias).

Cada via tem suas características, que devem ser observadas para diminuir os riscos de acidentes.

Procure adaptar-se também às condições da via. Procure identificar bem o traçado das curvas, das elevações, a largura das pistas e o número delas, o estado do acostamento, a existência de árvores à margem da via, o tipo de pavimentação, a presença de barro ou lama, buracos e obstáculos como quebra-molas, sonorizadores, etc.

Evite surpresas. Se sentir que a via não está em condições ideais, reduza a velocidade. Lembre-se: a sinalização traz os limites máximos de velocidade, o que não significa que não possa ir mais devagar.

### ◆ Limites de velocidade

---

É obrigatório conduzir numa velocidade compatível com as condições da via, respeitando os limites de velocidade estabelecidos.

Embora os limites de velocidade sejam os que estão nas placas de sinalização, há determinadas circunstâncias momentâneas nas condições da via – tráfego, condições do tempo, obstáculos, aglomeração de pessoas – que exigem que seja reduzida a velocidade e redobre a atenção, para conduzir com segurança. Quanto maior a velocidade, maior é o risco e mais graves são os acidentes e maior a possibilidade de lesões graves ou fatais no trânsito.

### ◆ Vias urbanas e rodovias

---

Nas vias urbanas o trânsito é mais lento e intenso, com maior concentração de veículos e pedestres, principalmente nos horários de pico. Fique atento, obedeça à sinalização de trânsito e não caia na tentação de usar o celular, mesmo com o trânsito parado. Respeite as preferências.

Nas rodovias os limites de velocidades são maiores, não os ultrapasse pois são definidos de acordo com as condições das vias. Esteja sempre atento às reduções bruscas de velocidade, mantenha uma distância segura do veículo à frente, para que a distância de frenagem não seja prejudicada.

Verifique as condições do veículo e o abasteça com combustível ou carregue a bateria com energia suficiente para completar o percurso.

### ◆ Curvas

---

Diminua a velocidade, com antecedência, usando o freio e, se necessário, reduza a marcha antes de entrar na curva e de iniciar o movimento do volante;

- Comece a fazer a curva com movimentos suaves e contínuos no volante, acelerando gradativamente e respeitando a velocidade máxima permitida. À medida que a curva for terminando, retorne o volante à posição inicial, também com movimentos suaves;
- Procure fazer a curva movimentando o menos que puder o volante, evitando movimentos bruscos e oscilações na direção.

### ◆ Aclives

---

Ao transitar em um aclive, certifique-se que marcha correta esteja engatada para que o veículo possa manter uma velocidade compatível com a via em que está transitando.

Fique atento aos veículos à frente que possam diminuir a velocidade, mantenha uma distância segura.

Caso o trânsito pare, certifique-se que o veículo não desça ao sair da imobilidade.

### ◆ Declives

---

Percebe-se que à frente há um declive acentuado: antes que a descida comece, teste os freios e mantenha o câmbio engatado numa marcha reduzida durante a descida.

Nunca desça com o veículo desengrenado. Porque, em caso de necessidade, não terá a força do motor para ajudar a parar, ou a reduzir a velocidade, e os freios podem não ser suficientes.

Não desligue o motor nas descidas. Com ele desligado, os freios não funcionam adequadamente, e o veículo pode atingir velocidades descontroladas.

Além disso, a direção pode travar se o motor for desligado.

### ◆ Estreitamento de pista

---

Qualquer estreitamento de pista aumenta riscos. Pontes estreitas ou sem acostamento, obras, desmoronamento de barreiras, presença de objetos na pista, por exemplo, provocam estreitamentos.

Assim que se enxerga a sinalização ou percebe o estreitamento, redobre a atenção, reduza a velocidade e a marcha e, quando for possível a passagem de apenas um veículo por vez, aguarde o momento oportuno, alternando a passagem com os outros veículos que vêm em sentido oposto.

### ◆ Pontes

---

Ao se aproximar de uma ponte mantenha velocidade segura e mantenha distância dos veículos a frente.

Sobre as pontes ultrapasse somente se a sinalização assim o permitir e não estacione ou pare.

### ◆ Túneis

---

Ao se aproximar de um túnel, acenda os faróis baixos (as luzes de rodagem diurna não são suficientes) e mantenha velocidade e distância segura dos veículos à frente.

Nunca pare ou estacione o veículo dentro dos túneis.

Em caso de pane ou problemas com o veículo dentro do túnel, procure parar na faixa mais a direita das pistas de rolamento, ligue a sinalização de emergência do veículo e procure local seguro fora do veículo.

Nunca caminhe sobre a via dentro do túnel. Verifique se existem condições seguras para a instalação do triângulo de emergência a pelo menos 30 metros a retaguarda do veículo e procure auxílio das autoridades responsáveis pela via.

### ◆ Passagens de nível

---

Em toda passagem de nível, com ou sem sinalização de segurança, placas, sinais de trânsito, etc., o condutor do veículo deve parar antes da passagem de nível, escutar se há aproximação de algum veículo pela linha férrea ou bonde, e prosseguir se a passagem estiver liberada e constatada a não aproximação de algum veículo pela linha.

Jamais pare ou estacione sobre a passagem de nível. Em caso de pane, deixe o veículo imediatamente e procure auxílio das autoridades de trânsito responsáveis no local e das autoridades da via férrea.

Nunca circule sobre a via férrea ou trilho.

## ◆ Cruzamentos

---

Em um cruzamento, a circulação de veículos e de pessoas se altera a todo instante. Quanto mais movimentado, mais conflito há entre veículos, pedestres e ciclistas, aumentando os riscos de colisões e atropelamentos.

É muito comum, também, a presença de equipamentos como “telefones públicos”, postes, lixeiras, bancas de jornal e até mesmo cavaletes com propaganda nas esquinas, reduzindo ainda mais a percepção dos movimentos de pessoas e veículos.

Assim, ao se aproximar de um cruzamento, independentemente de existir algum tipo de sinalização, é necessário redobrar a atenção e reduzir a velocidade do veículo.

Cruzamentos são áreas de risco no trânsito. Reduza a velocidade e respeite a sinalização!

Lembre-se sempre de algumas regras básicas:

Se não houver sinalização, a preferência de passagem é do veículo que se aproxima do cruzamento pela direita;

Se houver a placa PARE, deve parar, observar se é possível atravessar e só aí movimentar o veículo;

Numa rotatória, a preferência de passagem é do veículo que nela já estiver circulando;

Havendo sinalização por semáforo, o condutor deve fazer a passagem sob a luz verde. Sob a luz amarela, deve reduzir a marcha e parar. Sob a luz amarela, só deve fazer a travessia se já tiver entrado no cruzamento ou se essa condição for a mais segura para impedir colisão com o veículo que vem atrás.

Nos cruzamentos com semáforos, deve-se observar apenas o foco de luz que controla o tráfego da via em que se aguarda o sinal verde antes de movimentar o veículo, mesmo que outros veículos, ao lado, se movimentem antes.

## ◆ Sinalização

---

A sinalização é um sistema de comunicação que ajuda a conduzir com segurança. As várias formas de sinalização mostram o que é permitido e o que é proibido fazer, advertem sobre perigos na via e também indicam direções a seguir e pontos de interesse.

A sinalização é projetada com base na engenharia e no comportamento humano, independentemente das habilidades individuais do condutor e do estado particular de conservação do veículo.

Por essa razão, deve-se respeitar sempre a sinalização e adequar o comportamento aos limites do veículo.

### ◆ Iluminação

---

A falta ou o excesso de luminosidade pode aumentar os riscos no trânsito. Ver e ser visto é uma regra básica para a condução segura.

Confira como agir:

#### ● Farol alto ou farol baixo

Quando a luz do farol do veículo que vem atrás refletir no espelho retrovisor interno, ajuste-o para desviar o fecho de luz. No caso dos ciclos motorizados e do transporte coletivo de passageiros, este último quando trafegar em faixa própria, o uso da luz baixa do farol é obrigatório durante o dia e a noite.

Mantenha os faróis regulados e utilize-os de forma correta.

O sistema de iluminação e sinalização em boas condições é fundamental para a sua segurança e dos demais usuários da via. Portanto, verifique periodicamente o estado e o funcionamento do sistema de iluminação do veículo, evitando faróis e lanternas queimadas ou desreguladas, pois sem iluminação ou com iluminação deficiente aumentam as chances de acidentes ou estar exposto às multas de trânsito.

#### ● Penumbra (ausência de luz)

A penumbra (lusco-fusco) é uma ocorrência frequente na passagem do final da tarde para o início da noite ou do final da madrugada para o nascer do dia ou, ainda, quando o céu está nublado ou chove com intensidade.

Sob essas condições, tão importante quanto ver é também ser visto. Ao menor sinal de iluminação precária, acenda o farol baixo.

#### ● Inclinação da luz solar

No início da manhã ou no final da tarde o sol, devido a sua inclinação, pode causar ofuscamento, reduzindo sua visão. Procure programar sua viagem para evitar essas condições.

O ofuscamento pode acontecer também pelo reflexo do sol em alguns objetos polidos, como garrafas, latas ou para-brisas.



Sob todas essas condições, reduza a velocidade do veículo, utilize o quebra-sol ou até mesmo óculos protetores (óculos de sol), e procure observar uma referência no lado direito da pista.

O ofuscamento também pode acontecer com os motoristas que vêm em sentido contrário, quando são eles que têm o sol pela frente.

Nesse caso, redobre a atenção, reduza a velocidade para maior conforto e segurança e acenda o farol baixo para garantir que seja visto por eles.

Nos cruzamentos com semáforos, o sol, ao incidir sobre focos luminosos, pode impedir que seja identificada a sinalização corretamente. Nesse caso, reduza a velocidade e redobre a atenção, até que tenha certeza da indicação do semáforo.

### ◆ Acostamento

---

É uma parte da via, mas diferenciada da pista de rolamento, destinada à parada ou ao estacionamento de veículos em situação de emergência, à circulação de pedestres e de bicicletas, neste último caso, quando não houver local apropriado.

É proibido trafegar com veículos automotores no acostamento, pois isso pode causar acidentes com outros veículos parados ou atropelamentos de pedestres ou ciclistas. É proibido e perigoso trafegar pelo acostamento. Ele se destina às paradas de emergência e ao tráfego de pedestres e ciclistas!

### ◆ Obras

---

Durante a execução de reparos em vias, sinalizações são adicionadas para comunicar os motoristas e pedestres.

Esteja atento para variações no pavimento, estreitamento de pistas, circulação de operários e principalmente a velocidade reduzida durante o local das obras.

### ◆ Condições de pavimento

---

Ondulações, buracos, elevações, inclinações ou alterações do tipo de piso podem desestabilizar o veículo e provocar a perda do controle dele. Passar por buracos, depressões ou lombadas pode causar desequilíbrio no veículo, danificar componentes ou ainda perder a dirigibilidade. Pode-se agravar o problema se usar incorretamente os freios ou se fizer um movimento brusco com a direção.

Ao perceber antecipadamente essas ocorrências na pista, reduza a velocidade, usando os freios.

Mas evite acioná-los durante a passagem por buracos, depressões e lombadas, porque isso vai aumentar o desequilíbrio de todo o conjunto do veículo.

### ◆ Trechos escorregadios

---

O atrito do pneu com o solo é reduzido pela presença de água, óleo, barro, areia, outros líquidos ou materiais na pista, e essa perda de aderência pode causar derrapagens e descontrole do veículo.

Fique sempre atento ao estado do pavimento da via e procure adequar a velocidade a essa situação. Evite mudanças abruptas de velocidade e frenagens bruscas, que tornam mais difícil o controle do veículo nessas condições.

### ◆ Calçadas e passeios

---

São locais destinados apenas a circulação de pedestres, sendo proibido a circulação de veículos automotores, nos quais a calçada é normalmente segregada em nível diferente da pista.

Já o passeio é separado por pintura ou elemento físico separador, livre de interferências.

Nos passeios, é permitida a circulação de ciclistas, excepcionalmente.

### ◆ Condições adversas

---

Durante a condução, condições adversas podem ocorrer, como por exemplo, travessia de animais, objetos soltos pela via, condições climáticas extremas, etc.

Nessas situações, observe o ambiente ao redor e sinalize antes de realizar manobras ou variações bruscas de velocidade, caso necessário pare no acostamento e aguarde o momento seguro para continuar a condução.

## **Ambiente: chuva, aquaplanagem, neblina, vento, temperatura, incêndios florestais e queimadas**

Algumas condições climáticas e naturais afetam as condições de segurança do trânsito. Sob essas condições, adote atitudes que garantam a própria segurança e a dos demais usuários da via.

### ◆ **Chuva**

---

A chuva reduz a visibilidade de todos, deixa a pista molhada e escorregadia e pode criar poças de água se o piso da pista for irregular, não tiver inclinação favorável ao escoamento de água ou se estiver com buracos.

É bom ficar alerta desde o início da chuva, quando a pista, geralmente, fica mais escorregadia, devido à presença de óleo, areia ou outras impurezas.

Nessa situação, redobre a atenção, acione o farol baixo, aumente a distância do veículo a frente e reduza a velocidade até sentir conforto e segurança.

Ter os limpadores de para-brisa sempre em bom estado e o desembaçador e o sistema de sinalização do veículo funcionando perfeitamente aumenta as condições de segurança e conforto nessas ocasiões.

O estado de conservação dos pneus e a profundidade dos sulcos são muito importantes para evitar a perda de aderência sob a chuva.

Piso molhado reduz a aderência dos pneus. Velocidade reduzida e pneus em bom estado evitam acidentes!

### ◆ **Aquaplanagem**

---

Com água na pista, pode ocorrer a aquaplanagem, que é a perda da aderência do pneu com o solo. É quando o veículo flutua na água e perde-se totalmente o controle dele.

Para evitar essa situação de perigo, é necessário observar com atenção a presença de poças de água sobre a pista, mesmo não havendo chuva, e reduzir a velocidade utilizando os freios, antes de entrar na região empoçada.

Quando o veículo estiver sobre poças de água, não é recomendável a utilização dos freios. Segure a direção com força para manter o controle do veículo.

O estado de conservação dos pneus e a profundidade dos sulcos são igualmente importantes para evitar a perda de aderência.

### ◆ **Neblina**

---

Sob neblina ou cerração, é necessário acender imediatamente o farol baixo (e o farol de neblina, se tiver), aumentar a distância do veículo a frente e reduzir a velocidade, até sentir mais segurança e conforto. Não use o farol alto porque ele reflete a luz nas partículas de água, reduzindo ainda mais a visibilidade. Sob neblina, reduza a velocidade e utilize o farol baixo!

### ◆ **Vento**

---

Ventos muito fortes, ao atingirem um veículo em movimento, podem deslocá-lo, ocasionando a perda de estabilidade e o descontrole, que podem ser causa de colisões com outros veículos ou ainda de capotamentos.

Em alguns casos, esses trechos encontram-se sinalizados. Notando movimentos fortes da vegetação ou vendo a sinalização correspondente, reduza a velocidade para não ser surpreendido e para manter a estabilidade.

Os ventos também podem ser gerados pelo deslocamento de ar de outros veículos maiores em velocidade, no mesmo sentido ou no sentido contrário de tráfego ou ainda na saída de túneis. A velocidade deve ser reduzida, adequando-se a marcha do motor para diminuir a probabilidade de desestabilização do veículo.

### ◆ **Temperatura**

---

Durante períodos de baixas temperaturas, o motorista deve redobrar a atenção com itens básicos do veículo como combustível, bateria, fluidos e pneus. Em caso de interrupção da condução, o ar condicionado pode não funcionar corretamente e as baixas temperaturas podem ser prejudiciais ou fatais.

Durante períodos de altas temperaturas, o motorista deve checar principalmente o fluido de arrefecimento do motor e mangueiras, a fim de evitar superaquecimento do motor.

Jamais permitir que crianças ou animais permaneçam sozinhos dentro de um veículo, variações de temperaturas podem ser prejudiciais ou fatais.

### ◆ **Luz**

---

As condições de iluminação são muito importantes na direção defensiva. A intensidade da luz natural ou artificial, em dado momento, pode afetar a capacidade do condutor de ver ou de ser visto. Pode haver luz demais, provocando ofuscamento, ou de menos, causando penumbra. Ao perceber farol alto em sen-

tido contrário, pisque rapidamente os faróis para advertir o condutor, que vem em sua direção, de sua luz alta. Caso a situação persista, volte a visão para o acostamento do lado direito ao cruzar com ele.

### ◆ Incêndios florestais e queimadas

A fumaça produzida pelas queimadas nos terrenos à margem da via provoca redução da visibilidade. Além disso, a fuligem proveniente da queimada pode reduzir a aderência ao piso.

Nos casos de queimadas, redobre a atenção e reduza a velocidade. Acenda o farol baixo e depois que entrar na fumaça, não pare o veículo na pista, já que, com a falta de visibilidade, os outros motoristas podem não vê-lo parado na pista.

Todos esses fenômenos reduzem muito a capacidade visual do condutor, tornando difícil a visibilidade de outros veículos. Em situações de mau tempo, é preciso adaptar-se à nova realidade, tomando cuidados básicos: reduza a velocidade e redobre a atenção.

### Respeito ao meio ambiente e convívio social no trânsito

A poluição do ar nas cidades é hoje uma das mais graves ameaças à qualidade de vida. Os principais causadores da poluição do ar são os veículos automotores. Os gases que saem do escapamento contêm monóxido de carbono, óxidos de nitrogênio, hidrocarbonetos, óxidos de enxofre e material particulado (fumaça preta).

A quantidade desses gases depende do tipo e da qualidade do combustível e do tipo e da regulagem do motor. Quanto melhor é a queima do combustível ou, melhor, quanto melhor regulado estiver o veículo, menor será a poluição.

A presença desses gases na atmosfera não é só um problema para cada uma das pessoas, é um problema para toda a coletividade do planeta.

O monóxido de carbono não tem cheiro, nem gosto e é incolor, sendo difícil sua identificação pelas pessoas, mas é extremamente tóxico e causa tonturas, vertigens, alterações no sistema nervoso central e pode ser fatal em altas doses e em ambientes fechados.

O dióxido de enxofre, presente na combustão do diesel, provoca coriza, catarro e danos irreversíveis aos pulmões e também pode ser fatal em doses altas.

Os hidrocarbonetos, produtos da queima incompleta dos combustíveis (álcool, gasolina ou diesel), são responsáveis pelo aumento da incidência de câncer no pulmão, provocam irritação nos olhos, no nariz, na pele e no aparelho respiratório.

A fuligem, que é composta por partículas sólidas e líquidas, fica suspensa na atmosfera e pode atingir o pulmão das pessoas e agravar quadros alérgicos de asma e bronquite, irritação de nariz e garganta e facilitar a propagação de infecções gripais.

A poluição sonora provoca muitos efeitos negativos. Os principais são distúrbios do sono, estresse, perda da capacidade auditiva, surdez, dores de cabeça, distúrbios digestivos, perda de concentração, aumento do batimento cardíaco e alergias.

Preservar o meio ambiente é uma necessidade de toda a sociedade, para a qual todos devem contribuir. Alguns procedimentos contribuem para reduzir a poluição atmosférica e a poluição sonora.

São eles:

- Regule e faça a revisão periódica do motor;
- Calibre periodicamente os pneus;
- Não carregue excesso de peso;
- Troque de marcha na rotação correta do motor;
- Evite reduções constantes de marcha, acelerações bruscas e freadas excessivas;
- Desligue o motor numa parada prolongada;
- Não acelere quando o veículo estiver em ponto morto ou parado no trânsito;
- Mantenha o escapamento e o silencioso em boas condições;
- Faça a revisão periódica do equipamento destinado a reduzir os poluentes – catalisador.

## Primeiros Socorros

### A importância das noções de primeiros socorros; o que são primeiros socorros

Primeiros socorros são as primeiras providências tomadas no local do acidente. É o atendimento inicial e temporário, até a chegada de um socorro profissional. Quais são essas providências?

- Uma rápida avaliação da vítima;
- Aliviar as condições que ameacem a vida ou que possam agravar o quadro da vítima, com a utilização de técnicas simples;
- Acionar corretamente um serviço de emergência local.

## A sequência das ações de socorro; o que devo fazer primeiro? E depois?

É claro que cada acidente é diferente do outro. E, por isso, só se pode falar na melhor forma de socorro quando se sabe quais são as suas características.

Um veículo que está se incendiando, um local perigoso, vítimas presas nas ferragens, a presença de cargas tóxicas, tudo isso interfere na forma do socorro.

As ações do condutor também vão ser diferentes caso haja outras pessoas iniciando os socorros, ou mesmo se ele estiver ferido.

Mas a sequência das ações a serem realizadas vai sempre ser a mesma:

1. Manter a calma;
2. Garantir a segurança;
3. Pedir socorro;
4. Controlar a situação;
5. Verificar a situação das vítimas;
6. Realizar algumas ações com as vítimas.

Cada uma dessas ações é detalhada nos próximos itens. O importante agora é fixá-las, ter sempre em mente a sequência delas.

É também saber que uma ação pode ser iniciada sem que a anterior tenha sido terminada. O condutor pode começar a garantir a segurança sinalizando o local, parar para pedir socorro e voltar depois para completar a segurança do local.

Com calma e bom senso, os primeiros socorros podem evitar que as consequências do acidente sejam ampliadas.

## Como manter a calma e controlar a situação? Como pedir socorro?

### ◆ Vamos manter a calma?

Manter a calma é a primeira atitude a tomar no caso de um acidente.

É fundamental que, antes de agir, recubra rapidamente a lucidez, reorganize os pensamentos e se mantenha calmo.

Num intervalo de segundos a poucos minutos, é fundamental que seja seguido o seguinte roteiro:

1. Pare e pense! Não faça nada por instinto ou por impulso;
2. Respire profundamente, algumas vezes;
3. Veja se sofreu ferimentos;

4. Avalie a gravidade geral do acidente;
5. Conforte os ocupantes do veículo;
6. Mantenha a calma, será preciso para controlar a situação e agir.

### ◆ **E como controlar a situação?**

---

Verifique se entre as pessoas presentes há algum médico, bombeiro, policial ou outro profissional acostumado a lidar com esse tipo de emergência.

Se não houver ninguém mais capacitado, assuma o controle e comece as ações. Com calma, vai identificar o que é preciso fazer primeiro, mas tenha sempre em mente que:

- A ação inicial define todo o desenvolvimento do atendimento;
- É preciso identificar os riscos para definir as ações.

Nem toda pessoa está preparada para assumir a liderança após um acidente, mas numa emergência poderá ter que tomar a frente. Siga as recomendações adiante, para que todos trabalhem de forma organizada e eficiente, diminuindo o impacto do acidente:

- Mostre decisão e firmeza nas suas ações;
- Peça ajuda aos outros envolvidos no acidente e aos que estiverem próximos;
- Distribua tarefas às pessoas ou forme equipes para executar as tarefas;
- Não perca tempo discutindo;
- Passe as tarefas mais simples, nos locais mais afastados do acidente, às pessoas que estejam mais desequilibradas ou contestadoras;
- Trabalhe muito, não fique só dando ordens;
- Motive todos, elogiando e agradecendo cada ação realizada.

### ◆ **Como acionar o socorro?**

---

Quanto mais cedo chegar um socorro profissional, melhor para as vítimas de um acidente. Solicite socorro, o mais rápido possível.

Hoje, em grande parte do Brasil, podemos contar com serviços de atendimento a emergências.

O chamado Resgate, ligado aos Corpos de Bombeiros, os SAMUs, os atendimentos das próprias rodovias ou outros tipos de socorro recebem chamados por telefone, fazem uma triagem prévia e enviam equipes treinadas em ambulâncias equipadas. No próprio local, após uma primeira avaliação, os feridos são atendidos emergencialmente para, em seguida, serem transferidos a hospitais.



São serviços gratuitos, que têm, em muitos casos, números de telefone padronizados em todo o Brasil. Utilize celular, telefone público ou telefones dos acostamentos das rodovias ou peça para alguém que esteja passando pelo local que vá a um telefone ou a um posto rodoviário acionar rapidamente o socorro.

A seguir estão listados os telefones de emergência mais comuns.

Serviços e telefones	Quando acionar
Resgate do Corpo de Bombeiros 193	<ul style="list-style-type: none"> <li>• Vítimas presas nas ferragens.</li> <li>• Qualquer perigo identificado como fogo, fumaça, faíscas, vazamento de substâncias, gases, líquidos, combustíveis ou ainda locais instáveis como ribanceiras, muros caídos, valas, etc. Em algumas regiões do País, o Resgate 193 é utilizado para todo tipo de emergência relacionado à saúde. Em outras, é utilizado prioritariamente para qualquer emergência em via pública. O Resgate pode acionar outros serviços quando estiverem e se houver necessidade. Procure saber se existe e como funciona o Resgate em sua região.</li> </ul>
SAMU Serviço de Atendimento Móvel de Urgência 192	<ul style="list-style-type: none"> <li>• Qualquer tipo de acidente.</li> <li>• Mal súbito em via pública ou rodovia. O SAMU foi idealizado para atender a qualquer tipo de emergência relacionado à saúde, incluindo acidentes de trânsito. Pode ser acionado também para socorrer pessoas que passam mal dentro dos veículos. O SAMU pode acionar o serviço de Resgate ou outros, se houver necessidade. Procure saber se existe e como funciona o SAMU em sua região.</li> </ul>
Polícia Militar 190	<ul style="list-style-type: none"> <li>• Sempre que ocorrer uma emergência em locais sem serviços próprios de socorro. Acidentes nas localidades que não possuem um sistema de emergência podem contar com apoio da Polícia Militar local. Esses profissionais, ainda que sem os equipamentos e materiais necessários para o atendimento e transporte de uma vítima, são as únicas opções nesses casos.</li> </ul>

**A sinalização do local e a segurança: como sinalizar? Como garantir a segurança de todos? Que materiais podem ser utilizados na sinalização? Onde deve ficar o início da sinalização? Distância do acidente para início da sinalização, como identificar riscos para garantir mais segurança? Quais os riscos mais comuns e quais os cuidados iniciais?**

### ◆ Como sinalizar? Como garantir a segurança de todos?

---

As diversas ações num acidente de trânsito podem ser feitas por mais de uma pessoa, ao mesmo tempo. Enquanto uma pessoa telefona, outra sinaliza o local e assim por diante.

Assim, ganha-se tempo para o atendimento, fazer a sinalização e garantir a segurança no local.

### ◆ A importância de sinalizar o local

---

Os acidentes acontecem nas ruas e estradas, impedindo ou dificultando a passagem normal dos outros veículos. Por isso, esteja certo de que situações de perigo vão ocorrer (novos acidentes ou atropelamentos), se demorar muito ou não sinalizar o local de forma adequada. Algumas regras são fundamentais para fazer a sinalização do acidente:

#### ● Demarque todo o desvio do tráfego até o acidente

Não é só a sinalização que deve se iniciar bem antes do acidente. É necessário que todo o trecho, do início da sinalização até o acidente, seja demarcado, indicando quando houver desvio de direção. Se isso não puder ser feito de forma completa, faça o melhor que puder, aguardando as equipes de socorro, que deverão completar a sinalização e os desvios.

#### ● Mantenha o tráfego fluído

Outro objetivo importante na sinalização é manter a fluidez do tráfego, isto é, apesar do afunilamento provocado pelo acidente, deve sempre ser mantida uma via segura para os veículos passarem.

Faça isso por duas razões: se ocorrer uma parada no tráfego, o congestionamento, ao surgir repentinamente, pode provocar novas colisões. Além disso, não se esqueça de que, com o trânsito parado, as viaturas de socorro vão demorar mais a chegar.

Para manter o tráfego fluído, tome as seguintes providências:

- Mantenha, dentro do possível, as vias livres para o tráfego fluir;
- Coloque pessoas ao longo do trecho sinalizado para cuidarem da fluidez;
- Não permita que curiosos parem na via destinada ao tráfego.
- Sinalize no local do acidente.

### ◆ Que materiais podem ser utilizados na sinalização?

Existem muitos materiais fabricados especialmente para sinalização, mas, na hora do acidente, provavelmente terá apenas o triângulo de segurança à mão, já que ele é um dos itens obrigatórios de todos os veículos. Use o triângulo e os dos motoristas que estiverem no local.

Não se preocupe, pois com a chegada das viaturas de socorro os triângulos poderão ser substituídos por equipamentos mais adequados.

Outros itens que forem encontrados nas imediações também podem ser usados, como galhos de árvore, cavaletes de obra, latas, pedaços de madeira, pedaços de tecido, plásticos etc.

À noite ou sob neblina, a sinalização deve ser feita com materiais luminosos. Lanternas, pisca-alertas e faróis dos veículos devem sempre ser utilizados.

○ importante é lembrar que tudo o que for usado para sinalização deve ser de fácil visualização e não pode oferecer risco, transformando-se em verdadeira armadilha para os passantes e outros motoristas.

○ emprego de pessoas sinalizando é bastante eficiente, porém é sempre arriscado. Ao colocar pessoas na sinalização, é necessário tomar alguns cuidados:

- Suas roupas devem ser coloridas e contrastar com o terreno;
- As pessoas devem ficar na lateral da pista, sempre de frente para o fluxo dos veículos;
- Devem ficar o tempo todo agitando um pano colorido para alertar os motoristas;
- Prestar muita atenção e estar sempre preparadas para o caso de surgir algum veículo desgovernado;
- As pessoas nunca devem ficar logo depois de uma curva ou em outro local perigoso. Elas tem que ser vistas de longe pelos motoristas.

### ◆ Onde deve ficar o início da sinalização

---

Inicie a sinalização em um ponto em que os motoristas ainda não possam ver o acidente.

Não adianta ver o acidente quando já não há tempo suficiente para parar ou diminuir a velocidade.

No caso de vias de fluxo rápido, com veículos ou obstáculos na pista, é preciso alertar os motoristas antes que eles percebam o acidente. Assim, vai dar tempo para reduzir a velocidade, concentrar a atenção e desviar. Então, não se esqueça de que a sinalização deve começar antes do local do acidente ser visível.

Nem é preciso dizer que a sinalização deve ser feita antes da visualização nos dois sentidos (ida e volta), nos casos em que o acidente interferir no tráfego das duas mãos de direção.

### ◆ Distância do acidente para início da sinalização

---

○ condutor deverá acionar de imediato os indicadores de advertência (pisca-alerta) providenciando o posicionamento do triângulo de sinalização ou equipamento similar à distância mínima de 30 metros da parte traseira do veículo.

○ equipamento de sinalização de emergência deverá ser instalado perpendicularmente ao eixo da via, e em condição de boa visibilidade.

### ◆ Como identificar riscos para garantir a segurança de todos?

---

Numa situação de acidente, tomar providências que:

1. Evitem agravamento do acidente, tais como novas colisões, atropelamentos ou incêndios;
2. Garantam que as vítimas não terão suas lesões agravadas por uma demora no socorro ou uma remoção malfeita.

Sempre, além das providências já vistas (como acionar o socorro, sinalizar o acidente e assumir o controle da situação), deve-se observar também os itens complementares de segurança, tendo em mente as seguintes questões:

- Eu estou seguro?
- Minha família e os passageiros do veículo estão seguros?
- As vítimas estão seguras?
- Outras pessoas podem se ferir?
- O acidente pode tomar maiores proporções?

Para isso, é preciso evitar os riscos que surgem em cada acidente, agindo rapidamente para evitá-los.

### ◆ Quais os riscos mais comuns e quais os cuidados iniciais

É só acontecer um acidente que podem ocorrer várias situações de risco. As principais são:

- Novas colisões;
- Atropelamentos;
- Incêndio;
- Explosão;
- Cabos de eletricidade;
- Óleo e obstáculos na pista;
- Vazamento de produtos perigosos;
- Doenças infectocontagiosas.

#### 1. Novas colisões

Já foi visto como sinalizar adequadamente o local do acidente. Seguindo as instruções, fica bem reduzida a possibilidade de novas colisões. Porém, imprevistos acontecem. Por isso, nunca é demais usar simultaneamente mais de um procedimento, aumentando ainda mais a segurança.

#### 2. Atropelamentos

Adote as mesmas providências empregadas para evitar novas colisões. Mantenha o fluxo de veículos na pista livre. Oriente para que curiosos não parem na área de fluxo e que pedestres não fiquem caminhando na via.

Isole o local do acidente e evite a presença de curiosos.

Faça isso, sempre solicitando auxílio e distribuindo tarefas entre as pessoas que querem ajudar, mesmo que precisem ser orientadas para isso.

#### 3. Incêndio

Sempre existe o risco de incêndio. E ele aumenta bastante quando ocorre vazamento de combustível ou danos nas baterias de veículos elétricos. Nesses casos é importante adotar os seguintes procedimentos:

- Afaste os curiosos;
- Se for fácil e seguro, desligue a ignição, retire as chaves e desconecte ou corte os cabos da bateria de baixa voltagem do veículo acidentado;
- Oriente para que não fumem no local;
- Se equipado, pegue o extintor do veículo e deixe-o pronto para uso, a uma distância segura do local de risco;

Para usar o extintor, siga as seguintes instruções:

- Mantenha o extintor em pé, na posição vertical;
- Quebre o lacre e acione o gatilho;
- Dirija o jato para a base das chamas, e não para o meio do fogo;
- Faça movimentos em forma de leque, cobrindo toda a área em chamas;
- Não jogue o conteúdo aos poucos. Para um melhor resultado, empregue grandes quantidades de produto, se possível com o uso de vários extintores ao mesmo tempo. No caso de incêndio em veículos elétricos ou híbridos, devido as diferentes tecnologias / baterias utilizadas por cada fabricante/ modelo, a melhor opção é se afastar do veículo e se for fácil e seguro, isolar a área e procurar por ajuda o mais prontamente possível.

#### 4. Explosão

Se o acidente envolver algum caminhão de combustível, gás ou outro material inflamável, que esteja vazando ou já em chamas, a via deve ser totalmente interditada, conforme as distâncias recomendadas, e todo o local evacuado.

#### 5. Cabos de eletricidade

Nas colisões com postes, é muito comum que cabos elétricos se rompam e fiquem energizados, na pista ou mesmo sobre os veículos.

Alguns desses cabos são de alta voltagem, e podem causar lesões graves ou fatais. Jamais tenha contato com esses cabos, mesmo que ache que eles não estão energizados.

No interior dos veículos as pessoas estão seguras, desde que os pneus estejam intactos e não haja nenhum contato com o chão. Se o cabo estiver sobre o veículo, as pessoas podem ser eletrocutadas ao tocar o solo. Isso já não ocorre se permanecerem no interior do veículo, que está isolado pelos pneus.

Outro risco é de o cabo chicotear próximo a um vazamento de combustível, pois a faísca produzida pode causar um incêndio.

Mesmo não havendo esses riscos, não mexa nos cabos, apenas isole o local e afaste os curiosos. Caso exista qualquer dos riscos citados ou alguém eletrocutado, use um cano longo de plástico ou uma madeira seca e, num movimento brusco, afaste o cabo. Não faça isso com bambu, metal ou madeira molhada. E nunca imagine que o cabo já está desligado.

#### 6. Óleo e obstáculos na pista

Os fragmentos dos veículos acidentados devem ser removidos da pista onde haja trânsito de veículos. Se possível, jogue terra ou areia sobre o óleo derramado.

Normalmente isso é feito depois, pelas equipes de socorro, mas se houver segurança para se adiantar, pode evitar mais riscos no local.

#### 7. Vazamento de produtos perigosos

Interdite totalmente a pista e evacue a área, quando veículos que transportam produtos perigosos estiverem envolvidos no acidente e existir algum vazamento.

#### 8. Doenças infectocontagiosas

Doenças infectocontagiosas são uma realidade. Evite qualquer contato com o sangue ou secreções das vítimas.

#### 9. Limpeza da pista

Encerrado o atendimento e não havendo equipes especializadas no local, retire da pista a sinalização de advertência do acidente e outros objetos que possam representar riscos ao trânsito de veículos.

### **Iniciando o socorro às vítimas: o que é possível fazer? As limitações no atendimento às vítimas**

O condutor não é um profissional de resgate e por isso deve se limitar a fazer o mínimo necessário em favor da vítima até a chegada do socorro. Infelizmente, vão existir algumas situações em que o socorro, mesmo chegando rapidamente e com equipamentos e profissionais treinados, pouco poderá fazer pela vítima. O condutor, mesmo com toda a boa vontade, também pode vir a enfrentar uma situação em que seja necessário mais que solidariedade. Mesmo nessas situações difíceis, não se espera que seja feito algo para o qual não esteja preparado ou treinado.

#### **◆ Fazendo contato com a vítima**

Depois de garantido pelo menos o básico em segurança e feita a solicitação do socorro, é o momento em que se pode iniciar contato com a vítima. Se a janela estiver aberta, fale com a vítima sem abrir a porta. Se for abrir a porta, faça-o com muito cuidado para não movimentar a vítima. Pode-se pedir a algum ocupante do veículo para destravar as portas, caso necessário.

Ao iniciar o contato com a vítima, faça tudo sempre com base em quatro atitudes: Informe, ouça, aceite e seja solidário.

Informe à vítima o que está fazendo para ajudá-la e, com certeza, ela vai ser mais receptiva aos cuidados.

Ouçã e aceite suas queixas e a sua expressão de ansiedade, respondendo às perguntas com calma e de forma apaziguadora. Não minta e não dê informações que causem impacto ou estimulem a discussão sobre a culpa no acidente.

Seja solidário e permaneça junto à vítima em um local onde ela possa vê-lo, sem que isso lhe coloque em risco.

Algumas vítimas de acidente podem tornar-se agressivas, não permitindo acesso ou auxílio.

Tente a ajuda de familiares ou conhecidos dela, se houver algum, mas se a situação houver risco, afaste-se.

### ◆ Cintos de segurança e a respiração

---

Veja se o cinto de segurança está dificultando a respiração da vítima. Nesse caso, e só nesse caso, deve soltá-lo, sem movimentar o corpo da vítima.

### ◆ Impedindo movimentos da cabeça

---

É procedimento importante e fácil de ser aplicado, mesmo em vítimas de atropelamento.

Segure a cabeça da vítima, pressionando a região das orelhas, impedindo a movimentação da cabeça. Se a vítima estiver de bruços ou de lado, procure alguém treinado para avaliar se ela necessita ser virada e como fazê-lo, antes de o socorro chegar. Em geral ela só deve ser virada se não estiver respirando. Se estiver de bruços e respirando, sustente a cabeça nessa posição e aguarde o socorro chegar.

Se a vítima estiver sentada no carro, mantenha a cabeça na posição encontrada. Como na situação anterior, ela pode ser movimentada se não estiver respirando, mas a ajuda de alguém com treinamento prático é necessária.

### ◆ Vítima inconsciente

---

Ao tentar manter contato com a vítima, faça perguntas simples e diretas, tais como:

– Você está bem? Qual é seu nome? O que aconteceu? Você sabe onde está?

O objetivo dessas perguntas é apenas identificar a consciência da vítima. Ela pode responder bem e naturalmente a suas perguntas, e isso é um bom sinal, mas pode estar confusa ou mesmo nada responder.

Se ela não der nenhuma resposta, demonstrando estar inconsciente ou desmaiada, mesmo depois de ser chamada em voz alta, ligue novamente para o ser-



viço de socorro, complementar as informações e siga as orientações que receber. Além disso, indague entre as pessoas que estão no local se há alguém treinado e preparado para atuar nessa situação. Em um acidente, a movimentação de vítima inconsciente e mesmo a identificação de uma parada respiratória ou cardíaca exigem treinamento prático específico.

### ◆ Controlando uma hemorragia externa

---

São diversas as técnicas para conter uma hemorragia externa. Algumas são simples e outras complexas, e estas só devem ser aplicadas por profissionais. A mais simples, que qualquer pessoa pode realizar, é a compressão do ferimento, diretamente sobre ele, com gaze ou pano limpo. É necessário luvas de proteção para que não haja contaminação.

Naturalmente deve-se cuidar só das lesões facilmente visíveis que continuam sangrando e daquelas que podem ser cuidadas sem a movimentação da vítima. Só aja em lesões e hemorragias se sentir segurança para isso.

### ◆ Escolha um local seguro para as vítimas

---

Muitas das pessoas envolvidas no acidente já podem ter saído sozinhas do veículo, e também podem estar desorientadas e traumatizadas com o acontecido. É importante encontrar um local sem riscos e junte essas pessoas nele. Isso irá facilitar muito o atendimento e o controle da situação, quando chegar a equipe de socorro.

### ◆ Proteção contra frio, sol e chuva

---

Aquecer uma vítima é um procedimento que impede o agravamento de seu estado. É verdade, mas aquecer uma vítima não é elevar sua temperatura, mas, sim, protegê-la, para que ela não perca o calor de seu próprio corpo. Ela também não pode ficar exposta ao sol. Por isso, proteja-a do sol, da chuva e do frio, utilizando qualquer peça de vestimenta disponível.

## O que NÃO SE DEVE FAZER com uma vítima de acidente

Muitos são os procedimentos que podem agravar a situação da vítima.

Os mais comuns que se deve evitar são:

- Movimentar a vítima.
- Retirar capacetes de motociclistas.
- Aplicar torniquetes para estancar hemorragias.
- Dar algo para a vítima tomar.

### ◆ Não movimente a vítima

---

A movimentação da vítima pode causar piora de uma lesão na coluna ou em uma fratura de braço ou perna.

A movimentação da cabeça ou do tronco da vítima que sofreu um acidente com impacto que deforma ou amassa veículos, ou num atropelamento, pode agravar muito uma lesão de coluna. Num acidente pode haver uma fratura ou deslocamento de uma vértebra da coluna, por onde passa a medula espinhal. É ela que transporta todo o comando nervoso do corpo, que sai do cérebro e atinge o tronco, os braços e as pernas. Movimentando a vítima nessa situação, pode deslocar ainda mais a vértebra lesada e danificar a medula, causando paralisia dos membros ou ainda da respiração, o que com certeza vai provocar danos muito maiores, talvez irreversíveis.

No caso dos membros fraturados, a movimentação pode causar agravamento das lesões internas no ponto de fratura, provocando o rompimento de vasos sanguíneos ou lesões nos nervos, levando a graves complicações.

Assim, a movimentação de uma vítima só deve ser realizada antes da chegada de uma equipe de socorro se houver perigos imediatos, tais como incêndio, perigo do veículo cair, ou seja, desde que esteja presente algum risco incontrolável.

Não havendo risco imediato, não movimente a vítima.

Até mesmo no caso de vítimas que saem andando do acidente, é melhor que não se movimentem e aguardem o socorro chegar para uma melhor avaliação. Aconselhe-as a aguardar sentadas no veículo, ou em outro lugar seguro.

### ◆ Não retire o capacete de um motociclista

---

Retirar o capacete de um motociclista que se acidenta é uma ação de alto risco. A atitude será de maior risco se ele estiver inconsciente. A simples retirada do capacete pode movimentar intensamente a cabeça e agravar lesões existentes no pescoço ou no crânio. Aguarde a equipe de socorro ou pessoas habilitadas para que eles realizem essa ação.

### ◆ Não aplique torniquetes

---

○ torniquete não deve ser realizado para estancar hemorragias externas. Atualmente esse procedimento é feito só por profissionais treinados e, mesmo assim, em caráter de exceção; quase nunca é aconselhado.

### ◆ Não dê nada para a vítima ingerir

Nada deve ser dado para ingerir a uma vítima de acidente que possa ter lesões internas ou fraturas e que, certamente, será transportada para um hospital. Nem mesmo água.

Se o socorro já foi chamado, aguarde os profissionais, que vão decidir sobre a conveniência ou não. O motivo é que a ingestão de qualquer substância pode interferir de forma negativa nos procedimentos hospitalares. Por exemplo, se a vítima for submetida a cirurgia, o estômago com água ou alimentos é fator que aumenta o risco no atendimento hospitalar.

Como exceção, há os casos de pessoas cardíacas que fazem uso de alguns medicamentos em situações de emergência, geralmente aplicados embaixo da língua. Não os impeça de fazer uso desses medicamentos, se for rotina para eles.

### Primeiros socorros - a importância de um curso prático

Um treinamento em primeiros socorros vai ser sempre de grande utilidade em qualquer momento da vida, seja em casa, no trabalho ou no lazer. Podem ser muitas e variadas as situações em que o conhecimento pode levar a uma ação imediata e garantir a sobrevivência de uma vítima. Isso, tanto em casos de acidente como em situações de emergência que não envolvem trauma ou ferimentos.

Atuar em primeiros socorros requer o domínio de habilidades que só podem ser adquiridas em treinamentos práticos, como a compressão torácica externa, conhecida como massagem cardíaca, apenas para citar um exemplo.

Outras técnicas de socorro são diferentes para casos de trauma e emergências sem trauma, como, por exemplo, a abertura das vias aéreas para que a vítima respire, ou ainda a necessidade e a forma de se movimentar uma vítima, etc. Essas diferenças implicam procedimentos distintos, e as técnicas devem ser adquiridas em treinamento sob supervisão de um instrutor qualificado.

Outras habilidades a serem desenvolvidas em treinamento são as maneiras de se utilizar os materiais (tais como talas, bandagens triangulares, máscaras para realizar a respiração), como atuar em áreas com material contaminado, quando e quais materiais podem ser utilizados para imobilizar a coluna cervical (pescoço) etc. São muitas as situações que podem ser aprendidas em um curso prático.

Mesmo assim, nenhum treinamento em primeiros socorros dá a qualquer pessoa a condição de substituir completamente um sistema profissional de socorro.

## Anexos do Código de Trânsito Brasileiro

### Dos conceitos de definições

**ACOSTAMENTO** - parte da via diferenciada da pista de rolamento destinada à parada ou estacionamento de veículos, em caso de emergência, e à circulação de pedestres e bicicletas, quando não houver local apropriado para esse fim.

**AGENTE DA AUTORIDADE DE TRÂNSITO** - pessoa, civil ou policial militar, credenciada pela autoridade de trânsito para o exercício das atividades de fiscalização, operação, policiamento ostensivo de trânsito ou patrulhamento.

**AUTOMÓVEL** - veículo automotor destinado ao transporte de passageiros, com capacidade para até oito pessoas, exclusive o condutor.

**AUTORIDADE DE TRÂNSITO** - dirigente máximo de órgão ou entidade executivo integrante do Sistema Nacional de Trânsito ou pessoa por ele expressamente credenciada.

**BALANÇO TRASEIRO** - distância entre o plano vertical, passando pelos centros das rodas traseiras extremas e o ponto mais recuado do veículo, considerando-se todos os elementos rigidamente fixados ao mesmo.

**BICICLETA** - veículo de propulsão humana, dotado de duas rodas, não sendo, para efeito deste Código, similar à motocicleta, motoneta e ciclomotor.

**BICICLETÁRIO** - local, na via ou fora dela, destinado ao estacionamento de bicicletas.

**BONDE** - veículo de propulsão elétrica que se move sobre trilhos.

**BORDO DA PISTA** - margem da pista, podendo ser demarcada por linhas longitudinais de bordo que delimitam a parte da via destinada à circulação de veículos.

**CALÇADA** - parte da via, normalmente segregada e em nível diferente, não destinada à circulação de veículos, reservada ao trânsito de pedestres e, quando possível, à implantação de mobiliário urbano, sinalização, vegetação e outros fins.

**CAMINHÃO-TRATOR** - veículo automotor destinado a tracionar ou arrastar outro.

**CAMINHONETE** - veículo destinado ao transporte de carga com peso bruto total (PBT) de três mil e quinhentos quilogramas.

**CAMIONETA** - veículo misto destinado a transporte de passageiros e carga no mesmo compartimento.

**CANTEIRO CENTRAL** - obstáculo físico construído como separador de duas pistas de rolamento, eventualmente substituído por marcas viárias (canteiro fictício).

**CAPACIDADE MÁXIMA DE TRAÇÃO (CMT)** - máximo peso que a unidade de tração é capaz de tracionar, indicado pelo fabricante, baseado em condições sobre suas limitações de geração e multiplicação de momento de força e resistência dos elementos que compõem a transmissão.

**CARREATA** - deslocamento em fila na via de veículos automotores em sinal de regozijo, de reivindicação, de protesto cívico ou de uma classe.

**CARRO DE MÃO** - veículo de propulsão humana utilizado no transporte de pequenas cargas.

**CARROÇA** - veículo de tração animal destinado ao transporte de carga.

**CATADIÓPTRICO** - dispositivo de reflexão e refração de luz utilizado na sinalização de vias e veículos ("olho de gato").

**CHARRETE** - veículo de tração animal destinado ao transporte de pessoas.

**CICLO** - veículo de pelo menos duas rodas a propulsão humana.

**CICLOFAIXA** - parte da pista de rolamento destinada à circulação exclusiva de ciclos, delimitada por sinalização específica.

**CICLOMOTOR** - veículo de duas ou três rodas, provido de um motor de combustão interna, cuja cilindrada não exceda a cinquenta centímetros cúbicos (3,05 polegadas cúbicas) e cuja velocidade máxima de fabricação não exceda a cinquenta quilômetros por hora.

**CICLOVIA** - pista própria destinada à circulação de ciclos, separada fisicamente do tráfego comum.

**CONVERSÃO** - movimento em ângulo, à esquerda ou à direita, de mudança da direção original do veículo.

**CRUZAMENTO** - interseção de duas vias em nível.

**DISPOSITIVO DE SEGURANÇA** - qualquer elemento que tenha a função específica de proporcionar maior segurança ao usuário da via, alertando-o sobre situações de perigo que possam colocar em risco sua integridade física e dos demais usuários da via ou danificar seriamente o veículo.

**ESTACIONAMENTO** - imobilização de veículos por tempo superior ao necessário para embarque ou desembarque de passageiros.

**ESTRADA** - via rural não pavimentada.

**FAIXAS DE DOMÍNIO** - superfície linceira às vias rurais, delimitada por lei específica e sob responsabilidade do órgão ou entidade de trânsito competente com circunscrição sobre a via.

**FAIXAS DE TRÂNSITO** - qualquer uma das áreas longitudinais em que a pista pode ser subdividida, sinalizada ou não por marcas viárias longitudinais, que tenham uma largura suficiente para permitir a circulação de veículos automotores.

**FISCALIZAÇÃO** - ato de controlar o cumprimento das normas estabelecidas na legislação de trânsito, por meio do poder polícia administrativa de trânsito, no âmbito de circunscrição dos órgãos e entidades executivos de trânsito e de acordo com as competências definidas no Código.

**FOCO DE PEDESTRES** - indicação luminosa de permissão ou impedimento de locomoção na faixa apropriada.

**FREIO DE ESTACIONAMENTO** - dispositivo destinado a manter o veículo imóvel na ausência do condutor ou, no caso de um reboque, se este se encontra desengatado.

**FREIO DE SEGURANÇA OU MOTOR** - dispositivo destinado a diminuir a marcha do veículo no caso de falha do freio de serviço.

**FREIO DE SERVIÇO** - dispositivo destinado a provocar a diminuição da marcha do veículo ou pará-lo.

**GESTOS DE AGENTES** - movimentos convencionais de braço, adotados exclusivamente pelos agentes de autoridades de trânsito nas vias, para orientar, indicar o direito de passagem dos veículos ou pedestres ou emitir ordens, sobrepondo-se ou completando outra sinalização ou norma constante deste Código.

**GESTOS DE CONDUTORES** - movimentos convencionais de braço, adotados exclusivamente pelos condutores, para orientar ou indicar que vão efetuar uma manobra de mudança de direção, redução brusca de velocidade ou parada.

**ILHA** - obstáculo físico, colocado na pista de rolamento, destinado à ordenação dos fluxos de trânsito em uma interseção.

**INFRAÇÃO** - inobservância a qualquer preceito da legislação de trânsito, às normas emanadas do Código de Trânsito, do Conselho Nacional de Trânsito e a regulamentação estabelecida pelo órgão ou entidade executiva do trânsito.

**INTERSEÇÃO** - todo cruzamento em nível, entroncamento ou bifurcação, incluindo as áreas formadas por tais cruzamentos, entroncamentos ou bifurcações.

**INTERRUPÇÃO DE MARCHA** - imobilização do veículo para atender circunstância momentânea do trânsito.

**LICENCIAMENTO** - procedimento anual, relativo a obrigações do proprietário de veículo, comprovado por meio de documento específico (Certificado de Licenciamento Anual).

**LOGRADOURO PÚBLICO** - espaço livre destinado pela municipalidade à circulação, parada ou estacionamento de veículos, ou à circulação de pedestres, tais como calçada, parques, áreas de lazer, calçadões.

**LOTAÇÃO** - carga útil máxima, incluindo condutor e passageiros, que o veículo transporta, expressa em quilogramas para os veículos de carga, ou número de pessoas, para os veículos de passageiros.

**LOTE LINDEIRO** - aquele situado ao longo das vias urbanas ou rurais e que com elas se limita.

**LUZ ALTA** - fecho de luz do veículo destinado a iluminar a via até uma grande distância do veículo.

**LUZ BAIXA** - fecho de luz do veículo destinado a iluminar a via diante do veículo, sem ocasionar ofuscamento ou incômodo

injustificáveis aos condutores e outros usuários da via que venham em sentido contrário.

**LUZ DE FREIO** - luz do veículo destinada a indicar aos demais usuários da via, que se encontram atrás do veículo, que o condutor está aplicando o freio de serviço.

**INDICADOR DE DIREÇÃO (pisca-pisca)** - luz do veículo destinada a indicar aos demais usuários da via que o condutor tem o propósito de mudar de direção para a direita ou para a esquerda.

**LUZ DE MARCHA À RÉ** - luz do veículo destinada a iluminar atrás do veículo e advertir aos demais usuários da via que o veículo está efetuando ou a ponto de efetuar uma manobra de marcha à ré.

**LUZ DE NEBLINA** - luz do veículo destinada a aumentar a iluminação da via em caso de neblina, chuva forte ou nuvens de pó.

**LUZ DE POSIÇÃO (lanterna)** - luz do veículo destinada a indicar a presença e a largura do veículo.

**MANOBRA** - movimento executado pelo condutor para alterar a posição em que o veículo está no momento em relação à via.

**MARCAS VIÁRIAS** - conjunto de sinais constituídos de linhas, marcações, símbolos ou legendas, em tipos e cores diversas, apostos ao pavimento da via.

**MICROÔNIBUS** - veículo automotor de transporte coletivo com capacidade para até vinte passageiros.

**MOTOCICLETA** - veículo automotor de duas rodas, com ou sem side-car, dirigido por condutor em posição montada.

**MOTONETA** - veículo automotor de duas rodas, dirigido por condutor em posição sentada.

**MOTOR-CASA (MOTOR-HOME)** - veículo automotor cuja carroçaria seja fechada e destinada a alojamento, escritório, comércio ou finalidades análogas.

**NOITE** - período do dia compreendido entre o pôr-do-sol e o nascer do sol.

**ÔNIBUS** - veículo automotor de transporte coletivo com capacidade para mais de vinte passageiros, ainda que, em virtude de adaptações com vista à maior comodidade destes, transporte número menor.

**OPERAÇÃO DE CARGA E DESCARGA** - imobilização do veículo, pelo tempo estritamente necessário ao carregamento ou descarregamento de animais ou carga, na forma disciplinada pelo órgão ou entidade executivo de trânsito competente com circunscrição sobre a via.

**OPERAÇÃO DE TRÂNSITO** - monitoramento técnico baseado nos conceitos de engenharia de tráfego, das condições de fluidez, de estacionamento e parada na via, de forma a reduzir as interferências, tais como veículos quebrados, acidentados, estacionados irregularmente atrapalhando o trânsito, prestando socorros imediatos e informações aos pedestres e condutores.

**PARADA** - imobilização do veículo com a finalidade e pelo tempo estritamente necessário para efetuar embarque ou desembarque de passageiros.

**PASSAGEM DE NÍVEL** - todo o cruzamento de nível entre uma via e uma linha férrea ou trilho de bonde com pista própria.

**PASSAGEM POR OUTRO VEÍCULO** - movimento de passagem à frente de outro veículo que se desloca no mesmo sentido, em menor velocidade, mas em faixas distintas da via.

**PASSAGEM SUBTERRÂNEA** - obra de arte destinada à transposição de vias, em desnível subterrâneo, e ao uso de pedestres ou veículos.

**PASSARELA** - obra de arte destinada à transposição de vias, em desnível aéreo, e ao uso de pedestres.



**PASSEIO** - parte da calçada ou da pista de rolamento, neste último caso, separada por pintura ou elemento físico separador, livre de interferências, destinada à circulação exclusiva de pedestres e, excepcionalmente, de ciclistas.

**PATRULHAMENTO** - função exercida pela Polícia Rodoviária Federal com o objetivo de garantir obediência às normas de trânsito, assegurando a livre circulação e evitando acidentes.

**PERÍMETRO URBANO** - limite entre área urbana e área rural.

**PESO BRUTO TOTAL (PBT)** - peso máximo que o veículo transmite ao pavimento, constituído da soma da tara mais a lotação.

**PESO BRUTO TOTAL COMBINADO (PBTC)** - peso máximo transmitido ao pavimento pela combinação de um caminhão-trator mais semi-reboque ou do caminhão mais o reboque ou reboques.

**PISCA-ALERTA** - luz intermitente do veículo, utilizada em caráter de advertência, destinada a indicar aos demais usuários da via que o veículo está imobilizado ou em situação de emergência.

**PISTA** - parte da via normalmente utilizada para a circulação de veículos, identificada por elementos separadores ou por diferenças de nível em relação às calçadas, ilhas ou aos canteiros centrais.

**PLACAS** - elementos colocados na posição vertical, fixados ao lado ou suspensos sobre a pista, transmitindo mensagens de caráter permanente e, eventualmente, variáveis, mediante símbolos ou legendas pré-reconhecidas e legalmente instituídas como sinais de trânsito.

**POLICIAMENTO OSTENSIVO DE TRÂNSITO** - função exercida pelas Polícias Militares com o objetivo de prevenir e reprimir atos relacionados com a segurança pública e de garantir obediência às normas relativas à segurança de trânsito, assegurando a livre circulação e evitando acidentes.

**PONTE** - obra de construção civil destinada a ligar margens opostas de uma superfície líquida qualquer.

**REBOQUE** - veículo destinado a ser engatado atrás de um veículo automotor.

**REFÚGIO** - parte da via, devidamente sinalizada e protegida, destinada ao uso de pedestres durante a travessia da mesma.

**REGULAMENTAÇÃO DA VIA** - implantação de sinalização de regulamentação pelo órgão ou entidade competente com circunscrição sobre a via, definindo, entre outros, sentido de direção, tipo de estacionamento, horários e dias.

**RENACH** - Registro Nacional de Condutores Habilitados.

RENAVAM - Registro Nacional de Veículos Automotores.

RETORNO - movimento de inversão total de sentido da direção original de veículos.

RODOVIA - via rural pavimentada.

SEMI-REBOQUE - veículo de um ou mais eixos que se apoia na sua unidade tratora ou é a ela ligado por meio de articulação.

SINAIS DE TRÂNSITO - elementos de sinalização viária que se utilizam de placas, marcas viárias, equipamentos de controle luminosos, dispositivos auxiliares, apitos e gestos, destinados exclusivamente a ordenar ou dirigir o trânsito dos veículos e pedestres.

SINALIZAÇÃO - conjunto de sinais de trânsito e dispositivos de segurança colocados na via pública com o objetivo de garantir sua utilização adequada, possibilitando melhor fluidez no trânsito e maior segurança dos veículos e pedestres que nela circulam.

SONS POR APITO - sinais sonoros, emitidos exclusivamente pelos agentes da autoridade de trânsito nas vias, para orientar ou indicar o direito de passagem dos veículos ou pedestres, sobrepondo-se ou completando sinalização existente no local ou norma estabelecida neste Código.

TARA - peso próprio do veículo, acrescido dos pesos da carroçaria e equipamento, do combustível, das ferramentas e acessórios, da roda sobressalente, do exterior de incêndio e do líquido de arrefecimento, expresso em quilogramas.

TRAILER - reboque ou semi-reboque tipo casa, com duas, quatro, ou seis rodas, acoplado ou adaptado à traseira de automóvel ou camioneta, utilizado em geral em atividades turísticas como alojamento, ou para atividades comerciais.

TRÂNSITO - movimentação e imobilização de veículos, pessoas e animais nas vias terrestres.

TRANSPOSIÇÃO DE FAIXAS - passagem de um veículo de uma faixa demarcada para outra.

TRATOR - veículo automotor construído para realizar trabalho agrícola, de construção e pavimentação e tracionar outros veículos e equipamentos.

ULTRAPASSAGEM - movimento de passar à frente de outro veículo que se desloca no mesmo sentido, em menor velocidade e na mesma faixa de tráfego, necessitando sair e retornar à faixa de origem.

UTILITÁRIO - veículo misto caracterizado pela versatilidade do uso, inclusive fora de estrada.

**VEÍCULO ARTICULADO** - combinação de veículos acoplados, sendo um deles automotor.

**VEÍCULO AUTOMOTOR** - todo veículo a motor de propulsão que circule por seus próprios meios, e que serve normalmente para o transporte viário de pessoas e coisas, ou para a tração viária de veículos utilizados para transporte de pessoas e coisas. O termo compreende os veículos conectados a uma linha elétrica e que não circulam sobre trilhos (ônibus elétrico).

**VEÍCULO DE CARGA** - veículo destinado ao transporte de carga, podendo transportar dois passageiros, exclusive o condutor.

**VEÍCULO DE COLEÇÃO** - aquele que, mesmo tendo sido fabricado há mais de trinta anos, conserva suas características originais de fabricação e possui valor histórico próprio.

**VEÍCULO CONJUGADO** - combinação de veículos, sendo o primeiro um veículo automotor e os demais reboques ou equipamentos de trabalho agrícola, construção, terraplenagem ou pavimentação.

**VEÍCULO DE GRANDE PORTE** - veículo automotor destinado ao transporte de carga com peso bruto total (PBT) máximo superior a dez mil quilogramas e de passageiros, superior a vinte passageiros.

**VEÍCULO DE PASSAGEIROS** - veículo destinado ao transporte de pessoas e suas bagagens.

**VEÍCULO MISTO** - veículo automotor destinado ao transporte simultâneo de carga e passageiro.

**VIA** - superfície por onde transitam veículos, pessoas e animais, compreendendo a pista, a calçada, o acostamento, ilha e canteiro central.

**VIA DE TRÂNSITO RÁPIDO** - aquela caracterizada por acessos especiais com o trânsito livre, sem interseções em nível, sem acessibilidade direta aos lotes lindeiros e sem travessia de pedestres em nível.

**VIA ARTERIAL** - aquela caracterizada por interseções em nível, geralmente controlada por semáforo, com acessibilidade aos lotes lindeiros e às vias secundárias e locais, possibilitando o trânsito dentro das regiões da cidade.

**VIA COLETORA** - aquela destinada a coletar e distribuir o trânsito que tenha necessidade de entrar ou sair das vias de trânsito rápido ou arteriais, possibilitando o trânsito dentro das regiões da cidade.

**VIA LOCAL** - aquela caracterizada por interseções em nível não semaforizadas, destinada apenas ao acesso local ou a áreas restritas.

**VIA RURAL** - estradas e rodovias.

VIA URBANA - ruas, avenidas, vielas, ou caminhos e similares aberto à circulação pública, situadas na área urbana, caracterizados principalmente por possuírem imóveis edificadas ao longo de sua extensão.

VIAS E ÁREAS DE PEDESTRES - vias ou conjunto de vias destinadas à circulação prioritária de pedestres.

VIADUTO - obra de construção civil destinada a transpor uma depressão de terreno ou servir de passagem superior.

## Resolução Contran 160 de 22 de abril de 2004 e suas sucedâneas

### Sinalização vertical

Sinalização vertical é um subsistema da sinalização viária cujo meio de comunicação está na posição vertical, normalmente em placa, fixado ao lado ou suspenso sobre a pista, transmitindo mensagens de caráter permanente e, eventualmente, variáveis, através de legendas e/ou símbolos pré-reconhecidos e legalmente instituídos.



A sinalização vertical é classificada de acordo com sua função, compreendendo os seguintes tipos:

- Sinalização de regulamentação;
- Sinalização de advertência;
- Sinalização de indicação.

#### ◆ Sinalização de regulamentação

A forma padrão do sinal de regulamentação é a circular e as cores são vermelha, preta e branca.

Suas características são:

Forma		Cor	
 obrigação/ restrição	 proibição	fundo	branca
		símbolo	preta
		tarja	vermelha
		orla	vermelha
		letras	preta

As placas de regulamentação tem por finalidade informar os usuários sobre condições, proibições, obrigações ou restrições no uso da via. Suas mensagens são imperativas e o desrespeito a elas constitui infração. São elas:



Parada obrigatória



Velocidade máxima permitida



Dê a preferência



Duplo sentido de circulação



Sentido proibido



Sentido de circulação da via/pista



Siga em frente



Passagem obrigatória



Vire à esquerda



Vire à direita



Proibido virar à esquerda



Proibido virar à direita



Siga em frente ou à esquerda



Siga em frente ou à direita



Proibido retornar à esquerda



Proibido retornar à direita



Proibido ultrapassar



Proibido trânsito de caminhões



Proibido trânsito de veículos de tração animal



Proibido acionar buzina ou sinal sonoro



Peso bruto total máximo permitido



Peso máximo permitido por eixo



Proibido mudar de faixa ou pista de trânsito da esquerda para a direita



Proibido mudar de faixa ou pista de trânsito da direita para a esquerda



Ônibus, caminhões e veículos de grande porte mantenham-se à direita



Proibido trânsito de bicicletas



Alfândega



Altura máxima permitida



Largura máxima permitida



Comprimento máximo permitido



Pedestre, ande pela direita



Ciclista transite à esquerda



Proibido trânsito de ônibus



Conserve-se à direita



Proibido trânsito de pedestres



Proibido estacionar



Ciclista transite à direita



Circulação exclusiva de caminhão



Proibido trânsito de veículos automotores



Pedestre, ande pela esquerda



Circulação exclusiva de ônibus



Ciclistas à esquerda, pedestres à direita



Trânsito proibido a carros de mão



Proibido trânsito de tratores e máquinas de obras



Estacionamento regulamentado



Sentido de circulação da rotatória



Pedestres à esquerda,  
ciclistas à direita



Uso obrigatório de  
corrente



Proibido parar e estacionar



Circulação exclusiva de  
bicicletas



Proibido trânsito de motocicletas,  
motonetas e ciclomotores

### ■ Informações complementares às placas de regulamentação

Sendo necessário acrescentar informações para complementar os sinais de regulamentação, como período de validade, características e uso do veículo, condições de estacionamento, além de outras, deve ser utilizada uma placa adicional ou incorporada à placa principal, formando um só conjunto, na forma retangular, com as mesmas cores do sinal de regulamentação. Seguem alguns exemplos:



### ◆ Sinalização de advertência

A forma padrão dos sinais de advertência é quadrada, devendo uma das diagonais ficar na posição vertical. À sinalização de advertência estão associadas as cores amarela e preta.

Suas características são:

Forma	Cor	
	fundo	amarela
	símbolo	preta
	orla interna	preta
	orla externa	amarela
	legenda	preta

A sinalização de advertência tem por finalidade alertar os usuários da via sobre condições potencialmente perigosas, indicando sua natureza. São as seguintes:



Curva acentuada à esquerda



Pista sinuosa à esquerda



Cruzamento de vias



Confluência à direita



Intersecção em círculo



Declive acentuado



Curva acentuada à direita



Curva à esquerda



Pista sinuosa à direita



Entroncamento oblíquo à direita



Junções sucessivas contrárias, primeira à esquerda



Aclive acentuado



	Curva acentuada em "S" à esquerda		Curva à direita
	Via lateral à direita		Parada obrigatória à frente
	Semáforo à frente		Ponte móvel
	Curva acentuada em "S" à direita		Curva em "S" à direita
	Via lateral à esquerda		Entroncamento oblíquo à esquerda
	Confluência à esquerda		Saliência ou lombada
	Interseção em "T"		Curva em "S" à esquerda
	Bifurcação em "Y"		Junções sucessivas contrárias, primeira à direita
	Bonde		Ponte estreita
	Pista irregular		Obras
	Área com desmoronamento		Pista escorregadia
	Início de pista dupla		Cruz de Santo André



Estreitamento de pista ao centro



Sentido único



Projeção de cascalho



Trânsito de ciclistas



Vento lateral



Aeroporto



Estreitamento de pista à esquerda



Sentido duplo



Trânsito de pedestres



Área escolar



Altura limitada



Passagem de nível com barreira



Estreitamento de pista à direita



Trânsito de tratores ou maquinaria agrícola



Crianças



Animais selvagens



Fim da pista dupla



Alargamento de pista à esquerda



Depressão



Animais



Mão dupla adiante



Passagem de nível sem barreira



Largura limitada



Alargamento de pista à direita



Passagem sinalizada de ciclistas



Passagem sinalizada de pedestres



Pista dividida



Peso bruto total limitado



Compartimento limitado



Trânsito compartilhado por ciclistas e pedestres



Passagem sinalizada de escolares



Rua sem saída



Peso limitado por eixo

### ◆ Sinalização especial de advertência

Sinais empregados nas situações em que não é possível a utilização das placas de advertência. Referem-se a sinalização especial de faixas ou pistas exclusivas de ônibus; sinalização especial para pedestres; e sinalização especial para rodovias, estradas e vias de trânsito rápido. Alguns exemplos:

#### Sinalização especial para faixas ou pistas exclusivas de ônibus

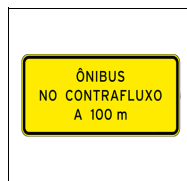
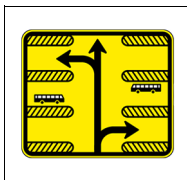

#### Sinalização especial para pedestres



## Sinalização especial de advertência somente para rodovias, estradas e vias de trânsito rápido

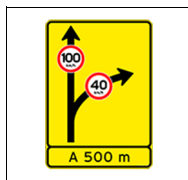

### ■ Informações complementares

Havendo necessidade de fornecer informações complementares aos sinais de advertência, estas devem ser inscritas em placa adicional ou incorporada à placa principal formando um só conjunto, na forma retangular, admitida a exceção para a placa adicional contendo o número de linhas férreas que cruzam a pista. As cores da placa adicional devem ser as mesmas dos sinais de advertência. Exemplos:

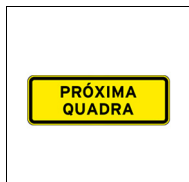
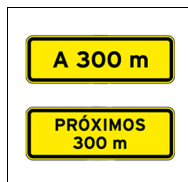
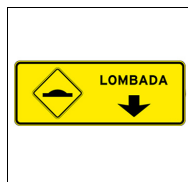
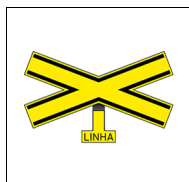
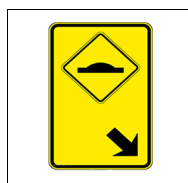
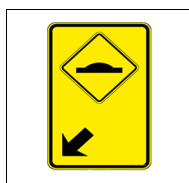

## ◆ Sinalização de indicação

As placas de indicação têm por finalidade indicar as vias e locais de interesse, bem como orientar os condutores de veículos quanto a percursos, destinos, distâncias e serviços auxiliares, podendo também ter como função a educação do usuário. Suas mensagens possuem caráter informativo ou educativo.

São placas de identificação de rodovias e estradas (Pan-Americana, federais e estaduais); de municípios; de regiões de interesse de tráfego e logradouros; de pontes, viadutos, túneis e passarelas; de identificação quilométrica; de limite de municípios, divisa de estados, fronteira e perímetro urbano; e de pedágio.

Há ainda placas de orientação de destino (placas indicativas de sentido ou direção; placas indicativas de distância; e placas diagramadas). Há também placas educativas e placas de serviços auxiliares, estas podendo ser placas para condutores e placas para pedestres.

Finalmente, há placas que indicam atrativos turísticos (naturais, históricos e culturais, locais para prática de esportes, áreas de recreação e locais para atividades de interesse turístico). As placas podem indicar, de maneira geral, o atrativo turístico, o sentido de direção do atrativo turístico e a distância do atrativo turístico. Alguns exemplos:

### Placas de identificação

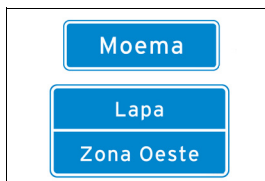
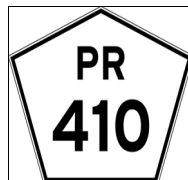
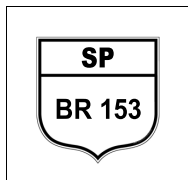

## Placas de orientação de destino



## Placas educativas

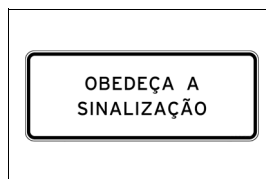
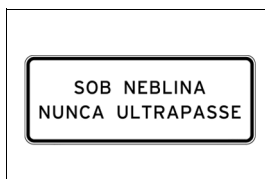
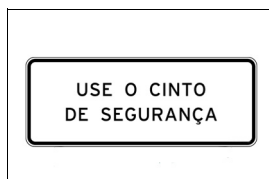

## Placas de serviços auxiliares

## Para condutores

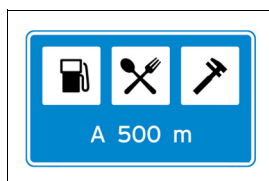

## Para pedestres



## Placas de atrativos turísticos

## Identificação



## Sentido de atrativo turístico



## Distância de atrativo turístico



## Sinalização horizontal

Sinalização viária que utiliza linhas, marcações, símbolos e legendas, pintados ou apostos sobre o pavimento das vias. Sua função é organizar o fluxo de veículos e pedestres; controlar e orientar os deslocamentos; e complementar os sinais verticais de regulamentação, advertência ou indicação.

Alguns exemplos:

### ◆ Marcas longitudinais (separam e ordenam as correntes de tráfego)

#### Linhas de divisão de fluxos opostos

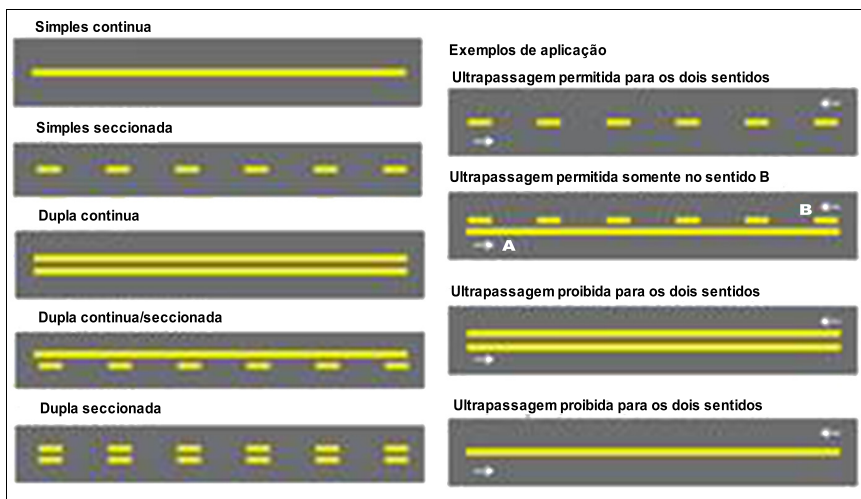

#### Linhas de divisão de fluxo de mesmo sentido

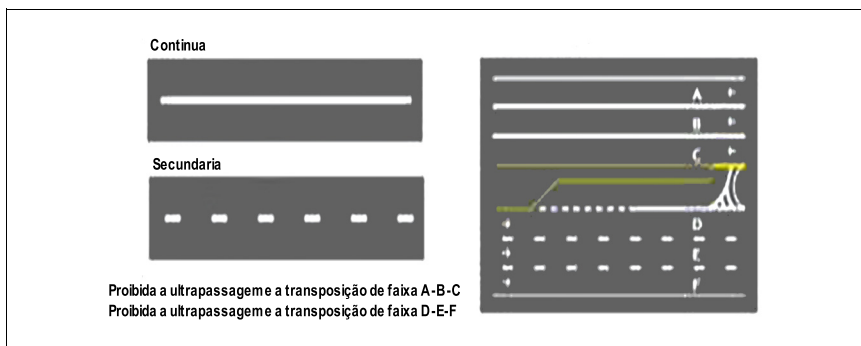

## Linha de bordo (delimita a parte da pista destinada ao deslocamento de veículos)

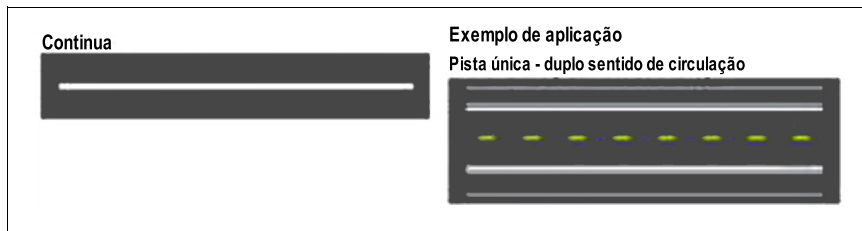

## Linha de continuidade (proporciona continuidade a outras marcações longitudinais, quando há quebra no seu alinhamento visual)

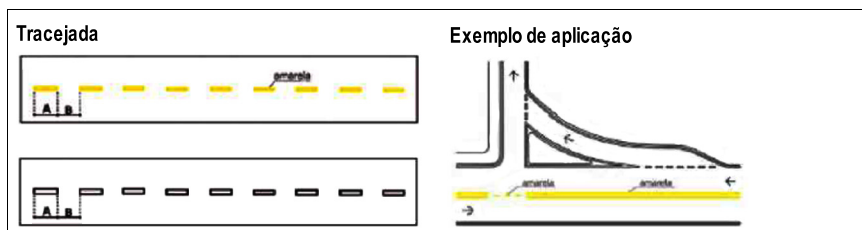

## ◆ Marcas transversais (ordenam os deslocamentos frontais dos veículos)

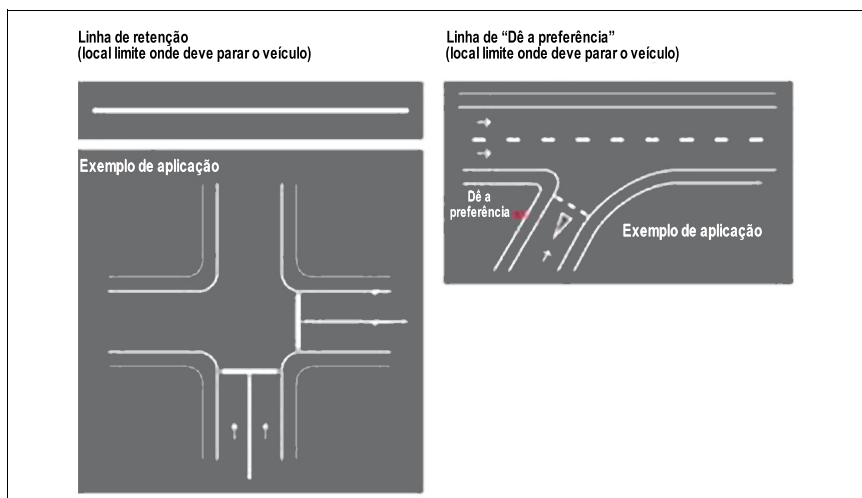



Linhas de estímulo á redução de velocidade



Exemplo de aplicação antecedendo um obstáculo transversal

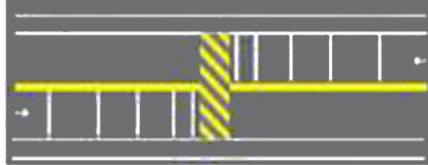

Faixas de travessias de pedestres

ZEBRADA

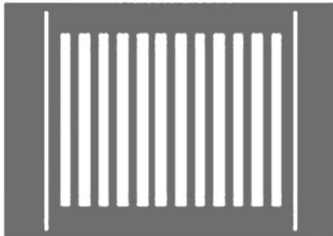

PARALELA



Marcação de cruzamentos rodocicloviários (travessia de ciclistas)

CRUZAMENTO EM ÂNGULO RETO



CRUZAMENTO OBLÍQUO



Exemplo de aplicação

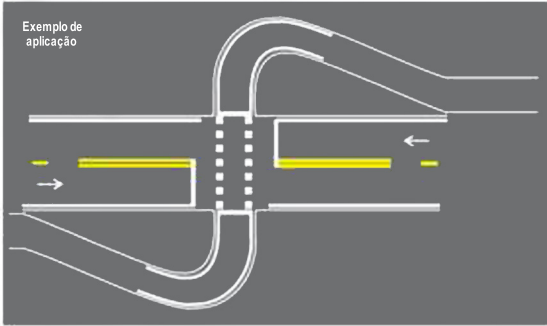

Marcação de área de conflito  
(não parar e estacionar veículos)

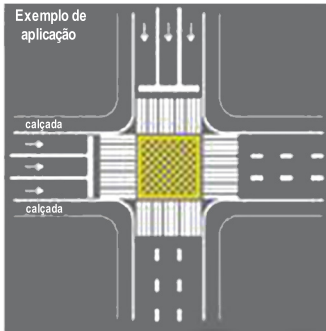

Marcação de área de cruzamento com faixa exclusiva

Branco: fluxo  
Amarelo: contra-fluxo



Exemplo de aplicação

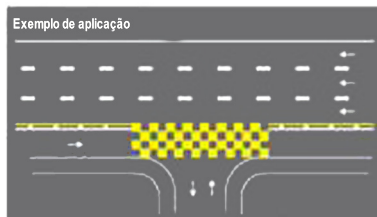

## ◆ Marcas de canalização (direcionam a circulação de veículos)

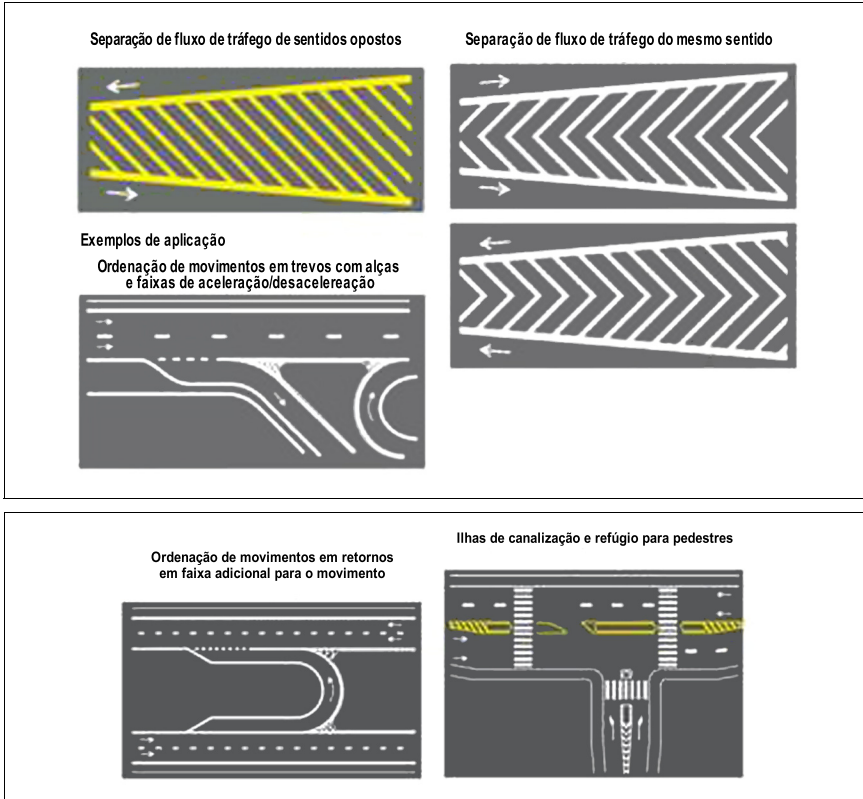

◆ **Marcas de delimitação e controle de estacionamento e/ou parada (para áreas onde é proibido ou regulamentado o estacionamento e a parada de veículos)**

Linha de indicação de proibição de estacionamento e/ou parada



Exemplos de aplicação

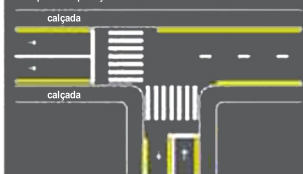

Marca delimitadora de parada de veículos específicos

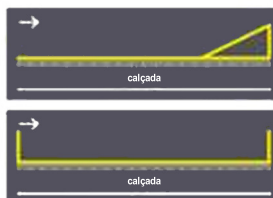
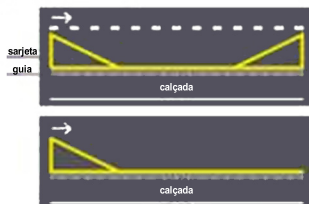

Marca delimitadora para parada de ônibus em faixa de trânsito

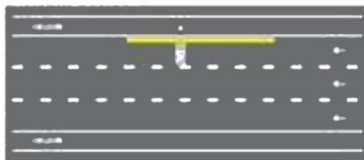

Marca delimitadora para parada de ônibus em faixa de estacionamento

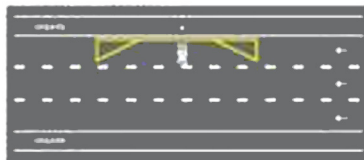

Marca delimitadora para parada de ônibus em faixa de trânsito feita em reentrância da calçada

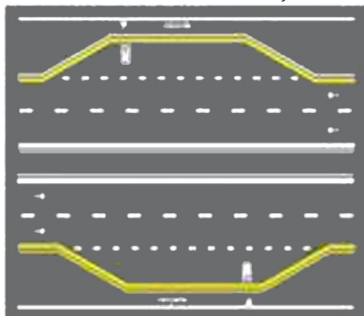

Marca delimitadora para parada de ônibus em faixa de estacionamento com avanço de calçada na faixa de estacionamento

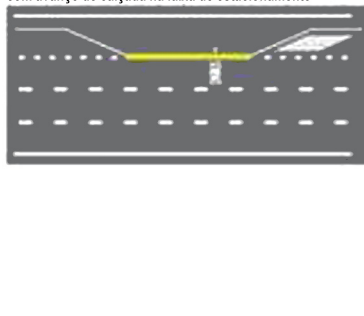

# Marca delimitadora de estacionamento regulamentado

Marca delimitadora de estacionamento regulamentado  
Paralelo ao meio-fio: linha simples contínua ou tracejada

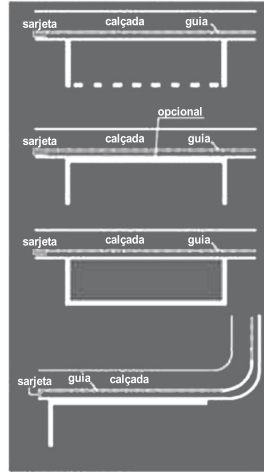

Exemplos de aplicação  
Estacionamento paralelo em meio fio



Marca com delimitação da vaga

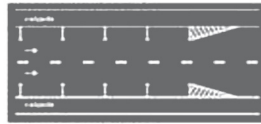

Marca sem delimitação da vaga

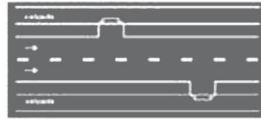

Em ângulo: Linha contínua

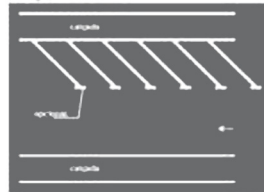

Estacionamento em ângulo



Estacionamento em áreas isoladas

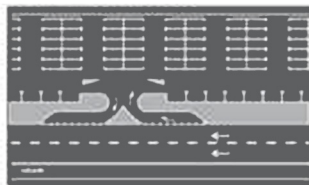

### ◆ Inscrições no pavimento

Melhoram a percepção do condutor quanto às condições de operação da via. São subdivididas em: setas direcionais, símbolos e legendas.

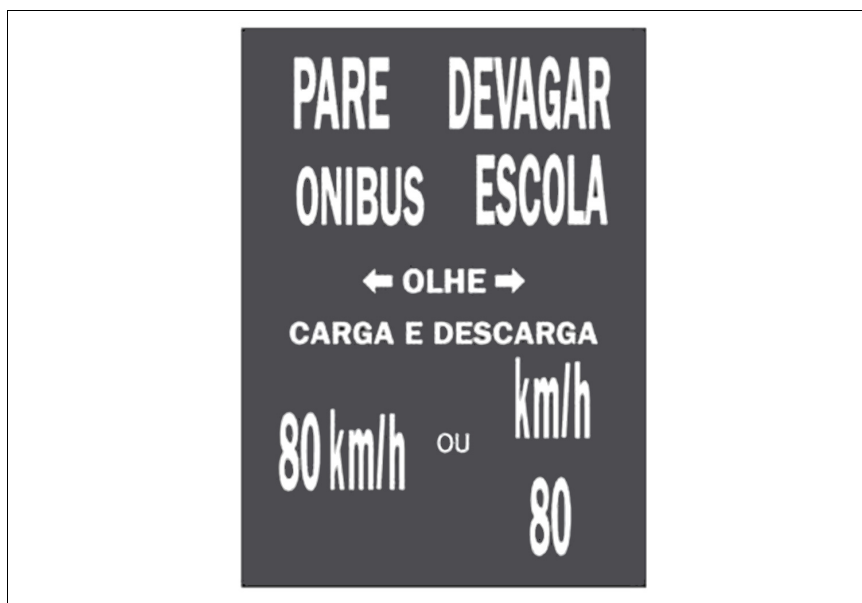
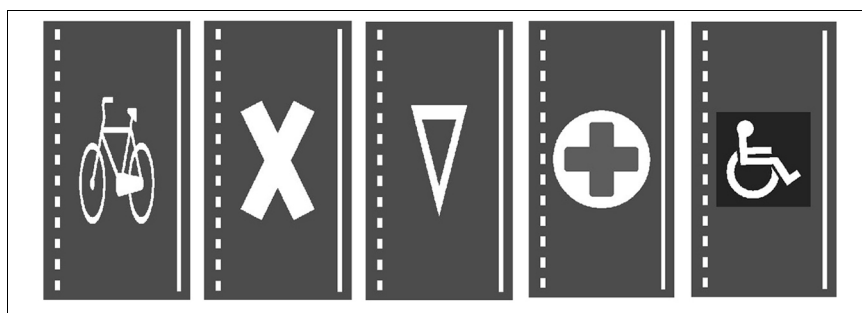
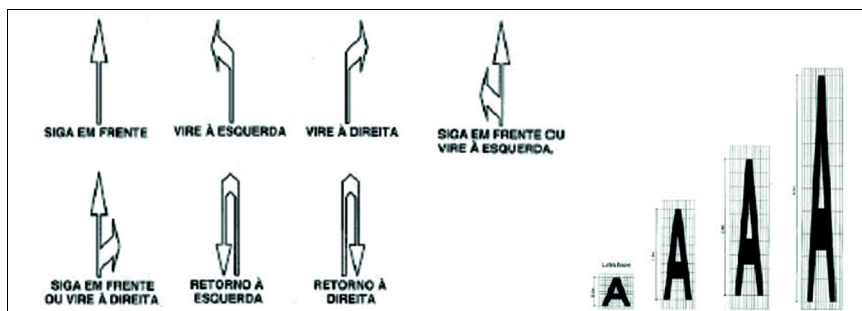

## Dispositivos auxiliares

Elementos aplicados ao pavimento da via, junto a ela, ou nos obstáculos próximos, de forma a tornar mais eficiente e segura a operação da via. São constituídos de materiais, formas e cores diversos, dotados ou não de refletividade, com as funções de incrementar a percepção da sinalização, do alinhamento da via ou de obstáculos à circulação; reduzir a velocidade praticada; oferecer proteção aos usuários; alertar os condutores quanto a situações de perigo potencial ou que requeiram maior atenção. Os dispositivos auxiliares são agrupados, de acordo com suas funções, em delimitadores; de canalização; de sinalização de alerta; de alterações nas características do pavimento; de proteção contínua; luminosos; de proteção a áreas de pedestres e/ou ciclistas; e de uso temporário. Alguns exemplos:

### ◆ Dispositivos delimitadores

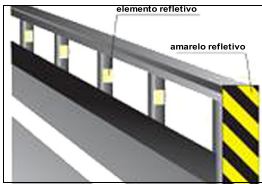

Balizadores de pontes, viadutos, túneis, barreiras e defensas

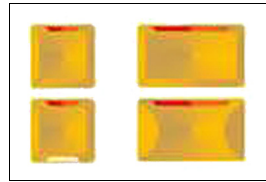

Tachas e tachões (contem unidades refletivas)

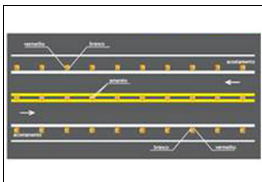

Exemplo de aplicação

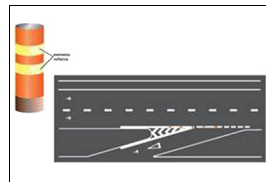

Cilindros delimitadores

### ◆ Dispositivos de canalização

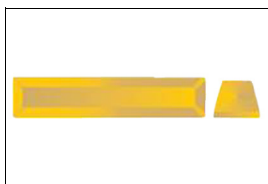

Prismas - substituem a guia da calçada (meio-fio) quando não for possível sua construção imediata



Segregadores - segregam pista para uso exclusivo de determinado tipo de veículo ou pedestre

### ◆ Dispositivos de sinalização de alerta (objetivam melhorar a percepção do condutor)

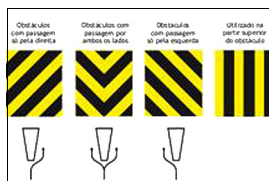

Marcadores de obstáculos

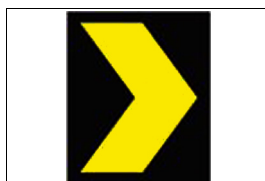

Marcadores de alinhamento (unidades refletivas fixadas em suporte, que alertam o condutor sobre alteração do alinhamento horizontal da via)

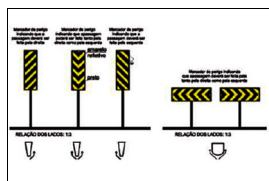

Marcadores de perigo



### ◆ Alterações nas características do pavimento

São recursos que alteram as condições normais da pista de rolamento, quer pela sua elevação com a utilização de dispositivos físicos colocados sobre a mesma, quer pela mudança nítida de características do próprio pavimento. São utilizados para:

- estimular a redução da velocidade;
- aumentar a aderência ou atrito do pavimento;
- alterar a percepção do usuário quanto a alterações de ambiente e uso da via, induzindo-o a adotar comportamento cauteloso;
- incrementar a segurança e/ou criar facilidades para a circulação de pedestres e/ou ciclistas.

### ◆ Dispositivos de proteção contínua (têm por objetivo evitar que veículos e/ou pedestres transponham determinado local ou evitar ou dificultar a interferência de um fluxo de veículos sobre o fluxo oposto)

Para fluxo de pedestres e ciclistas:

Gradis de canalização e retenção

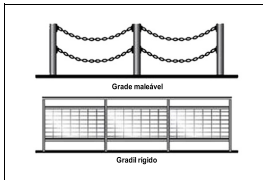

Dispositivos de contenção e bloqueio

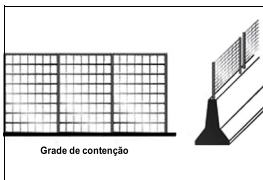

Para fluxo veicular:

Defensas metálicas

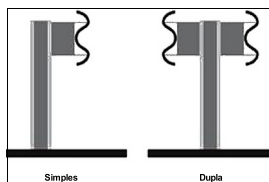

Barreiras de concreto

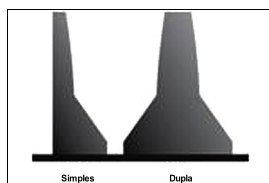

Dispositivos anti-ofuscamento

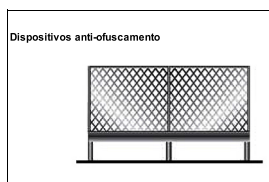

- ◆ Dispositivos luminosos  
(advertem, educam, orientam, informam, regulamentam)
- 



Painéis eletrônicos

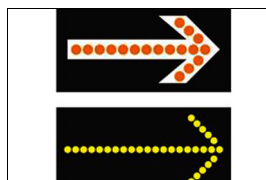

Painéis com setas luminosas

◆ Dispositivos de uso temporário

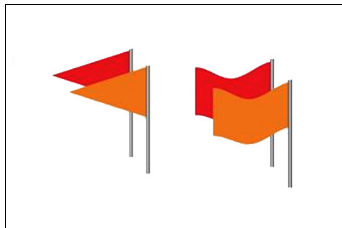
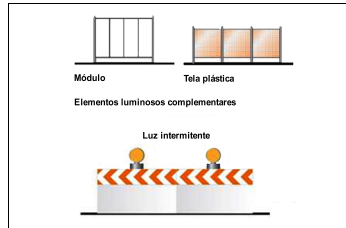
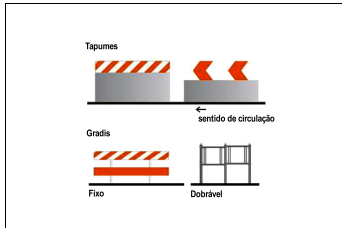
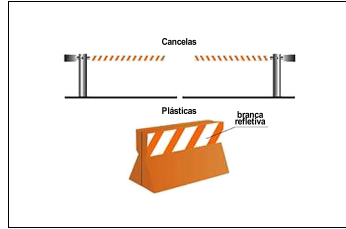
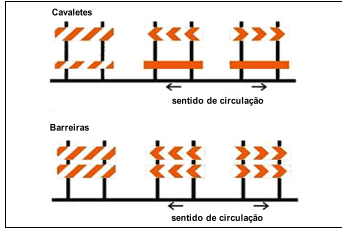
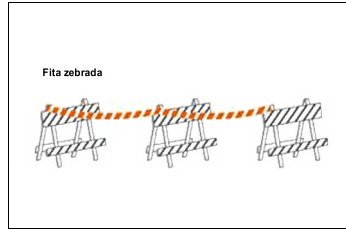
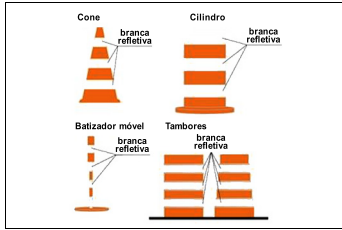

## Sinalização semafórica

Conjunto de indicações luminosas acionadas alternada ou intermitentemente por meio de sistema elétrico/eletrônico, cuja função é controlar os deslocamentos. Os sinais podem ser de regulamentação ou de advertência.

### ◆ Sinalização semafórica de regulamentação

Sua função é efetuar o controle do trânsito num cruzamento ou seção da via.

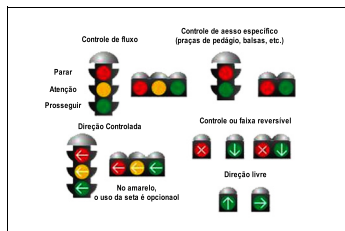

### ◆ Sinalização semafórica de advertência

Sua função é advertir a existência de obstáculo ou situação perigosa, devendo o condutor reduzir a velocidade e adotar as medidas de precaução compatíveis com a segurança para seguir adiante.

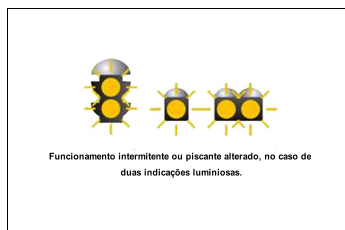

## Sinalização de obras

Tem como característica a utilização de sinalização vertical, horizontal, semafórica e de dispositivos e sinalização auxiliares combinados de forma que os usuários da via sejam advertidos sobre a intervenção realizada e possam identificar seu caráter temporário; sejam preservadas as condições de segurança e fluidez do trânsito e de acessibilidade; os usuários sejam orientados sobre caminhos alternativos; sejam isoladas as áreas de trabalho de forma a evitar a deposição e/ou lançamento de materiais sobre a via. Alguns exemplos:



## Gestos

### ◆ Gestos de agentes da autoridade de trânsito

Os gestos de agentes da autoridade de trânsito prevalecem sobre as regras de circulação e normas definidas por outros sinais de trânsito. São eles:

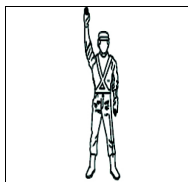

Ordem de parada obrigatória para todos os veículos. Quando executada em intersecções, os veículos que já se encontrem nela não são obrigados a parar.

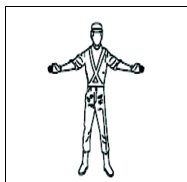

Ordem de parada obrigatória para todos os veículos que venham de direções que correm ortogonalmente a direção indicada pelos braços estendidos, qualquer que seja o sentido de seu deslocamento.

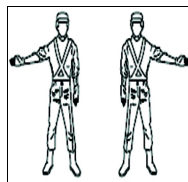

Ordem de parada obrigatória para todos os veículos que venham de direções que correm ortogonalmente a direção indicada pelo braço estendido, qualquer que seja o sentido de seu deslocamento.

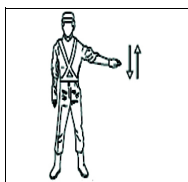

Ordem de diminuição de velocidade.

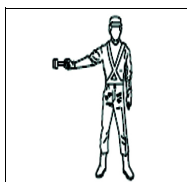

Ordem de parada para os veículos aos quais a luz é dirigida.

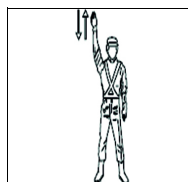

Ordem de seguir.

### ◆ Gestos de condutores

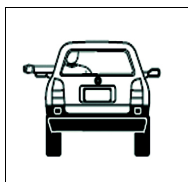

Dobrar à esquerda

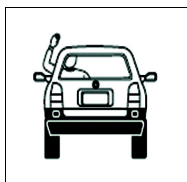

Dobrar à direita

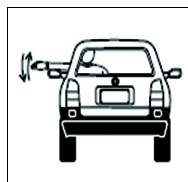

Diminuir a marcha ou parar

## Sinais sonoros

Sinais de apito	Significado	Emprego
Um silvo breve	Seguir	Liberar o trânsito em direção / sentido indicado pelo agente
Dois silvos breves	Parar	Indicar parada obrigatória
Um silvo longo	Diminuir a marcha	Quando for necessário fazer diminuir a marcha dos veículos

### Especificações técnicas do sinal sonoro da sinalização semafórica para travessia de pedestres com deficiência visual

Momento	Intermitência	Duração	Frequência
Para o sinal sonoro de localização	0,5 Hz (1 ciclo a cada 2s)	60 ms (fll 2 ms)	950 Hz (fll 10 Hz)
Para o sinal sonoro de início do tempo de travessia (silvo inicial do tempo de verde do foco do pedestre)	1 pulso único, antecedendo o sinal sonoro de travessia	160 ms (fll 5 ms)	2000 Hz (fll 10 Hz), decrescendo gradativamente até 500 Hz (fll 10 Hz)
Para o sinal sonoro de travessia (tempo de verde do foco de pedestre)	1 Hz (1 ciclo/s)	160 ms (fll 5 ms)	Frequência modulada: 2000 Hz (fll 10 Hz) + 500 Hz (fll 10 Hz)
Para o sinal sonoro de advertência de encerramento de travessia (tempo de vermelho intermitente do foco de pedestre)	2 Hz (2 ciclos/s)	160 ms (fll 5 ms)	Frequência modulada: 2000 Hz (fll 10 Hz) + 500 Hz (fll 10 Hz)

## Imobilizador

As chaves do veículo possuem um chip transponder integrado, que impede a partida do sistema híbrido se a chave não for registrada anteriormente no computador de bordo do veículo.

**Ao sair do veículo, nunca deixe as chaves dentro dele.**

Este sistema foi projetado para ajudar a prevenir o furto do veículo, mas não garante a segurança absoluta contra todas as tentativas de furto.

○ indicador pisca após o desligamento do interruptor de partida, indicando que o sistema está funcionando.

○ indicador para de piscar após o interruptor de partida ser posicionado no modo "ACCESSORY" (ACESSÓRIOS) ou "ON" (LIGADO) para indicar que o sistema foi cancelado.

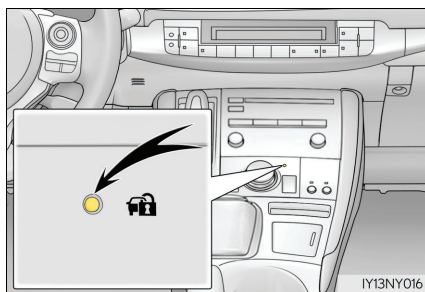

### ■ Manutenção do sistema

○ veículo possui um sistema imobilizador livre de manutenção.

### ■ Condições que podem causar falha no sistema

- Se a chave estiver em contato com algum objeto metálico.
- Se a chave estiver próxima ou tocando uma chave registrada no sistema de segurança (chave com chip transponder integrado) de outro veículo.

### ⚠ NOTA

#### ■ Para assegurar que o sistema funcione corretamente

Não modifique ou remova o sistema. A remoção ou modificações não autorizadas poderão não garantir a operação correta do sistema.



## Alarme

### ○ alarme

- alarme utiliza luz e sons para alertar quando uma intrusão for detectada.
- alarme irá disparar nas seguintes situações:
  - Se uma porta travada for destravada ou aberta sem o uso da função de entrada, do controle remoto ou da chave mecânica. (As portas irão travar automaticamente novamente).
  - Se o capô for aberto.
  - Se o sensor de intrusão detectar algum movimento no interior do veículo. (Um intruso entrar no veículo).
  - ○ vidro da tampa traseira for quebrado.

### Configuração do sistema de alarme

Feche as portas e o capô, e trave todas as portas utilizando a função de entrada ou o controle remoto. O sistema será ativado automaticamente após 30 segundos.

○ alarme também pode ser configurado para usar a chave mecânica.

○ indicador de advertência que está acesa começará a piscar quando o sistema for ativado.

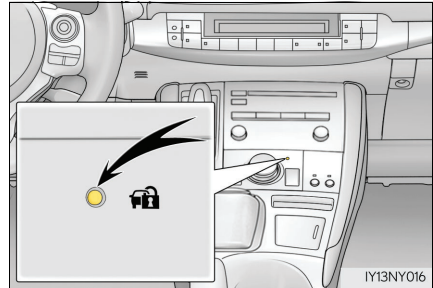

## Desativar ou cessar o alarme

Execute uma das ações abaixo para desativar ou cessar o alarme:

- Destrave as portas usando a função de entrada ou o controle remoto.
- Gire o interruptor de partida para o modo "ACCESSORY" (ACESSÓRIOS) ou "ON" (LIGADO), ou acione a partida do sistema híbrido. (O alarme será desativado ou interrompido após alguns segundos).

### ■ Manutenção do sistema

O veículo possui um sistema de alarme livre de manutenção.

### ■ Itens a serem inspecionados antes do travamento do veículo

Para evitar o disparo acidental do alarme e o furto do veículo, certifique-se de que:

- Não haja ocupantes no veículo.
- Os vidros e o teto solar estejam fechados antes da ativação do alarme.
- Não haja objetos de valor ou objetos pessoais deixados dentro do veículo.

### ■ Disparo do alarme

O alarme poderá disparar nas seguintes situações:  
(Desligar o alarme irá desativar o sistema).

- Se alguém dentro do veículo abrir uma porta ou o capô.

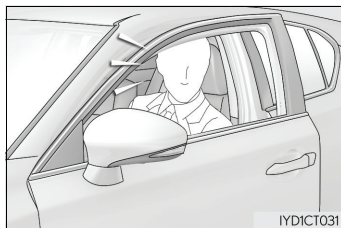

- Se a bateria de 12 volts for recarregada ou substituída quando o veículo estiver travado. (→P. 404)

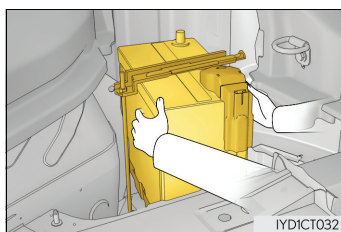

**■ Operação do alarme vinculada ao travamento da porta**

Neste caso, dependendo da situação, a porta pode travar automaticamente para impedir a entrada indevida no veículo.

- Uma pessoa que permaneceu no veículo destrava a porta e o alarme é ativado.
- Enquanto o alarme é ativado, uma pessoa que permaneceu no veículo destrava a porta.
- Ao recarregar ou substituir a bateria de 12 volts.

**NOTA****■ Para assegurar que o sistema funcione corretamente**

Não modifique ou remova o sistema. A remoção ou modificações não autorizadas poderão não garantir a operação correta do sistema.

## Informações adicionais

### Instalação de um sistema transmissor de RF

A instalação de um sistema transmissor de radiofrequência no seu veículo poderá afetar sistemas eletrônicos como:

- Sistema híbrido
- Sistema de injeção de combustível multiponto/sistema de injeção de combustível multiponto sequencial
- Sistema de freio antibloqueante
- Sistema de airbag SRS
- Sistema do pré-tensionador do cinto de segurança

Consulte uma Concessionária Autorizada Lexus sobre medidas preventivas ou instruções especiais relacionadas à instalação de um sistema de transmissão de RF.

Mais informações sobre as faixas de frequência, níveis de potência, posições da antena e provisões para instalação de transmissores de RF, estão disponíveis mediante solicitação na Concessionária Autorizada Lexus.

Componentes e cabos de alta tensão em veículos híbridos emitem aproximadamente a mesma quantidade de ondas eletromagnéticas que os motores movidos a gasolina convencionais ou de eletrodomésticos independentemente das suas blindagens eletromagnéticas.

○ ruído indesejado pode acontecer na recepção de radiofrequência do transmissor (Transmissor-RF).

### Gravação de dados do veículo

○ seu Lexus está equipado com vários computadores sofisticados que gravam certos dados do veículo.

- Rotação do motor
- Velocidade do motor elétrico (velocidade do motor de tração)
- Posição do acelerador
- Posição dos freios
- Velocidade do veículo
- Posição da alavanca de mudança de marchas
- Condição da bateria híbrida (bateria de tração)

Os dados gravados variam de acordo com o nível de sofisticação do veículo e opcionais equipados no veículo. Portanto, os computadores não gravam conversas, sons ou imagens.

#### ● Utilização dos dados

A Lexus poderá usar os dados gravados nestes computadores para diagnosticar falhas no funcionamento, realizar pesquisas e desenvolvimento, e melhorar a qualidade.

A Lexus não divulgará os dados gravados a terceiros, exceto:

- Com o consentimento do proprietário do veículo ou com o consentimento do locatário, se o veículo for locado
- Em resposta a um requerimento oficial emitido pela polícia, tribunal de justiça ou órgão governamental
- Para uso pela Lexus em uma ação judicial
- Para fins de pesquisa, onde os dados não estão vinculados a um determinado veículo ou o proprietário do veículo

## Gravador de dados de eventos

Este veículo está equipado com um gravador de dados de eventos (EDR). O principal objetivo de um EDR é gravar, em situações de colisão ou de quase colisão como, por exemplo, a deflagração de um airbag ou impacto com um obstáculo na pista, dados que irão ajudar a compreender como os sistemas do veículo agiram. O EDR foi projetado para gravar dados relacionados aos sistemas dinâmico e de segurança do veículo durante um curto período, geralmente 30 segundos ou menos. No entanto, os dados podem não ser gravados, dependendo da gravidade e do tipo do impacto.

O EDR neste veículo foi projetado para gravar dados, tais como:

- Como os vários sistemas de seu veículo estavam funcionando;
- A intensidade com que (se totalmente) o motorista estava pressionando os pedais do acelerador e/ou freio; e,
- A velocidade em que o veículo estava sendo conduzido.

Estes dados podem ajudar a fornecer uma melhor compreensão das circunstâncias nas quais as colisões e os ferimentos ocorreram.

**NOTA:** Os dados do EDR são gravados pelo seu veículo apenas se uma situação de colisão grave ocorrer; o EDR não irá gravar nenhum dado sob condições normais de condução, bem como nenhum dado pessoal será gravado (por exemplo, nome, sexo, idade e local da colisão). Entretanto, outras partes como, por exemplo, órgãos de segurança pública, podem confrontar os dados do EDR com os tipos de dados de identificação pessoal que são rotineiramente obtidos durante uma investigação de colisão.

Para fazer a leitura dos dados gravados pelo EDR, é necessário um equipamento especial, bem como o acesso ao veículo ou ao EDR. Além disso, o fabricante do veículo, assim como outras partes, a exemplo de órgãos de segurança pública que possuem o equipamento especial, poderão fazer a leitura das informações, caso tenham acesso ao veículo ou ao EDR.

### ● Divulgação dos dados do EDR

A Lexus não divulgará os dados gravados no EDR a terceiros, exceto quando:

- For obtido um acordo com o proprietário do veículo (ou com a locadora, caso o veículo seja locado)
- Em resposta a um requerimento oficial emitido pela polícia, tribunal de justiça ou órgão governamental
- Para uso pela Lexus em uma ação judicial

Entretanto, se necessário, a Lexus poderá:

- Utilizar os dados para pesquisa quanto ao desempenho de segurança do veículo
- Divulgar os dados a terceiros para fins de pesquisa, sem, contudo, divulgar informações sobre um veículo específico ou o proprietário do veículo

## Sucateamento do seu Lexus

Os dispositivos dos sistemas de airbag e do pré-tensionador do cinto de segurança no seu Lexus contêm produtos químicos explosivos. O sucateamento do veículo com os airbags e pré-tensionadores dos cintos de segurança, sem que tenham sido previamente disparados, poderá resultar em acidentes, como, por exemplo, um incêndio. Providencie a remoção e a inutilização dos sistemas de airbag e do pré-tensionador do cinto de segurança por uma Concessionária Autorizada Lexus, antes de sucatear o veículo.

### BATERIA HÍBRIDA (HV)

A Reciclagem da Bateria Híbrida (HV) é obrigatória.

Consulte uma Concessionária Autorizada Lexus para substituição ou descarte dessa bateria.



 **ATENÇÃO****■ Precauções gerais ao dirigir**

- Obedeça todas as leis de trânsito.
- O motorista é responsável pela condução adequada do veículo, inclusive a avaliação das condições climáticas e da estrada.

Dirigir sob o efeito de álcool ou medicamentos: Jamais dirija o seu veículo sob o efeito de bebidas alcoólicas ou medicamentos que possam prejudicar a sua capacidade de conduzir o veículo. O álcool e determinados medicamentos retardam o tempo de reação, impedem o raciocínio e reduzem a coordenação, o que poderá resultar em acidente com ferimentos graves ou fatais.

Direção defensiva: Sempre dirija defensivamente. Antecipe os erros que outros motoristas ou pedestres possam cometer e esteja sempre pronto para evitar acidentes.

Distrações do motorista: Mantenha sempre o máximo de atenção ao dirigir. Qualquer distração para o motorista, como ajuste de controles, conversa ao telefone celular ou leitura, poderá resultar em uma colisão fatal ou ferimentos graves a você, ocupantes do seu veículo ou outros.

**■ Precauções gerais sobre a segurança de crianças**

Jamais deixe crianças desacompanhadas no veículo, e jamais permita que crianças segurem ou usem a chave.

Crianças desacompanhadas poderão acionar o veículo ou posicionar a transmissão em neutro. As crianças também estão sujeitas a ferimentos resultantes da ativação dos vidros, teto solar ou outros dispositivos do veículo. Além disso, o aquecimento ou as temperaturas extremamente baixas no interior do veículo poderão ser fatais para crianças.





## Operação de componentes

### 4

- |  |  |
|--|--|
| <p>4-1. Acesso ao veículo</p> <ul style="list-style-type: none"> <li>Chaves .....170</li> <li>Portas.....174</li> <li>Tampa traseira .....179</li> <li>Smart Entry.....184</li> </ul> <p>4-2. Componentes ajustáveis antes da condução</p> <ul style="list-style-type: none"> <li>Bancos.....189</li> <li>Memória de posição de condução .....192</li> <li>Apoios de cabeça.....196</li> <li>Volante de direção.....198</li> <li>Espelhos retrovisores.....200</li> </ul> <p>4-3. Componentes ajustáveis durante a condução</p> <ul style="list-style-type: none"> <li>Painel de instrumentos .....206</li> <li>Alavanca do sinalizador de direção .....224</li> <li>Faróis, limpadores e lavadores ...225</li> <li>Vidros elétricos.....236</li> <li>Teto solar.....239</li> <li>Luzes internas.....242</li> <li>Sistema de ar condicionado automático .....245</li> <li>Aquecedores dos bancos .....254</li> <li>Para-sol.....255</li> </ul> | <p>4-4. Componentes internos</p> <ul style="list-style-type: none"> <li>Compartimentos de armazenamento .....256           <ul style="list-style-type: none"> <li>• Porta-luvas .....257</li> <li>• Console central.....257</li> <li>• Porta-copos.....258</li> <li>• Porta-garrafas.....258</li> <li>• Compartimentos auxiliares .....259</li> <li>• Alças .....260</li> </ul> </li> <li>Compartimento de bagagem.....261           <ul style="list-style-type: none"> <li>• Ganchos para fixação de bagagem.....261</li> <li>• Compartimentos auxiliares.....261</li> <li>• Cobertura do compartimento de bagagem.....262</li> </ul> </li> <li>Dispositivos elétricos.....264           <ul style="list-style-type: none"> <li>• Relógio.....264</li> <li>• Saída de energia 12V .....264</li> </ul> </li> </ul> |
|--|--|

## Chaves

### Chaves

As chaves a seguir são fornecidas com o veículo.

- ① Chaves inteligentes (Smartkey)
  - Operação da Smartkey (→P.184)
  - Operação da função de controle remoto
- ② Chaves mecânicas
- ③ Placa de número da chave

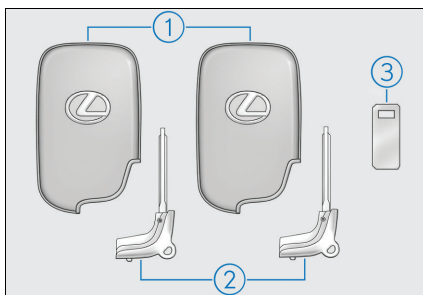

### Controle remoto

- ① Trava todas as portas (→P. 174)
- ② Fecha os vidros\* (→P. 174)
- ③ Destrava todas as portas (→P. 174)
- ④ Abre os vidros\* (→P. 174)
- ⑤ Soa o alarme (→P. 171)

\*: Essas configurações devem ser personalizadas na Concessionária Autorizada Lexus.

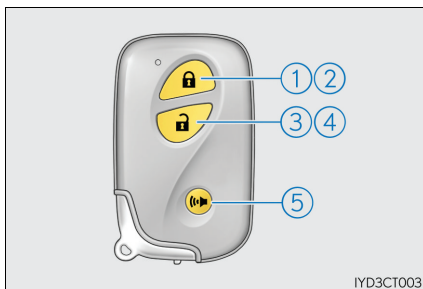

## Uso da chave mecânica

Para remover a chave mecânica:

Chaves inteligentes (Smartkey): Deslize a alavanca e remova a chave.

A chave mecânica só pode ser inserida em uma direção, pois só tem ranhuras em um de seus lados. Se não for possível introduzir a chave no cilindro de travamento, vire-a e tente introduzi-la novamente.

Após usar a chave mecânica, acondicione-a na Smartkey. Mantenha a chave mecânica junto com a Smartkey. Se a bateria da Smartkey descarregar ou a função de entrada não funcionar corretamente, você precisará da chave mecânica. (→P. 402)

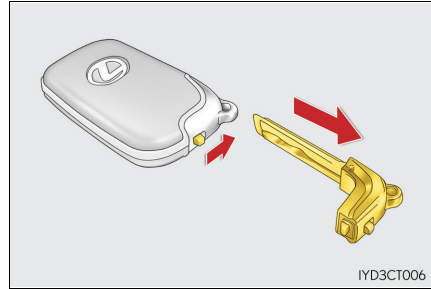

## ■ Modo pânico

Ao pressionar  durante mais de um segundo, um alarme soará intermitentemente e as luzes do veículo piscarão para dissuadir qualquer pessoa de invadir ou danificar o veículo.

Para interromper o alarme, pressione qualquer botão da Smartkey.

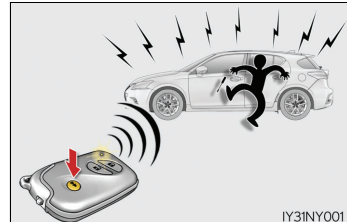

## ■ Quando for necessário deixar a chave do veículo com um manobrista

Feche o porta-luvas de acordo com as circunstâncias. (→P. 257)

Remova a chave mecânica para seu uso e entregue ao atendente somente a Smartkey.

## ■ Se você perder as chaves mecânicas

Chaves novas e genuínas Lexus poderão ser providenciadas em uma Concessionária Autorizada Lexus, usando outra chave mecânica e a placa com o número da chave gravado. Mantenha a placa em um local seguro como a sua carteira, e não no veículo.

## ■ Quando estiver em uma aeronave

Quando a Smartkey for levada para o interior de uma aeronave, certifique-se de não pressionar qualquer dos interruptores da Smartkey enquanto estiver na cabine da aeronave. Se a Smartkey estiver na sua bolsa, etc., certifique-se de que os interruptores também não sejam pressionados acidentalmente. Se um interruptor for pressionado, a Smartkey emitirá ondas de rádio que poderão causar interferência na operação da aeronave.

### ■ Bateria da Smartkey descarregada

- A vida útil da bateria é de 1 a 2 anos.
- Se o nível de bateria ficar baixo, um alarme irá soar na cabine ao desligar o sistema híbrido. (→P. 373)
- Como a Smartkey sempre recebem ondas de rádio, a bateria ficará descarregada mesmo se a Smartkey não for utilizada. Os sintomas abaixo indicam que a bateria da Smartkey pode estar descarregada. Substitua a bateria quando necessário. (→P. 492)
  - A Smartkey ou o controle remoto não funciona.
  - A área de detecção torna-se menor.
  - O indicador de LED na superfície da chave não acende.
- Para evitar deterioração grave, não mantenha a Smartkey em uma área dentro de 1 m dos aparelhos elétricos abaixo que produzem um campo magnético:
  - TVs
  - Computadores
  - Telefones celulares, telefones sem fio e carregadores de bateria
  - Carregadores de telefones celulares ou telefones sem fio
  - Fogão por indução
  - Luminárias de mesa

### ■ Substituição da bateria

→P. 492

### ■ Confirmação do número de chaves registradas

É possível confirmar o número de chaves já registradas para o veículo. Entre em contato com a Concessionária Autorizada Lexus para mais detalhes.

### ■ Se uma chave incorreta for utilizada

O cilindro da chave irá girar livremente para isolar o mecanismo interno.



### NOTA

#### ■ Para evitar danos à chave

- Não deixe as chaves caírem, não as submeta a impactos fortes, nem dobre-as.
- Não exponha as chaves a altas temperaturas durante um longo período.
- Não molhe ou lave as chaves em um lavador ultrassônico.
- Não fixe materiais metálicos ou imantados às chaves, nem as posicione próximas destes materiais.
- Não desmonte as chaves.
- Não cole adesivos ou qualquer outro material na superfície da Smartkey.
- Não posicione as chaves próximas de objetos que gerem campos magnéticos, como TVs, sistemas de áudio, fogões elétricos ou equipamentos médicos elétricos, como equipamento de terapia de baixa frequência.

#### ■ Levar a Smartkey com você

Ao transportar a Smartkey, mantenha-na a 100 mm ou mais de distância de aparelhos elétricos ou que estejam ligados. As ondas de rádio emitidas por aparelhos elétricos em um raio de 100 mm da Smartkey podem interferir com a chave, fazendo com que a chave não funcione corretamente.



## NOTA

**■ Em caso de uma falha no Smart Entry ou outros problemas relacionados à chave**

Leve o seu veículo com todas as chaves inteligentes fornecidas a uma Concessionária Autorizada Lexus.

**■ Ao perder a Smartkey do veículo**

Se a chave não for encontrada, o risco de furto de veículo aumentará significativamente. Leve todas as demais Smartkeys fornecidas com o veículo a uma Concessionária Autorizada Lexus imediatamente.

## Portas

O veículo pode ser travado e destravado através da função de entrada, do controle remoto ou dos interruptores de travamento das portas.

### Travar e destravar as portas pelo lado de fora

#### ◆ Smart Entry

Leve a Smartkey com você para ativar essa função.

- 1 Segure a maçaneta da porta dianteira para destravar as portas.

Certifique-se de tocar no sensor localizado atrás da maçaneta.

As portas não poderão ser destravadas durante 3 segundos após serem travadas.

- 2 Toque no sensor de travamento (o entalhe na parte superior da maçaneta da porta dianteira) para travar todas as portas.

Confirme que a porta está firmemente travada.

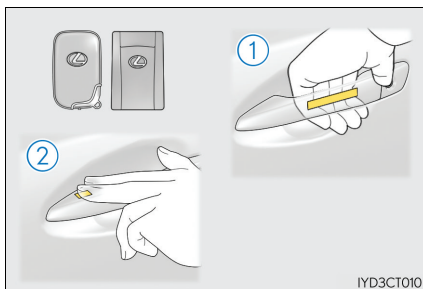

IYD3CT010

#### ◆ Controle remoto

- 1 Trava todas as portas

Confirme que a porta está firmemente travada.

Pressione e segure para fechar os vidros.\*

- 2 Destrava todas as portas

Em alguns modelos: Pressionar o botão destrava a porta do motorista. Ao pressionar o botão novamente nos próximos 3 segundos, as outras portas serão destravadas.

Pressione e segure para abrir os vidros.\*

\*: Essas configurações devem ser personalizadas na Concessionária Autorizada Lexus.

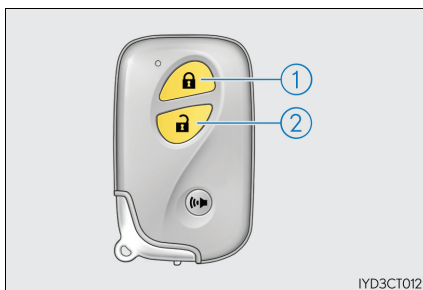

IYD3CT012

### ■ Sinais de operação

Portas:

Um alarme soará e os sinalizadores de emergência piscarão para indicar que as portas foram travadas/destravadas. (Travadas: Uma vez; Destravadas: Duas vezes)

Vidros:

Um alarme soará para indicar que os vidros estão abrindo.

### ■ Dispositivo de segurança

Se uma porta não for aberta no período de aproximadamente 30 segundos após o destravamento do veículo, o dispositivo de segurança irá travar automaticamente o veículo novamente.

### ■ Controle de iluminação da luz de entrada

As luzes de posição dianteiras, da placa de licença e as lanternas acendem automaticamente à noite quando as portas são destravadas usando a função de entrada ou o controle remoto, se o interruptor das luzes estiver na posição "AUTO"

### ■ Quando a porta não pode ser travada pelo sensor de travamento na parte superior da maçaneta da porta.

Se a porta não travar mesmo com o toque no sensor da parte superior, tente tocar nas áreas superior e inferior do sensor ao mesmo tempo.

### ■ Alarme de travamento da porta

Se houver uma tentativa de travamento das portas quando uma porta não estiver completamente fechada, um alarme irá soar continuamente por 5 segundos. Feche totalmente a porta para cessar o alarme e trave o veículo novamente.

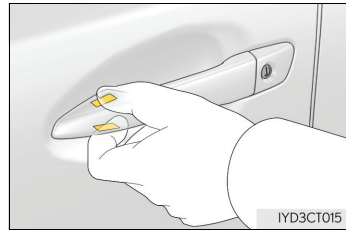

### ■ Ativação do alarme.

Ao travar as portas o sistema de alarme será ativado. (→P. 161)

### ■ Se a Smartkey ou o controle remoto não funcionar corretamente

- Use a chave mecânica para travar e destravar as portas. (→P. 402)
- Substitua a bateria da chave por uma nova se ela estiver descarregada. (→P. 492)

## ⚠ ATENÇÃO

### ■ Ao fechar o vidro utilizando o controle remoto

Observe as precauções abaixo. A negligência poderá resultar em ferimentos graves ou fatais.

- Certifique-se de que todos os passageiros não mantenham parte alguma do corpo em posição que possa ser atingida quando o vidro estiver em movimento.
- Para evitar o acionamento inadvertido dos vidros elétricos e do teto solar, jamais permita que uma criança utilize o controle remoto.

### ■ Função de proteção contra esmagamento

- Nunca tente prender parte alguma do seu corpo para ativar a função de proteção contra esmagamento intencionalmente.
- A função de proteção contra esmagamento no levantamento poderá não funcionar se houver alguma obstrução próxima ao fechamento total do vidro.

## Travar e destravar as portas pelo lado de dentro

### ◆ Interruptor de travamento das portas

- ① Trava todas as portas
- ② Destrava todas as portas

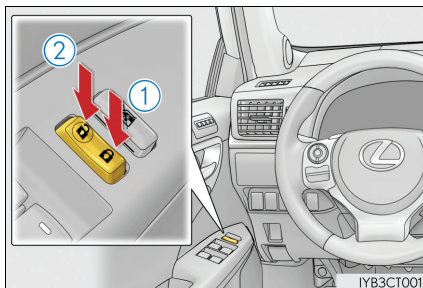

### ◆ Botões de travamento interno

- ① Trava a porta
- ② Destrava a porta

A porta do motorista e a porta do passageiro dianteiro (apenas para alguns modelos) podem ser abertas puxando a maçaneta interna, mesmo se o botão de travamento estiver na posição de travamento.

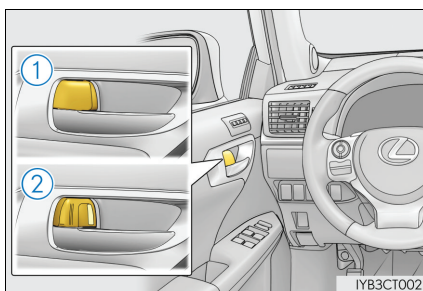

## Travamento das portas dianteiras pelo lado de fora sem uma chave

- 1 Mova o botão de travamento interno para posição travada.
- 2 Feche a porta puxando a maçaneta da porta.

A porta não poderá ser travada se o interruptor de partida estiver posicionado no modo "ACCESSORY" (ACESSÓRIOS) ou "ON" (LIGADO), ou se a Smartkey estiver no interior do veículo.

A chave poderá não ser detectada corretamente e a porta poderá ser travada.



## Trava de proteção para crianças na porta traseira

A porta não poderá ser aberta por dentro do veículo quando as travas estiverem ativadas.

- ① Destravar
- ② Travar

Estas travas poderão ser ativadas para impedir que as crianças abram as portas traseiras. Pressione cada interruptor da tampa traseira para travar ambas as portas traseiras.

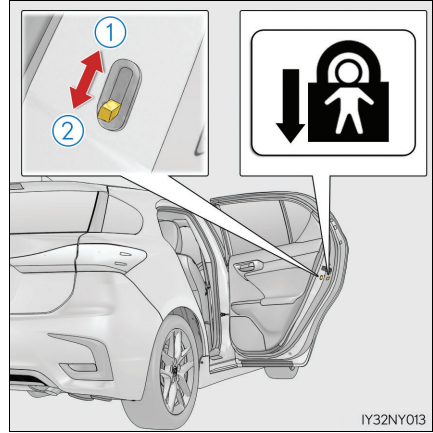

## Sistemas de travamento e destravamento automático da porta

As funções a seguir podem ser utilizadas ou canceladas:

Função	Operação
Função de travamento da porta vinculada à posição da alavanca de mudança de marchas	Colocar a alavanca de mudança de marchas em qualquer posição diferente de P trava todas as portas.
Função de destravamento da porta vinculada à posição da alavanca de mudança de marchas	Colocar a alavanca de mudança de marchas em P destrava todas as portas.
Função de travamento da porta vinculada à velocidade	Todas as portas são travadas quando a velocidade do veículo é de aproximadamente 20 km/h ou mais.
Função de destravamento das portas vinculada à porta do motorista	Todas as portas são destravadas quando a porta do motorista for aberta aproximadamente 45 segundos após o desligamento do interruptor de partida.

**■ Sistema de destravamento da porta após detecção de impacto**

Se o veículo for submetido a forte impacto, todas as portas serão destravadas. Entretanto, conforme a força do impacto ou o tipo de acidente, o sistema poderá não funcionar.

**■ Uso da chave mecânica**

As portas também poderão ser travadas e destravadas usando a chave mecânica. (→P. 402)

**■ Se uma chave incorreta for utilizada**

O cilindro da chave irá girar livremente para isolar o mecanismo interno.

**ATENÇÃO****■ Para evitar um acidente**

Observe as precauções abaixo durante a condução do veículo.

A negligência poderá resultar na abertura da porta e um dos ocupantes pode ser arremessado para fora do veículo, o que pode resultar em ferimentos graves ou fatais.

● Certifique-se de que todas as portas estejam devidamente fechadas e travadas.

● Não puxe a maçaneta interna durante a condução.

Atente-se especialmente às portas do motorista e do passageiro dianteiro (apenas em alguns modelos), pois a porta pode ser aberta mesmo se o botão de travamento estiver na posição travada.

● Ative as travas de proteção para criança nas portas traseiras quando houver crianças sentadas nos bancos traseiros.

**■ Ao abrir ou fechar uma porta**

Verifique os arredores do veículo para averiguar se: O veículo está em uma inclinação, se há espaço suficiente para abrir uma porta ou se está ventando fortemente. Ao abrir ou fechar a porta, segure firmemente a maçaneta para se preparar para qualquer movimento imprevisto.

**■ Ao usar o controle remoto e acionar os vidros elétricos ou o teto solar**

Acione o vidro elétrico após certificar-se de que não há possibilidade alguma de que as partes do corpo de qualquer passageiro fiquem presas no vidro. Além disso, não permita que crianças acionem o controle remoto. É possível que uma criança ou outros passageiros fiquem presos no vidro elétrico.

## Tampa traseira

A tampa traseira pode ser travada/destravada e aberta observando os procedimentos abaixo.

### Travamento e destravamento da tampa traseira

#### ◆ Smart Entry

Leve a Smartkey com você para ativar essa função.

- ① Trava todas as portas  
Confirme que a porta está firmemente travada.
- ② Destrava todas as portas  
As portas não poderão ser destravadas durante 3 segundos após serem travadas.

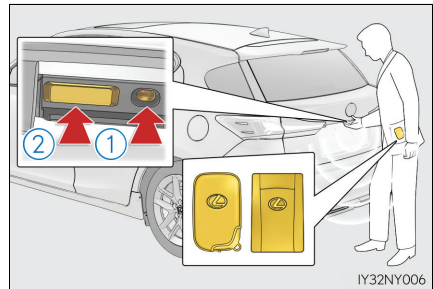

#### ◆ Controle remoto

→P. 174

#### ◆ Interruptor de travamento das portas

→P. 176

## Abertura da tampa traseira pelo lado de fora do veículo

Levante a tampa traseira enquanto pressiona o dispositivo de abertura da tampa traseira.

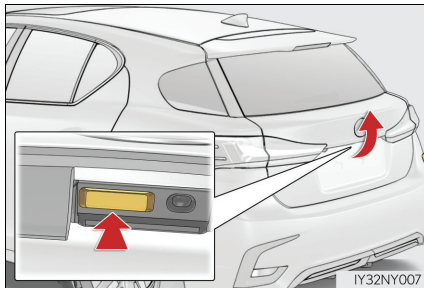

## Ao fechar a tampa traseira

Abaixe a tampa traseira usando a maçaneta da tampa traseira e certifique-se de empurrar a tampa traseira para baixo pelo lado de fora para fechá-la.

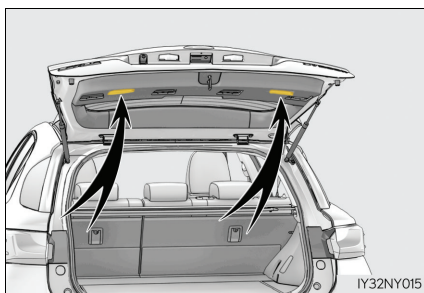

## ■ Luz do compartimento de bagagem

A luz do compartimento de bagagem acende ao abrir a tampa traseira com o interruptor da luz do compartimento de bagagem ligado.

- ① Desligado
- ② Ligado

Ao desligar o interruptor de partida, a luz apagará automaticamente após 20 minutos.

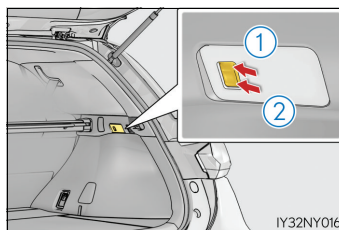

■ **Se o dispositivo de abertura da tampa traseira estiver inoperante**

A tampa traseira pode ser destravada pelo lado de dentro.

Levante a cobertura do assoalho central e levante a alavanca no orifício.

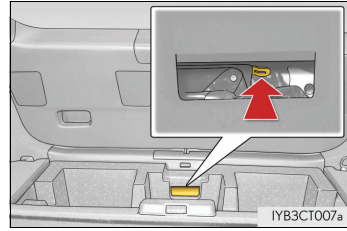

**⚠ ATENÇÃO**

Observe as precauções abaixo.

A negligência poderá resultar em ferimentos graves ou fatais.

■ **Antes de dirigir**

- Certifique-se de que a tampa traseira está totalmente fechada. Se a tampa traseira não estiver totalmente fechada, ela pode abrir inesperadamente durante a condução e acertar objetos próximos ou a bagagem dentro do compartimento pode ser arremessada para fora e, possivelmente, causar um acidente.
- Não permita que crianças brinquem no compartimento de bagagem. Se uma criança ficar presa acidentalmente no compartimento de bagagem, ela poderá ter esgotamento térmico ou outras lesões.
- Não permita que crianças abram ou fechem a tampa traseira. Isso poderá fazer com que a tampa traseira abra inesperadamente ou poderá prender as mãos, a cabeça ou o pescoço da criança durante o fechamento.

■ **Aspectos importantes relacionados à direção**

- Mantenha a tampa traseira fechada durante a condução. Se for deixada aberta, a tampa traseira poderá atingir objetos nas proximidades ou dentro do compartimento de bagagem durante a condução ou a bagagem poderá ser arremessada inesperadamente, causando um acidente.
- Jamais deixe que alguém fique sentado no compartimento de bagagem. No caso de uma frenagem súbita, manobra repentina ou acidente, os passageiros estarão mais susceptíveis a ferimentos graves ou fatais.

**⚠ ATENÇÃO****■ Operação da tampa traseira**

Observe as precauções abaixo.

A negligência em seguir as instruções pode prender partes do corpo, resultando em ferimentos graves ou fatais.

- Ao abrir ou fechar a tampa traseira, faça uma verificação completa para certificar-se de que a área ao redor está segura.
- Caso alguma pessoa esteja nas proximidades, certifique-se de que esteja em um local seguro e avise-a de que a tampa traseira será aberta ou fechada.
- Seja cauteloso ao abrir ou fechar a tampa traseira quando estiver ventando, uma vez que a tampa poderá se mover bruscamente sob a ação do vento forte.

- A tampa traseira poderá fechar subitamente caso não tenha sido aberta totalmente. É mais difícil abrir ou fechar a tampa traseira em um local com declive/aclive do que em uma superfície plana, portanto, esteja atento quanto à possibilidade da tampa abrir ou fechar inesperadamente. Certifique-se de que a tampa traseira esteja totalmente aberta e fixada antes de utilizar o compartimento de bagagem.



- Ao fechar a tampa traseira, tome um cuidado especial para evitar que seus dedos fiquem presos.
- Ao fechar a tampa traseira, certifique-se de pressioná-la levemente sobre sua superfície externa. Se a maçaneta interna da tampa traseira for utilizada para fechá-la totalmente, as mãos ou os braços poderão ficar presos.

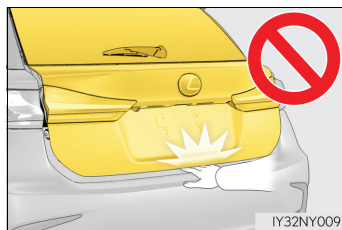

- Não force o amortecedor pneumático da tampa traseira, e não se apoie no amortecedor pneumático da tampa traseira. Fazer isto pode prender suas mãos no amortecedor ou quebrá-lo e, possivelmente, causar um acidente.
- Se um suporte para bicicleta ou objeto pesado semelhante estiver fixado à tampa traseira, ela poderá se fechar logo após ser aberta, prendendo as mãos, a cabeça ou o pescoço da pessoa, e causando ferimentos. Quando um acessório for instalado na tampa traseira, recomenda-se usar uma peça genuína Lexus.

 NOTA**Amortecedor pneumático da tampa traseira**

A tampa traseira é equipada com hastes amortecedoras que seguram a tampa traseira no lugar.

Observe as precauções abaixo.

A negligência poderá causar danos ao amortecedor pneumático da tampa traseira, resultando em uma falha.

- Não fixe objetos estranhos, como decalques, películas de plástico ou adesivos na haste amortecedora.
- Não toque na haste amortecedora com luvas ou outros itens de tecido.
- Não instale quaisquer acessórios que não sejam peças genuínas Lexus na tampa traseira.
- Não coloque as mãos na haste amortecedora ou aplique força lateral à mesma.

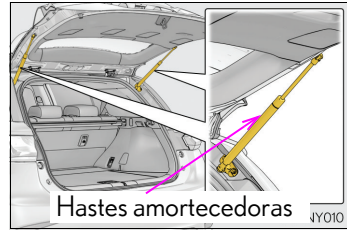

## Smart Entry

As operações abaixo podem ser executadas apenas mantendo a Smartkey com você, por exemplo, em seu bolso. O motorista deve manter a Smartkey sempre consigo.

- Trava e destrava as portas (→P. 174)
- Trava e destrava a tampa traseira (→P. 179)
- Dá partida e desliga o sistema híbrido (→P. 268)

### Localização da antena

- ① Antenas do lado de fora da cabine
- ② Antenas dentro da cabine
- ③ Antena dentro do compartimento de bagagem
- ④ Antena do lado de fora do compartimento de bagagem

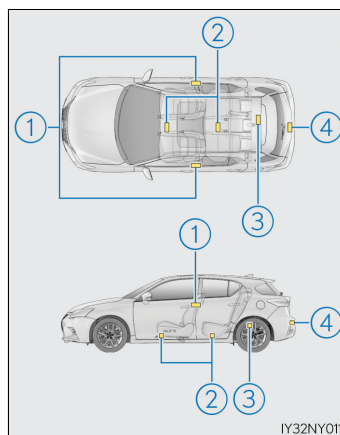

### Alcance efetivo (áreas em que a Smartkey é detectada)

- Ao travar e destravar as portas
  - sistema pode ser acionado quando a Smartkey estiver a, aproximadamente, 0,7 m de distância de cada um dos interruptores das maçanetas externas das portas dianteiras ou do interruptor de abertura da tampa traseira. (Poderão ser acionadas somente as portas que estiverem na área de detecção da chave).

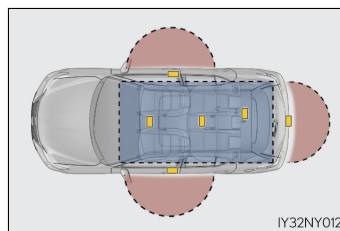

- Ao dar a partida no sistema híbrido ou alterar os modos do interruptor de partida
  - sistema poderá ser acionado quando a Smartkey estiver no interior do veículo.



### ■ Alarmes e mensagens de advertência

Um alarme soa e uma mensagem de advertência é apresentada no computador de bordo colorido, essas funções são utilizadas para proteção contra acidentes inesperados ou furto do veículo resultantes de uma operação incorreta. Quando a mensagem de advertência for mostrada, tome as medidas adequadas com base na mensagem. (→P. 378)

Quando apenas o alarme soar, as circunstâncias e procedimentos de correção estarão descritos na tabela abaixo.

Alarme	Situação	Procedimento de correção
○ alarme exterior soa uma vez por 5 segundos	Tentativa de travamento do veículo enquanto uma porta estava aberta.	Feche todas as portas e trave-as novamente.
○ alarme interno soa continuamente	○ interruptor de partida foi girado para o modo "ACCESSORY" (ACESSÓRIOS) com a porta do motorista aberta (A porta do motorista foi aberta quando o interruptor de partida estava no modo, "ACCESSORY" (ACESSÓRIOS)).	Desligue o interruptor de partida e feche a porta do motorista.

### ■ Função de economia de bateria

A função de economia da bateria será ativada para impedir que a bateria da Smartkey e a bateria de 12 volts do veículo sejam descarregadas enquanto o veículo não estiver em operação por um longo período.

- Nas situações a seguir, o Smart Entry poderá levar algum tempo para destravar as portas.
  - A Smartkey foi deixada em uma área de aproximadamente 2 m do exterior do veículo por 10 minutos ou mais.
  - A Smartkey não foi usada por 5 dias ou mais.
- Se o Smart Entry não tiver sido utilizado por 14 dias ou mais, as portas não poderão ser destravadas por outra porta, senão a do motorista. Nesse caso, segure a maçaneta da porta do motorista ou use o controle remoto, ou a chave mecânica, para destravar as portas.

**■ Condições que afetam a operação**

○ Smart Entry, o controle remoto e o sistema do imobilizador usando ondas de rádio fracas. Nas situações abaixo, a comunicação entre a Smartkey e o veículo poderá ser afetada, impedindo que a Smartkey, o controle remoto e o sistema do imobilizador funcionem corretamente:

(Modos de contornar a situação: →P. 402)

- Quando a bateria da Smartkey estiver descarregada
- Proximidade de uma torre de TV, subestação de energia elétrica, posto de gasolina, estação de rádio, painéis eletrônicos de mídia grandes, aeroporto ou outra instalação que gere fortes ondas de rádio ou ruídos elétricos.
- Proximidade de rádio portátil, telefone celular, telefone sem fio ou outros dispositivos de comunicação sem fio
- Quando a Smartkey estiver em contato ou coberta por objetos metálicos, como:
  - Cartões com aplicações metálicas
  - Carteiras de cigarro com papel alumínio
  - Pastas ou sacolas metálicas
  - Moedas
  - Aquecedores metálicos para as mãos
  - Mídia como CDs e DVDs
- Uso de outro controle remoto da chave (que emita ondas de rádio) nas proximidades
- Ao transportar a Smartkey com os dispositivos descritos abaixo, que emitam ondas de rádio:
  - Smartkey de outro veículo ou uma chave de controle remoto que emita ondas de rádio
  - Computadores ou assistentes eletrônicos pessoais (PDAs)
  - Sistemas de áudio digitais
  - Sistemas portáteis de jogos
- Película para vidro com conteúdo metálico ou objetos metálicos fixados no vidro traseiro

### ■ Nota sobre a função de entrada

- Mesmo que a Smartkey esteja na faixa de alcance (áreas de detecção), o sistema poderá não funcionar corretamente nos casos abaixo:
  - Se a Smartkey estiver muito próxima do vidro ou da maçaneta externa da porta, próxima do solo, ou em local alto quando as portas forem travadas ou destravadas.
  - Se a Smartkey estiver perto do solo ou em um lugar alto, ou muito próximo ao centro do para-choque traseiro quando a tampa traseira for aberta.
  - Se a Smartkey estiver no painel de instrumentos, compartimento de bagagem, assoalho ou no porta-luvas quando o sistema híbrido for acionado ou os modos do interruptor de partida forem alterados.
- Não deixe a Smartkey em cima do painel de instrumentos ou próximo aos porta-objetos das portas ao sair do veículo. Conforme as condições de recepção das ondas de rádio, as ondas poderão ser detectadas pela antena fora da cabine e a porta será travada por fora, possivelmente trancando a Smartkey dentro do veículo.
- Se a Smartkey estiver dentro do alcance efetivo, as portas poderão ser travadas ou destravadas por qualquer pessoa.
- Mesmo se a Smartkey não estiver dentro do veículo, pode ser possível acionar o sistema híbrido se a Smartkey estiver próxima à janela.
- As portas podem se fechar se uma grande quantidade de água bater na maçaneta da porta, situações como chuva ou em um lava-rápido, quando a Smartkey estiver em uma distância que permita o seu acionamento. (A porta será travada automaticamente após 30 segundos, se as portas não forem abertas e fechadas).
- Se o controle remoto for usado para travar as porta quando a Smartkey estiver perto do veículo, é possível que a porta possa não ser destravada pela função de entrada. (Use o controle remoto para destravar as portas).
- Tocar no sensor de travamento da porta quando estiver usando luvas poderá retardar ou impedir a operação de travamento. Tire as luvas e toque no sensor de travamento novamente.
- Quando a operação de travamento for realizada usando o sensor de travamento, os sinais de reconhecimento serão apresentados duas vezes consecutivamente. Depois disso, nenhum sinal de reconhecimento será apresentado.
- Se a maçaneta da porta ficar úmida enquanto a Smartkey estiver dentro da faixa efetiva, a porta poderá travar e destravar repetidamente. Durante a lavagem do veículo, coloque a chave em uma posição a 2 m ou mais de distância do veículo. (Seja cauteloso para garantir que a chave não seja furtada).
- Se a Smartkey estiver dentro do veículo e uma maçaneta da porta ficar úmida durante uma lavagem do veículo, uma mensagem poderá ser mostrada no computador de bordo colorido e um alarme soará fora do veículo. Para desligar o alarme, trave todas as portas.
- O sensor de travamento poderá não funcionar adequadamente no caso de contato com lama. Limpe o sensor de travamento e tente acioná-lo novamente, ou use o sensor de travamento na parte inferior da maçaneta da porta.
- A aproximação repentina do alcance efetivo ou da maçaneta da porta poderá impedir o destravamento das portas. Neste caso, retorne a maçaneta da porta à posição original e verifique se as portas destravam antes de puxar a maçaneta da porta novamente.
- Se outra Smartkey estiver na área de detecção, poderá levar mais tempo para destravar as portas depois de segurar a maçaneta.

- Unhas podem arranhar a porta durante a operação da maçaneta da porta. Cuidado para não machucar as unhas ou danificar a superfície da porta.
- **Quando o veículo não for dirigido durante longos períodos**
  - Para evitar o furto do veículo, não deixe a Smartkey dentro de 2 m de distância do veículo.
  - O Smart Entry pode ser desativado antecipadamente.
- **Para acionar o sistema corretamente**

Certifique-se de carregar a Smartkey para acionar o sistema. Não posicione a Smartkey muito próxima do veículo para acionar o sistema por fora.

Conforme a posição e a condição em que for mantida, a Smartkey poderá não ser detectada apropriadamente e o sistema poderá não funcionar corretamente. (O alarme poderá desligar-se acidentalmente ou a inibição de travamento da porta poderá não funcionar.)
- **Se a Smartkey não funcionar adequadamente**
  - Travamento e destravamento das portas: Use a chave mecânica. (→P. 402)
  - Dê a partida no sistema híbrido: →P. 403
- **Se o Smart Entry for desativado em uma configuração personalizada**
  - Travamento e destravamento das portas: Use o controle remoto ou a chave mecânica. (→P. 174, 402)
  - Ao dar a partida no sistema híbrido e alterar os modos do interruptor de partida: →P. 403
  - Como parar o sistema híbrido: →P. 269



## ATENÇÃO

### ■ Cuidados sobre a interferência com dispositivos eletrônicos

- Pessoas com marca-passo, ressincronizador cardíaco ou desfibriladores cardíacos implantados devem manter-se a uma distância razoável das antenas do Smart Entry. (→P. 186)

As ondas de rádio podem afetar a operação desses dispositivos. Se necessário, a função de entrada pode ser desativada. Consulte uma Concessionária Autorizada Lexus para detalhes como a frequência das ondas de rádio e o tempo das ondas de rádio emitidas. A seguir, consulte seu médico sobre a conveniência em desabilitar a função de entrada.
- Antes de utilizar quaisquer dispositivos médicos elétricos que não sejam marca-passos, ressincronizadores cardíacos ou desfibriladores cardíacos implantados, recomenda-se consultar o fabricante do dispositivo para obter informações sobre sua operação sob a influência de ondas de rádio.

As ondas de rádio poderão exercer efeitos inesperados na operação de tais dispositivos médicos.

Consulte uma Concessionária Autorizada Lexus para desabilitação da função de entrada.

## Bancos

### Bancos dianteiros

#### Procedimento de ajuste

► Banco manual

- ① Alavanca de ajuste da posição do banco
- ② Alavanca de ajuste de inclinação do encosto do banco
- ③ Alavanca de ajuste vertical

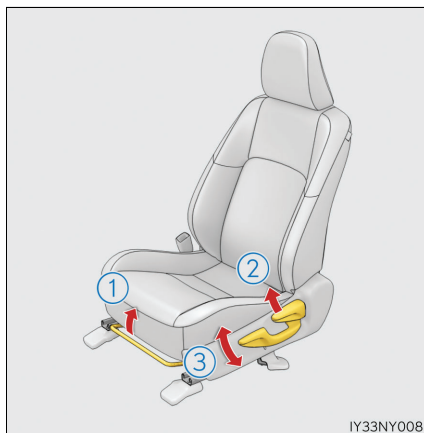

► Banco elétrico

- ① Interruptor de ajuste da posição do banco
- ② Interruptor de ajuste do ângulo da almofada do assento (parte dianteira) (para o lado do motorista)
- ③ Interruptor de ajuste vertical (para o lado do motorista)
- ④ Interruptor de ajuste do ângulo do encosto do banco
- ⑤ Interruptor de ajuste do apoio lombar (lado do motorista)

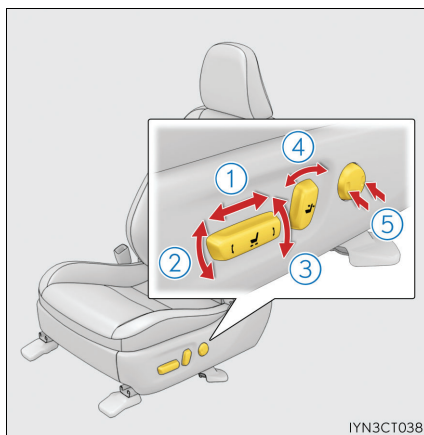

**⚠ ATENÇÃO****■ Ao ajustar a posição do banco**

- Esteja atento ao ajustar a posição do banco para garantir que os demais passageiros não serão feridos pelo movimento do banco.
- Para evitar ferimentos, não coloque as mãos sob o banco ou próximo de componentes móveis.  
Os dedos ou mãos poderão ser presos no mecanismo do banco.

**■ Ajuste do banco**

- Não recline o banco além do necessário quando o veículo estiver em movimento, a fim de reduzir o risco de deslizamento sob o cinto de segurança durante uma colisão. Se o banco estiver reclinado excessivamente, a parte inferior do cinto poderá deslizar além do quadril e aplicar forças diretamente sobre o abdômen, ou poderá haver contato do pescoço com a parte superior do cinto, aumentando o risco de ferimentos graves ou fatais em caso de acidente.  
Os ajustes não devem ser feitos enquanto o veículo estiver em movimento, pois o banco poderá se mover inesperadamente e o motorista poderá perder o controle do veículo.
- Depois de ajustar o banco, confirme que o banco está travado na posição. (banco manual)

**Bancos traseiros**

O encosto dos bancos traseiros podem ser rebatidos.

**Rebatimento dos encostos do banco traseiro**

Puxe a alavanca de travamento do encosto do banco até soltar a trava, e dobre o encosto para baixo.

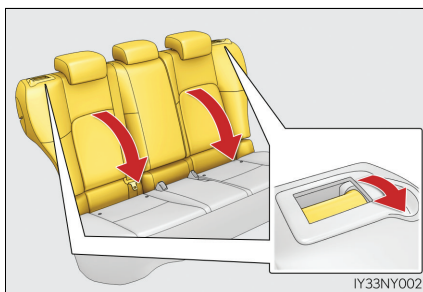

IY33NY002

## Retorno dos encostos dos bancos traseiros

Para evitar que o cinto de segurança fique preso entre o assento e a parte interna do veículo, passe o cinto de segurança por dentro da guia e coloque o encosto na posição travada com segurança.

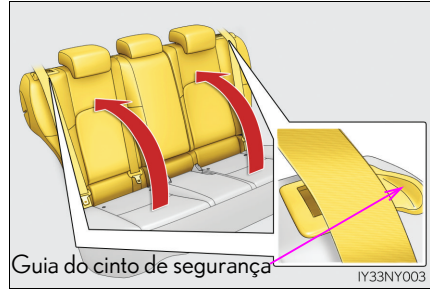

### ⚠️ ATENÇÃO

#### ■ Ao dobrar os encostos dos bancos traseiros para baixo

Observe as precauções abaixo. A negligência poderá resultar em ferimentos graves ou fatais.

- Não rebata os bancos enquanto o veículo estiver em movimento.
- Pare o veículo em uma superfície nivelada, aplique o freio de estacionamento e posicione a alavanca de mudança de marchas em P.
- Não permita que ninguém se sente no encosto do banco dobrado ou no compartimento de bagagem durante a condução.
- Não permita que crianças permaneçam no compartimento de bagagem.

#### ■ Ao retornar o encosto do banco traseiro à posição original

Não coloque as mãos na guia do cinto de segurança.

Fazer isto pode prender suas mãos entre a guia e a coluna e, possivelmente, causar um ferimento.

#### ■ Após retornar o encosto do banco traseiro à posição original

Observe as precauções abaixo. A negligência poderá resultar em ferimentos graves ou fatais.

- Confirme que o encosto do banco está firmemente travado na posição, puxando-o levemente para frente e para trás.

Se o encosto não estiver firmemente travado, a marca vermelha ficará visível atrás da alavanca de liberação da trava do encosto do banco. Certifique-se de que a marcação vermelha não esteja visível.

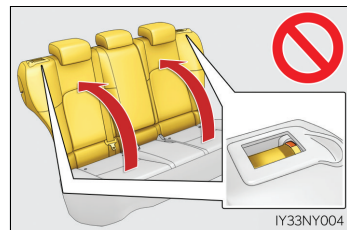

- Confirme que os cintos de segurança não estejam torcidos ou presos no encosto do banco.

## Memória de posição de condução

Esta característica ajusta automaticamente o banco do motorista e os espelhos retrovisores externos para adequá-los às suas preferências.

### Memória de posição de condução

Sua posição de condução preferida (a posição do banco do motorista e o ângulo dos espelhos externos) pode ser memorizada e recuperada ao pressionar um botão.

É possível gravar três posições diferentes de condução na memória.

#### ■ Registro de procedimento

- 1 Coloque o interruptor de partida no modo "ON" (LIGADO).
- 2 Verifique se a posição da alavanca de mudança de marchas está em P.
- 3 Ajuste o banco do motorista e os espelhos retrovisores externos nas posições desejadas.
- 4 Enquanto pressiona o botão "SET" ou dentro de 3 segundos após pressionar o botão "SET", pressione o botão "1", "2" ou "3" até soar o alarme.

Se o botão selecionado já tiver sido pré-ajustado, a posição gravada anteriormente será sobrescrita.

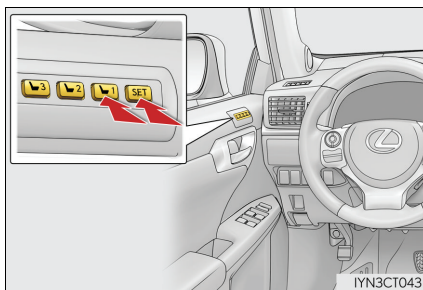



**■ Procedimento de utilização da memória**

- 1 Coloque o interruptor de partida no modo "ON" (LIGADO).
- 2 Verifique se a posição da alavanca de mudança de marchas está em P.
- 3 Pressione um dos botões da posição de condução que deseja recuperar até o alarme soar.

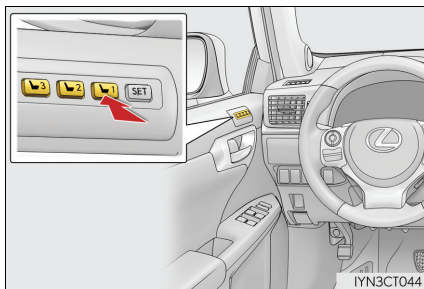
**■ Para interromper a operação de recuperação da posição parcialmente**

Execute qualquer um dos seguintes:

- Pressione o botão "SET".
- Pressione o botão "1", "2" ou "3".
- Acione qualquer um dos botões de ajuste do banco (cancela apenas a memória de posição do banco).

**■ Posições de banco que podem ser memorizadas (→P. 189)**

As posições ajustadas, além da posição ajustada pelo interruptor do apoio lombar, podem ser memorizadas.

**■ Acionar a memória da posição de condução após desligar o interruptor de partida.**

As posições gravadas podem ser ativadas até 180 segundos após abrir a porta do motorista e outros 60 segundos após fechá-la novamente.

**■ Para utilizar corretamente a função de memória de posição de condução**

Se um banco já estiver na posição mais estendida e o banco for operado na mesma direção, a posição gravada se tornará um pouco diferente quando for acionada.

## Função de recuperação da memória

Cada Smartkey pode ser registrada para memorizar sua posição de condução favorita.

### ■ Procedimento de registro

Grave a sua posição de condução no botão “1”, “2” ou “3” antes de executar o que segue:

Leve apenas a chave que deseja registrar e, em seguida, feche a porta do motorista.

Se 2 ou mais chaves estiverem dentro do veículo, a posição de condução não poderá ser memorizada adequadamente.

- 1 Coloque o botão de partida no modo “ON” (LIGADO).
- 2 Verifique se a posição da alavanca de mudança de marchas está em P.
- 3 Recupere a posição de condução que deseja gravar.
- 4 Enquanto pressiona o botão de recuperação, pressione e segure o interruptor de travamento da porta (travamento ou destravamento) até o alarme soar.

Se não foi possível memorizar o botão, o alarme soará continuamente durante cerca de 3 segundos.

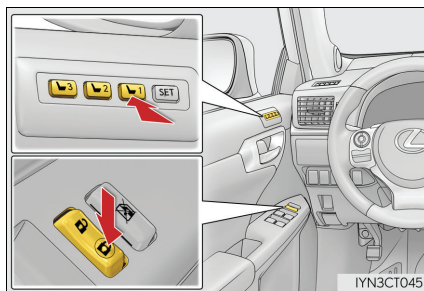

### ■ Procedimento de utilização da memória

Certifique-se de que as portas estejam travadas antes de recuperar a posição de condução memorizada. Leve a Smartkey que foi registrada para a posição de condução e, em seguida, destrave e abra a porta do motorista usando a Smartkey ou o controle remoto.

A posição de condução se moverá para a posição registrada.

Se a posição de condução já estiver gravada, o banco e os espelhos retrovisores externos não se moverão.

### ■ Procedimento de cancelamento

Leve somente a chave que deseja cancelar e, em seguida, feche a porta do motorista.

Se 2 ou mais chaves estiverem dentro do veículo, a posição de condução não poderá ser cancelada adequadamente.

- ① Coloque o interruptor de partida no modo “ON” (LIGADO).
- ② Enquanto pressiona o botão “SET”, pressione e segure o interruptor de travamento da porta (travamento ou destravamento) até o alarme soar duas vezes.

Se não for possível cancelar o botão, o alarme soará continuamente durante cerca de 3 segundos.

### ■ Acionar a memória de condução utilizando a função de ativação da memória

- É possível registrar posições de condução diferentes de acordo com cada Smartkey. Portanto, a posição utilizada pode diferir de acordo com a chave que é utilizada para ativar o sistema.
- Se outra porta além da porta do motorista for destravada com o Smart Entry, a posição de condução não poderá ser recuperada. Nesse caso, pressione o botão de posição de condução que foi ajustado.

#### ATENÇÃO

#### ■ Atenção quanto ao ajuste do banco

Seja cauteloso durante o ajuste do banco para que o banco não atinja o passageiro que estiver atrás ou prenda o seu corpo contra o volante de direção.

## Apoios de cabeça

Apoios de cabeça são instalados em todos os bancos.

### Bancos dianteiros

- ① Para cima  
Puxe o apoio de cabeça para cima.
- ② Para baixo  
Empurre o apoio de cabeça para baixo enquanto pressiona o botão de liberação da trava.



### Bancos traseiros

- ① Para cima  
Puxe o apoio de cabeça para cima.
- ② Para baixo  
Empurre o apoio de cabeça para baixo enquanto pressiona o botão de destravamento.

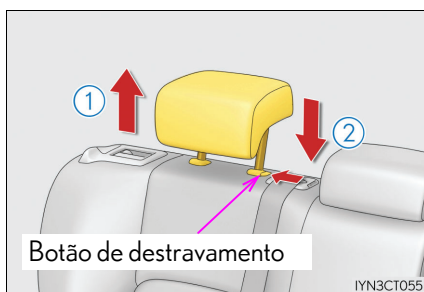

### Remoção dos apoios de cabeça

Puxe o apoio de cabeça para cima enquanto pressiona o botão de destravamento.



### ■ Instalação dos apoios de cabeça

Alinhe o apoio de cabeça com os furos de instalação e empurre-o para baixo na posição de travamento.

Pressione e segure o botão de destravamento ao abaixar o apoio de cabeça.



### ■ Ajuste da altura dos apoios de cabeça (bancos dianteiros)

Certifique-se de ajustar os apoios de cabeça de modo que o centro do apoio de cabeça esteja o mais próximo possível da parte superior de suas orelhas.

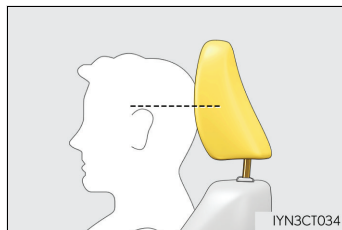

### ■ Ajuste do apoio de cabeça do banco traseiro

Sempre levante o apoio de cabeça um nível da posição recolhida ao utilizá-lo.

#### ⚠ ATENÇÃO

#### ■ Precauções quanto ao apoio de cabeça

Observe as precauções abaixo sobre os apoios de cabeça. A negligência poderá resultar em ferimentos graves ou fatais.

- Use os apoios de cabeça designados para cada banco.
- Sempre ajuste os apoios de cabeça na posição correta.
- Após ajustar os apoios de cabeça, pressione-os e certifique-se de que estejam travados na posição.
- Não dirija com os apoios de cabeça removidos.

## Volante de direção

### Procedimento de ajuste

- 1 Segure o volante de direção e empurre a alavanca para baixo.

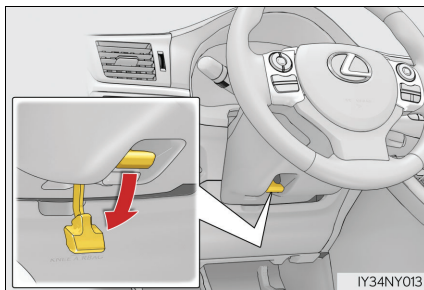

- 2 Ajuste na posição ideal, movendo o volante de direção no sentido horizontal e vertical.

Após efetuar o ajuste, puxe a alavanca para cima para prender o volante de direção.

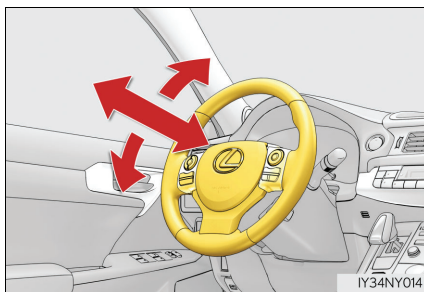

### Buzina

Para acionar a buzina, pressione a marca ou próximo da marca .

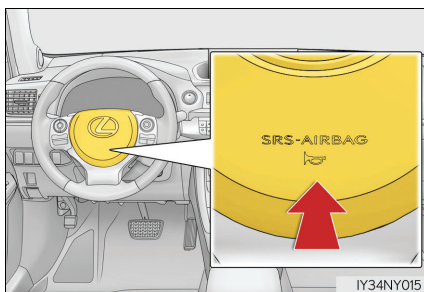

### ■ Após efetuar o ajuste do volante de direção

Confirme que o volante de direção está firmemente travado.

A buzina poderá não soar se o volante de direção não estiver firmemente travado.

 **ATENÇÃO****■ Cuidados durante a condução**

Não ajuste o volante de direção enquanto estiver dirigindo.

O motorista poderá perder o controle do veículo e provocar um acidente, resultando em ferimentos graves ou fatais.

**■ Após efetuar o ajuste do volante de direção**

Confirme que o volante de direção está firmemente travado.

Caso contrário, o volante de direção poderá se mover bruscamente, possivelmente causando um acidente e resultando em ferimentos graves ou fatais.

## Espelhos retrovisores

### Espelho retrovisor interno antiofuscante automático

A posição do espelho retrovisor interno pode ser ajustada para permitir confirmação suficiente da visão traseira.

### Ajuste da altura do espelho retrovisor

A altura do espelho retrovisor pode ser ajustado para a sua posição de condução.

Ajuste a altura do espelho retrovisor movendo-o para cima e para baixo.

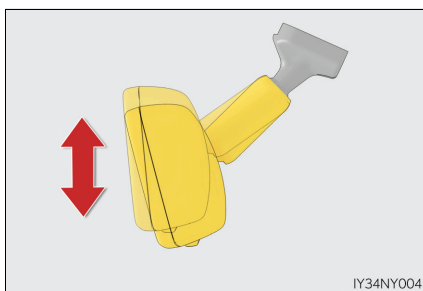

### Função antiofuscante

A luz refletida é reduzida automaticamente, respondendo ao nível de luminosidade dos faróis dos veículos que trafegam atrás do seu veículo.

Alterar o modo automático da função antiofuscante

Ligar/desligar

Quando a função automática antiofuscante estiver no modo IGNITION ON (IGNIÇÃO LIGADA), o indicador acenderá.

A função será ajustada no modo "ON" (LIGADO) sempre que o interruptor de partida estiver no modo "ON" (LIGADO).

Ao pressionar o botão, a função será desligada. (O indicador também apagará).

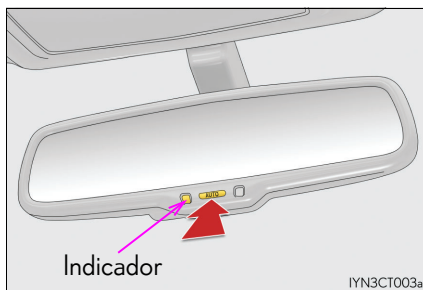



**■ Para evitar erro do sensor**

Para garantir o funcionamento correto dos sensores, não toque neles ou cubra-os.

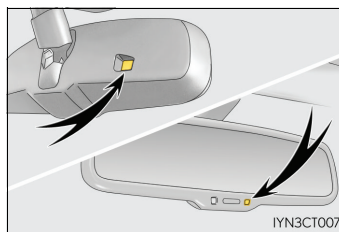
**⚠ ATENÇÃO**

Não ajuste a posição do espelho enquanto estiver dirigindo.  
A negligência poderá ocasionar a perda de controle do veículo e acidentes, resultando em ferimentos graves ou fatais.

## Espelhos retrovisores externos

### Procedimento de ajuste

#### ► Tipo A

- 1 Para seleccione o espelho que deseja ajustar, pressione o interruptor.

- 1 Esquerdo
- 2 Direito

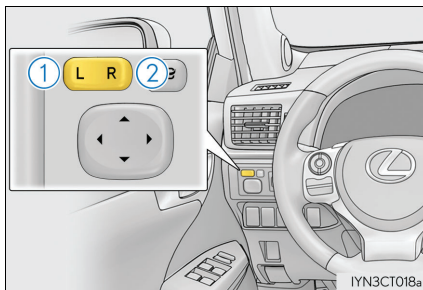

- 2 Para ajustar o espelho, pressione o interruptor.

- 1 Para cima
- 2 Direito
- 3 Para baixo
- 4 Esquerdo

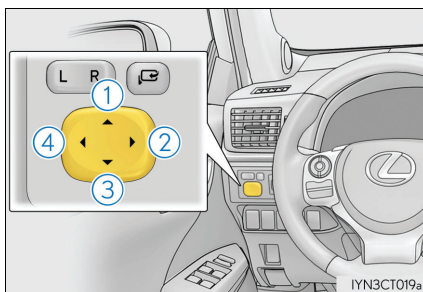

#### ► Tipo B

- 1 Para seleccione o espelho que deseja ajustar, deslize o interruptor.

- 1 Esquerdo
- 2 Direito

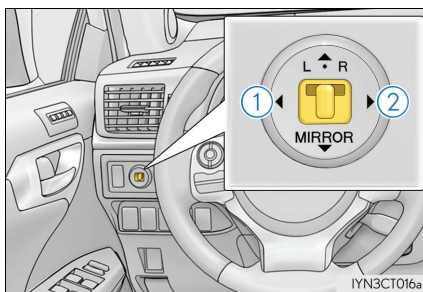

2 Para ajustar o espelho, pressione o interruptor.

- ① Para cima
- ② Direito
- ③ Para baixo
- ④ Esquerdo

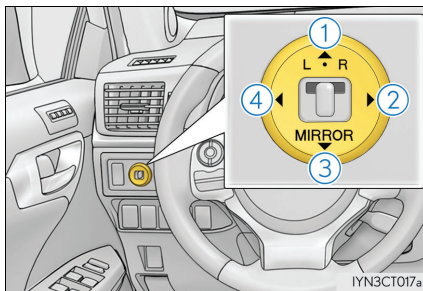

## Estender e rebater os espelhos

### ► Tipo A

Pressione o interruptor para dobrar os espelhos.

Pressione-o novamente para estendê-los para a posição original.

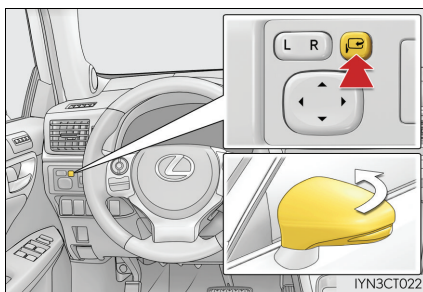

### ► Tipo B

- ① Estende os espelhos
- ② Rebate os espelhos

Colocar o interruptor de rebatimento do espelho externo na posição neutra ajusta os espelhos no modo automático. O modo automático permite dobrar e estender os espelhos para que sejam interligados ao travamento/destravamento das portas.

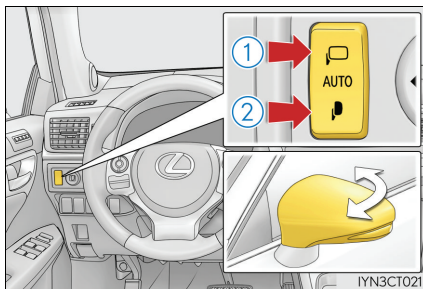

### Função dos espelhos vinculada à ré (apenas para o tipo B)

Quando o interruptor de seleção do espelho estiver posicionado em “L” ou “R”, os espelhos retrovisores externos irão abaixar automaticamente quando o veículo estiver em ré para melhorar a visibilidade da pista.

Para desabilitar esta função, posicione o interruptor de seleção do espelho na posição neutra (entre “L” e “R”).

---

#### ■ O ângulo do espelho poderá ser ajustado quando

○ interruptor de partida estiver no modo “ACCESSORY” (ACESSÓRIOS) ou “ON” (LIGADO).

#### ■ Quando os espelhos estiverem embaçados

Os espelhos retrovisores externos podem ser limpos usando os desembaçadores dos espelhos. Ligue o desembaçador do vidro traseiro para ativar os desembaçadores dos espelhos retrovisores externos.  
(→P. 249)

#### ■ Ajuste automático do ângulo do espelho (veículos com memória da posição de condução)

○ ângulo do espelho desejado poderá ser gravado na memória e acessado automaticamente pela memória da posição de condução. (→P. 200)

#### ■ Função antiofuscante automática (apenas para o tipo B)

Quando o espelho retrovisor interno antiofuscante estiver no modo automático, os espelhos retrovisores externos serão ativados com o espelho retrovisor interno antiofuscante para reduzir a luz refletida. (→P. 200)

#### ■ Ao utilizar o modo automático em baixas temperaturas (apenas para o tipo B)

Quando o modo automático for utilizado em baixas temperaturas, o espelho da porta pode se congelar e o recolhimento automático pode não ser possível. Neste caso, remova o gelo e neve do espelho da porta e, em seguida, acione o espelho utilizando o modo manual, ou mova o espelho com as mãos.

 **ATENÇÃO****■ Aspectos importantes relacionados à direção**

Observe as precauções abaixo durante a condução do veículo.

A negligência poderá resultar na perda do controle do veículo e em acidentes, resultando em ferimentos graves ou fatais.

- Não ajuste os espelhos durante a condução.
- Não dirija com os espelhos rebatidos.
- Os espelhos tanto do lado do motorista quanto do passageiro devem ser distendidos e devidamente ajustados antes da condução do veículo.

**■ Quando um espelho estiver se movendo**

Para evitar ferimentos pessoais e falhas no espelho, seja cauteloso para que sua mão não fique presa pelo espelho em movimento.

**■ Quando os desembaçadores do espelho estiverem em operação**

Não toque nas superfícies dos espelhos retrovisores, uma vez que estarão muito quentes e poderão causar queimaduras.

 **NOTA****■ Manuseio de espelhos com efeito hidrofóbico**

O efeito hidrofóbico é finito. Observe as precauções a seguir para manter as propriedades hidrofóbicas dos espelhos retrovisores.

- Ao utilizar repelente de água, removedor de películas de óleo, cera ou quaisquer outros produtos que contenham silicone, tome muito cuidado para que eles não toquem na superfície dos espelhos.
- Não limpe a superfície dos espelhos com tecido contaminado por areia, removedor de películas de óleo, agente abrasivo, ou outra substância que possa arranhar a superfície do espelho.
- Quando os espelhos ficarem congelados, remova o gelo aplicando água quente, ou acionando os desembaçadores dos espelhos retrovisores externos, etc. Contudo, não tente remover o gelo com espátulas de plástico, etc.
- Ao lavar o veículo, utilize xampu automotivo com efeito repelente de água, lave a superfície do espelho com bastante água e remova as gotículas com um tecido macio.

## Painel de instrumentos

### Grupo de instrumentos

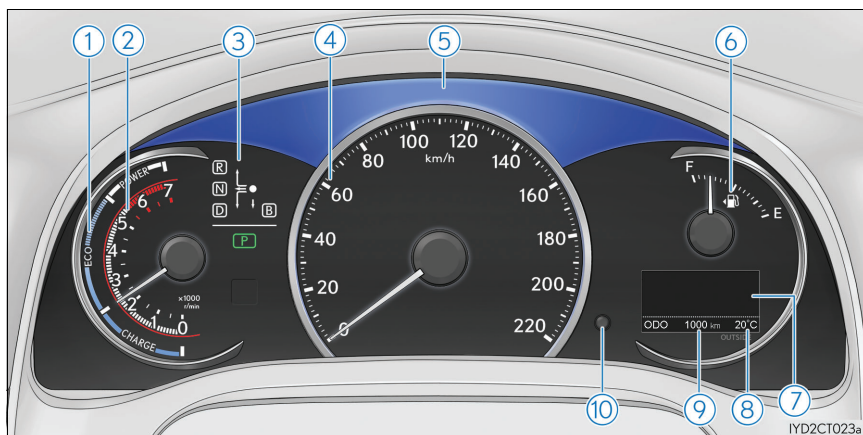

#### ① Indicador do Sistema Híbrido

Apresenta a saída de potência ou o nível de regeneração do sistema híbrido  
Muda para o tacômetro dependendo do modo de condução ou configuração no visor. (→P. 209)

#### ② Tacômetro

Apresenta a rotação do motor em rpm  
Muda para o Indicador do Sistema Híbrido dependendo do modo de condução ou configuração no visor. (→P. 209)

#### ③ Indicadores de posição da alavanca de mudança de marchas →P. 280

#### ④ Velocímetro

Apresenta a velocidade do veículo

#### ⑤ Luzes ECO e SPORT

As cores mudam de acordo com o modo de condução (→P. 209)

#### ⑥ Medidor de combustível

Apresenta a quantidade de combustível restante no reservatório

#### ⑦ Computador de bordo colorido

Apresenta ao motorista diversos dados relacionados à condução do veículo (→P. 215)

Exibe mensagens de advertência no caso de uma falha (→P. 378)

⑧ Temperatura externa

A faixa de temperatura que pode ser apresentada é de  $-40^{\circ}\text{C}$  à  $50^{\circ}\text{C}$ .

⑨ Exibição do hodômetro e hodômetro parcial

Hodômetro:

Apresenta a distância total percorrida pelo veículo.

Hodômetro parcial:

Apresenta a distância percorrida pelo veículo desde a última reinicialização.

Os hodômetros parciais "A" e "B" podem ser usados para registrar e exibir distâncias diferentes separadamente.

⑩ Botão de comutação entre o hodômetro/hodômetro parcial →P. 208

### Alteração do visor

Comuta entre o hodômetro e o hodômetro parcial. Quando o hodômetro parcial é exibido, se o botão for mantido pressionado, o hodômetro parcial será zerado.

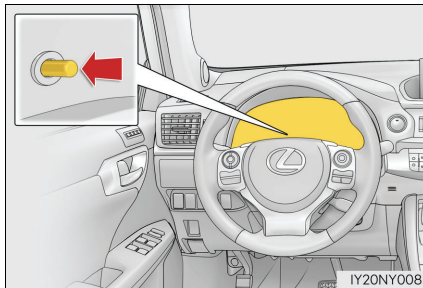

### Controle de iluminação do painel de instrumentos

A intensidade da iluminação do painel de instrumentos pode ser ajustada pelo botão giratório.

- ① Mais claro
- ② Mais escuro

Quando o interruptor do farol for ligado, o brilho será reduzido levemente, a menos que o botão de controle seja girado totalmente para cima.

Quando o botão for girado totalmente para baixo, as luzes do porta-copos e da área dos pés serão apagadas. (→P. 242)

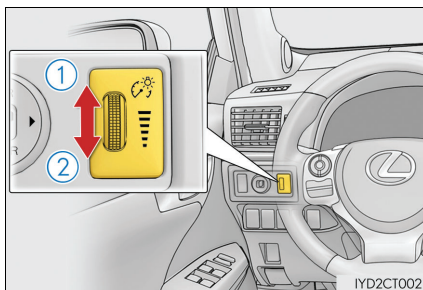

#### ■ Os instrumentos e a tela acendem quando

O botão de partida estiver posicionado no modo "ON" (LIGADO).



### ■ Indicador do Sistema Híbrido

- ① Área de Potência  
Mostra que a faixa de direção ecológica foi excedida (durante a condução de potência total, etc.)
- ② Área Eco  
Mostra que o veículo está sendo conduzido de modo Ecológico.
- ③ Área Eco Híbrido  
Mostra que o motor a gasolina não está sendo utilizado muito frequentemente.  
O motor a gasolina irá parar e reiniciar o funcionamento automaticamente em diversas condições.
- ④ Área de carga  
Mostra que a energia está sendo recuperada pelos freios regenerativos.

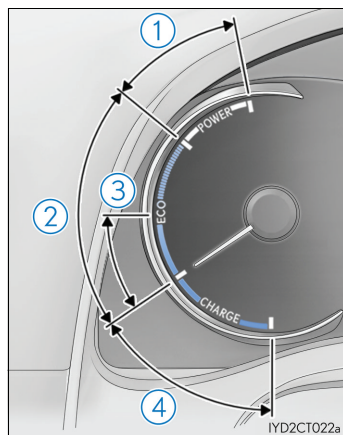

- O Indicador do Sistema Híbrido é apresentado quando o veículo estiver em qualquer modo de condução, exceto no modo esportivo.
  - Ao manter o ponteiro do indicador na área Eco, uma condução mais Ecológica será atingida.
  - A área de carga indica a condição de regeneração\*. A energia regenerada será utilizada para carregar a bateria híbrida (bateria de tração).
- \*: Neste manual, “regeneração” significa a conversão de energia criada pelo movimento do veículo em energia elétrica.

### ■ Tacômetro

O Tacômetro é apresentado quando o veículo está em qualquer modo de condução, exceto no modo esportivo.

### ■ Luzes ECO e SPORT

- Quando o modo esportivo for selecionado, a luz SPORT (vermelha) acenderá.
- Quando todas as condições a seguir forem atendidas e o veículo for conduzido em modo Ecológico, a luz ECO (azul) acenderá:
  - Ao dirigir com a posição da alavanca de mudança de marchas em D
  - Quando os modos normal e de condução Eco forem selecionados, e o modo de condução EV não estiver em uso (→P. 290, 289)
  - A velocidade do veículo for de, aproximadamente, 130 km/h ou menos.

### ■ Rotação do motor

Nos veículos híbridos, a rotação do motor é controlada precisamente para ajudar a melhorar a eficiência de combustível e reduzir as emissões pelo escapamento, etc.

Há momentos em que a rotação do motor apresentada no visor pode diferir, mesmo quando a operação do veículo e as condições de condução forem as mesmas.

### ■ Tela de temperatura externa

- Nas situações abaixo, a temperatura externa correta poderá não ser apresentada, ou a tela poderá demorar mais que o normal para ser alterada.
  - Ao parar ou conduzir em baixas velocidades (abaixo de 20 km/h)
  - Quando a temperatura externa for alterada repentinamente (na entrada/saída de garagem, túnel, etc.)
- Quando "--" ou "E" for exibido, pode haver uma falha no sistema. Leve o veículo à Concessionária Autorizada Lexus.



### NOTA

#### ■ Para evitar danos ao motor e a seus componentes

- Veículos com tacômetro: Não permita que o ponteiro do tacômetro entre na zona vermelha, que indica rotação máxima do motor.
- O motor pode superaquecer se o indicador de advertência de alta temperatura do líquido de arrefecimento acender ou piscar. Neste caso, pare imediatamente o veículo em um local seguro e verifique o motor quando ele estiver totalmente frio. (→P. 408)



## Indicadores de advertência

Os indicadores de advertência alertam o motorista para falhas em algum dos sistemas do veículo.



\*1 Indicador de advertência do sistema de freio (→P. 373)



\*1 Indicador de advertência do sistema de freio (→P. 373)



\*1 Indicador de advertência do sistema de carga (→P. 373)



\*1 Indicador de advertência de baixa pressão do óleo do motor (→P. 373)



\*1 Indicador de falha (→P. 373)



\*1 Indicador de advertência dos airbags (→P. 374)



\*1 Indicador de advertência do ABS (→P. 374)



\*1 Indicador de advertência do sistema de direção eletroassistida (→P. 374)



(Não equipado)

\*1 Indicador de advertência de LDA



(Não equipado)

\*1 Indicador de advertência do PCS



\*1 Indicador de advertência de patinamento (→P. 374)



\*1 Indicador de advertência do sistema de nivelamento automático dos faróis (→P. 375)



\*1 Indicador de advertência de alta temperatura do líquido de arrefecimento (→P. 375)



Indicador de advertência de porta aberta (→P. 375)



Indicador de advertência de baixo nível de combustível (→P. 375)



Indicador de advertência do cinto de segurança do motorista e do passageiro dianteiro (→P. 375)



(Não equipado)

\*2 Indicador de advertência do cinto de segurança dos passageiros traseiros



\*1 Indicador de advertência principal (→P. 375)



(Não equipado)

\*1 Indicador de advertência de pressão dos pneus

- \*1: Estes indicadores irão acender quando o botão de partida for posicionado no modo "ON" (LIGADO) para indicar que uma inspeção do sistema está sendo executada. As luzes irão apagar após a partida do sistema híbrido, ou após alguns segundos. Pode haver uma falha em um sistema se as luzes não acenderem ou não se apagarem. Providencie a inspeção do veículo em uma Concessionária Autorizada Lexus.
- \*2: Esta luz acende no painel central.

## Indicadores

Os indicadores informam o motorista sobre o estado de operação dos diversos sistemas do veículo.

	Indicador do sinalizador de direção (→P. 224)		Indicador de modo de condução EV (→P. 290)
	Indicador do farol baixo (→P. 225)		Indicador de "MODO ECO" (→P. 289)
	Indicador do farol alto (→P. 225)		Indicador de "SPORT MODE" (Modo Esportivo) (→P. 289)
	Indicador do Farol Alto Automático (Não equipado)		*1 Indicador "TRC OFF" (→P. 293)
	Indicador da luz de neblina dianteira (→P. 228)		Indicador de controle de velocidade por radar dinâmico. (Não equipado)
	Indicador da luz de neblina traseira (→P. 229)		Indicador "SET" de controle de velocidade (→P. 286)
	Indicador "READY" (→P. 268)		Indicador do sensor Lexus de assistência a estacionamento (→P. 296)
	Indicador EV (→P. 59)		*1,2 Indicador de patinamento (→P. 293)
	Indicador do controle de velocidade (→P. 286)		*1,3 Indicador de advertência do PCS (Não equipado)

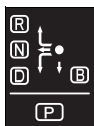

Indicadores de posição da alavanca de mudança de marchas  
(→P. 280)



Indicador  
"PASSENGER  
AIRBAG"

- \*1: Estes indicadores irão acender quando o botão de partida for posicionado no modo "ON" (LIGADO) para indicar que a inspeção do sistema está sendo executada. As luzes irão apagar após a partida do sistema híbrido ou após alguns segundos. Pode haver uma falha no funcionamento de um sistema se as luzes não acenderem ou não se apagarem. Providencie a inspeção do veículo em uma Concessionária Autorizada Lexus.
- \*2: A luz irá acender para indicar que o sistema está funcionando.
- \*3: A luz acende quando o sistema é desativado.
- \*4: Esta luz acende no painel central.

### ⚠ ATENÇÃO

#### ■ Se um indicador de advertência do sistema de segurança não acender

Se um indicador do sistema de segurança, como as luzes de advertência do sistema ABS e sistema de airbag não acenderem após a partida do sistema híbrido, é possível que estes sistemas não estejam disponíveis para ajudar a proteger você em caso de acidente, podendo resultar em ferimentos graves ou fatais. Neste caso, providencie a inspeção do veículo em uma Concessionária Autorizada Lexus imediatamente.

## Computador de bordo colorido

### Conteúdo do visor

O computador de bordo colorido apresenta ao motorista vários dados relacionados ao veículo.

- **Monitoramento de energia**

Apresenta a temperatura do óleo do sistema híbrido. (→P. 217)

- **Informações de condução**

Exibe a faixa de condução, consumo de combustível e outras informações relacionadas ao controle de velocidade. (→P. 215)

- **Configurações**

Altera as configurações do visor do painel de instrumentos

- **Sensor do sistema Lexus de assistência a estacionamento**

Apresentado automaticamente quando o sistema é utilizado (→P. 296)

- **Mensagens de advertência**

Apresentadas automaticamente quando uma falha ocorrer em um dos sistemas do veículo (→P. 378)

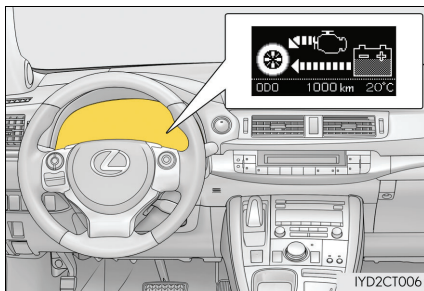

### Informações de condução

O item mostrado na tela pode ser comutado pressionando o botão "DISP".

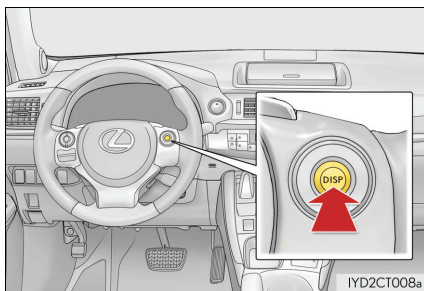

- **Monitoramento de energia**

→P. 217

- **Consumo de combustível atual/Consumo médio de combustível após o reabastecimento**

Apresenta o consumo de combustível atual e a média de consumo de combustível após o reabastecimento.

Utilize o consumo médio de combustível apresentado apenas como referência.

### ■ Consumo médio de combustível

Exibe o consumo de médio combustível do veículo desde que a função foi reinicializada.

- A função pode ser reiniciada pressionando o botão “DISP” por mais de 1 segundo quando o consumo médio de combustível for apresentado na tela.
- Utilize o consumo médio de combustível apresentado apenas referência.

### ■ Autonomia

Exibe a distância máxima estimada que pode ser percorrida com a quantidade de combustível restante.

- Esta distância é calculada conforme o consumo médio de combustível. Como resultado, a distância real poderá ser diferente do valor apresentado.
- Quando somente uma pequena quantidade de combustível for adicionada ao reservatório, o mostrador poderá não ser atualizado. Ao reabastecer, desligue o botão de partida. Caso o veículo seja reabastecido sem desligar o botão de partida, o visor pode não ser atualizado.

### ■ Tempo decorrido

Apresenta o tempo decorrido desde que o sistema híbrido começou a funcionar ou desde quando a função foi reinicializada.

A função pode ser reiniciada pressionando o botão “DISP” por mais de 1 segundo quando o tempo decorrido for apresentado na tela.

### ■ Velocidade média

Exibe a velocidade média do veículo desde que a função foi reinicializada.

A função pode ser reiniciada pressionando o botão “DISP” por mais de 1 segundo quando a velocidade média do veículo for apresentada na tela.

### ■ Monitor desligado

Uma tela em branco é apresentada

---

### ■ Tela de verificação do sistema

Depois de colocar o botão de partida no modo “ON” (LIGADO), a imagem de abertura é apresentada enquanto a operação do sistema é apresentada. Quando a verificação do sistema estiver concluída, a tela normal voltará a ser exibida.

### ■ Ao desconectar e reconectar os terminais da bateria de 12 volts

As informações de condução serão redefinidas.

### ■ Visor de cristal líquido

Pequenas manchas ou manchas de luz podem aparecer no visor. Este fenômeno é característico em visores de cristal líquido, e não há problemas em continuar o uso do visor.



### ■ Computador de bordo colorido em baixas temperaturas

Deixe o interior do veículo aquecer antes de utilizar a tela de informações de cristal líquido. Em temperaturas extremamente baixas, a tela de informações poderá responder lentamente, e as alterações do visor podem apresentar atraso.



## Tela de monitoramento de energia/consumo de combustível

Você pode verificar as condições do seu sistema híbrido no computador de bordo colorido e no sistema multimídia

As telas de monitoramento de energia e de consumo de combustível podem ser exibidas no visor lateral.

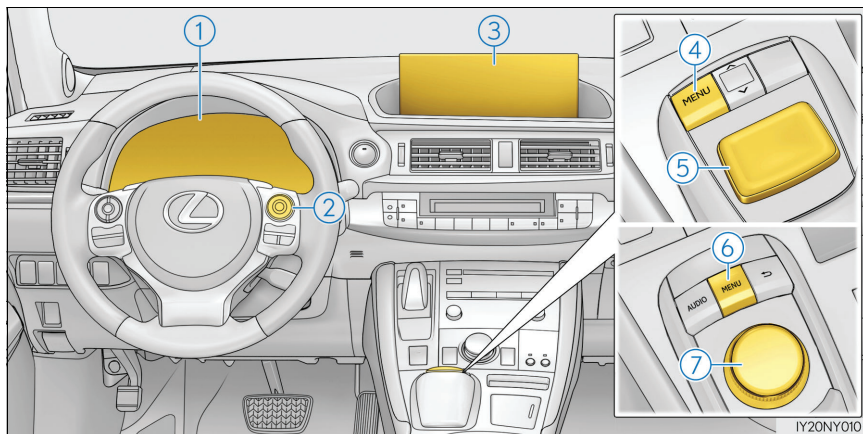

- ① Computador de bordo colorido
- ② Interruptores de controle dos medidores/botão “DISP”
- ③ Tela do sistema multimídia
  - ▶ Veículos com sistema multimídia
- ④ Botão “MENU”
- ⑤ Botão do Touch Remoto
  - ▶ Veículos com Visor do Sistema de Áudio Lexus (não equipado).
- ⑥ Botão “MENU”
- ⑦ Controlador de Áudio do Visor Lexus

### Monitoramento de energia

- ▶ Tela do sistema multimídia





Pressione o botão “MENU” no Touch Remoto, depois selecione  na tela “Menu” e, em seguida, selecione “Consumo de combustível”.

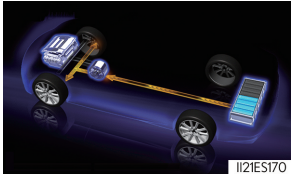

Se a tela “Inform. viagem” ou “Registro anterior” for apresentada, selecione “Energia”.

- ▶ Computador de bordo colorido

Pressione o botão “DISP” no volante de direção várias vezes até selecionar a tela de monitoramento de energia.





## ■ Tela do sistema multimídia

	Tela do sistema multimídia
Quando o veículo for tracionado pelo motor elétrico (motor de tração)	 <p>112IES170</p>
Quando o veículo for tracionado pelo motor a gasolina e pelo motor elétrico (motor de tração)	 <p>112IES171</p>
Quando o veículo for tracionado pelo motor a gasolina	 <p>112IES172</p>
Quando o motor estiver carregando a bateria híbrida (bateria de tração)	 <p>112IES173</p>  <p>112IES174</p>
Quando não houver fluxo de energia	 <p>112IES175</p>

	Tela do sistema multimídia
Condição da bateria híbrida (bateria de tração)	<div style="display: flex; justify-content: space-around; align-items: center;"> <div style="text-align: center;">Baixo </div> <div style="text-align: center;">↔</div> <div style="text-align: center;">Completo </div> </div>

Essas imagens são apenas um exemplo, e podem variar ligeiramente das condições reais.

#### ■ Tela de apresentação do computador de bordo colorido

	Visor monocromático
Quando o veículo for tracionado pelo motor elétrico (motor de tração)	
Quando o veículo for tracionado pelo motor a gasolina e pelo motor elétrico (motor de tração)	
Quando o veículo for tracionado pelo motor a gasolina	
Quando o motor estiver carregando a bateria híbrida (bateria de tração)	
	

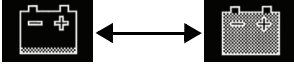
	Visor monocromático
Quando não houver fluxo de energia	
Condição da bateria híbrida (bateria de tração)	<div style="display: flex; justify-content: space-around;"> <span>Baixo</span> <span>Completo</span> </div> 

Essas imagens são apenas um exemplo, e podem variar ligeiramente das condições reais.

## Consumo de combustível

### ■ Informações sobre viagem

Pressione o botão “MENU” no Touch Remoto, depois selecione  na tela “Menu” e, em seguida, selecione “Consumo de Combustível”.

Se a tela “Monitoramento de energia” ou “Registro anterior” for apresentada, selecione “Inform. viagem”.

- ① Reinicializar os dados de consumo
- ② Consumo de combustível nos últimos 15 minutos
- ③ Consumo de combustível atual
- ④ Energia regenerada nos últimos 15 minutos



Um símbolo que indica 30 Wh.

Até 5 símbolos são mostrados.

- ⑤ Velocidade média do veículo desde que o sistema híbrido foi acionado.
- ⑥ Tempo decorrido desde que o motor foi acionado.
- ⑦ Autonomia (→P. 221)

### ■ Registros anteriores

Pressione o botão “MENU” no Touch Remoto, depois selecione  na tela “Menu” e, em seguida, selecione “Consumo de Combustível”.

Se a tela “Monitoramento de energia” ou “Info. sobre viagem” for apresentada, selecione “Registro anterior”.

- ① Reinicializar os dados do registro anterior
- ② Melhor consumo de combustível registrado
- ③ Consumo médio de combustível
- ④ Registro do consumo de combustível anterior
- ⑤ Atualizar os dados do consumo médio de combustível



### ■ Atualização dos dados dos registros anteriores

Atualize o consumo médio de combustível selecionando “Atualizar” para medir novamente o consumo de combustível atual.

### ■ Reinicializar os dados

Os dados de consumo de combustível podem ser apagados selecionando “Limpar”.

### ■ Autonomia

Exibe a distância máxima estimada que pode ser percorrida com a quantidade de combustível restante.

Esta distância é calculada conforme o consumo médio de combustível.

Como resultado, a distância real poderá ser diferente do valor apresentado.

## Utilizar o visor lateral

As informações do veículo podem ser exibidas no visor lateral, depois seleccione **<** ou **>** para seleccionar a tela desejada.

### ► Consumo de combustível

Exibe o consumo médio de combustível e a energia regenerada relativos aos 10 minutos anteriores em intervalos de 1 minuto, bem como a autonomia.

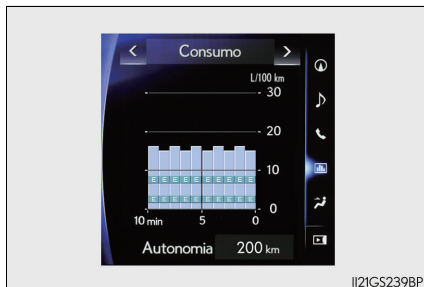

### ► Registros anteriores

Apresenta o consumo médio de combustível e o consumo de combustível mais alto.



### ► Informações sobre viagem

Exibe a autonomia, o consumo médio de combustível e o tempo decorrido desde que o sistema híbrido foi acionado.



► Monitoramento de energia

Exibe a operação do sistema híbrido e o estado de recuperação de energia.



A imagem é apenas um exemplo e pode variar ligeiramente das condições reais.

## Alavanca do sinalizador de direção

### Instruções de acionamento

- ① Curva à direita
- ② Mudança para a faixa da direita (mova a alavanca parcialmente para cima e solte-a)  
A seta para a direita piscará 3 vezes.
- ③ Mudança para a faixa da esquerda (mova a alavanca parcialmente para baixo e solte-a)  
A seta para a esquerda piscará 3 vezes.
- ④ Curva à esquerda

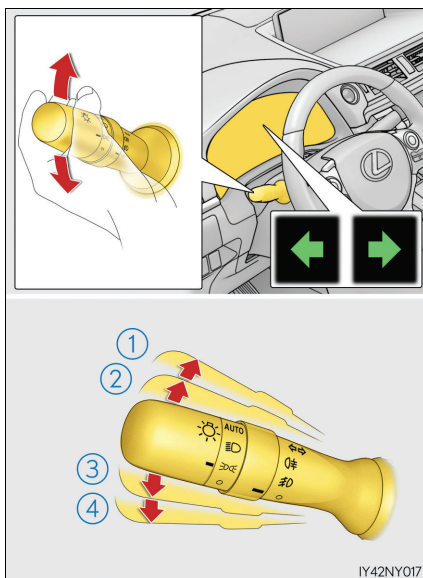

- Os sinalizadores de direção poderão ser acionados quando  
O botão de partida estiver posicionado no modo "ON" (LIGADO).
- Se o indicador piscar mais rapidamente do que o normal  
Verifique se as lâmpadas dos sinalizadores de direção dianteiros ou traseiros não estão queimadas.
- Se as luzes do sinalizador de direção pararem antes da mudança de faixa  
Acione a alavanca novamente.





## Faróis, limpadores e lavadores

### Interruptor dos faróis

Os faróis podem ser acionados manual ou automaticamente.

### Instruções de acionamento

Ao girar a extremidade da alavanca, as luzes irão acender conforme segue:

- ①  Luzes diurnas acionadas. (→P. 226)
- ②  As luzes de posição dianteiras, lanternas, sinalizadores laterais de direção traseiros, da placa de licença e do painel de instrumentos acendem.
- ③  Os faróis e todas as luzes listadas acima acendem.
- ④ **AUTO** Os faróis, luzes diurnas (→P. 226) e luzes de posição dianteiras acendem e apagam automaticamente. (Quando o botão de partida estiver posicionado no modo "ON" (LIGADO)).

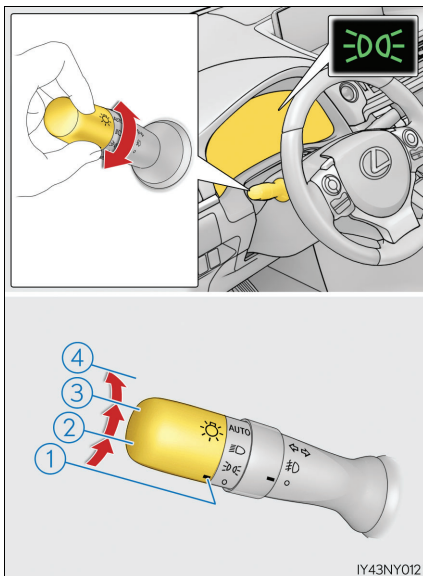

IY43NY012

### Acender os faróis altos

- ① Com os faróis acesos, pressione a alavanca para frente para acender os faróis altos.  
Retorne a alavanca à posição central para apagar o farol alto.
- ② Puxe a alavanca em sua direção e solte-a para piscar o farol alto uma vez.

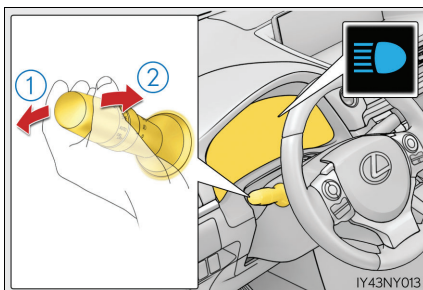

IY43NY013

Você poderá piscar o farol alto com o farol aceso ou apagado.

## Interruptor manual de nivelamento dos faróis

A altura dos faróis pode ser ajustada de acordo com o número de passageiros e a condição de carga do veículo.

- ① Aumenta o nível dos faróis
- ② Diminui o nível dos faróis

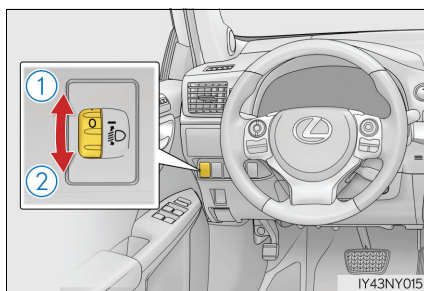

### ■ Guia de ajustes do interruptor de nivelamento

Condição dos ocupantes e da carga do compartimento de bagagem		Posição do interruptor
Ocupantes	Carga do compartimento de bagagem	
Motorista	Nenhum	0
Motorista e passageiro dianteiro	Nenhum	0
Todos os bancos estão ocupados	Nenhum	1,5
Todos os bancos estão ocupados	Carga total no compartimento de bagagem	2,5
Motorista	Carga total no compartimento de bagagem	4

### ■ Sistema de luzes diurnas

Para tornar o seu veículo mais visível para os outros motoristas durante a condução diurna, as luzes diurnas acendem automaticamente sempre que é dada a partida no sistema híbrido e o freio de estacionamento é liberado com o interruptor dos faróis desligado ou na posição "AUTO". (Iluminação mais intensa do que as luzes de posição dianteiras). As luzes para uso diurno não foram projetadas para uso à noite.

### ■ Sensor de controle dos faróis

O sensor poderá não funcionar corretamente se um objeto for posicionado sobre o sensor, ou se algum objeto for fixado no para-brisa, causando obstrução do sensor.

Isto irá interferir na capacidade do sensor em detectar o nível da luz ambiente e poderá resultar em falha no sistema automático dos faróis.

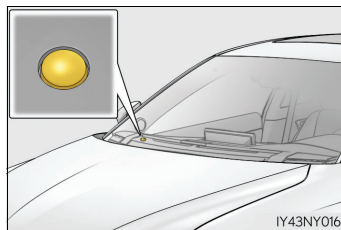

### ■ Sistema de desligamento automático de luzes

Os faróis e todas as luzes apagam automaticamente após colocar o botão de partida no modo "ACCESSORY" (ACESSÓRIOS) ou desligado, e abrir a porta do motorista.

Para acender as luzes novamente, coloque o botão de partida no modo "ON" (LIGADO) ou desligue o interruptor das luzes uma vez e, em seguida, coloque-o de volta em ●, ☞, ☞☞ ou ☞☞☞.

### ■ Sistema de nivelamento automático dos faróis

O nível dos faróis será ajustado automaticamente conforme o número de passageiros e a condição de carga do veículo, para garantir que os faróis não interfiram com outros usuários da pista.

### ■ Função de economia da bateria de 12 volts

Para evitar a descarga da bateria de 12 volts do veículo, se os faróis e/ou as lanternas estiverem acesos quando o botão de partida for desligado, a função de economia da bateria de 12 volts funcionará e desligará automaticamente as luzes após, aproximadamente, 20 minutos. Quando o botão de partida estiver no modo "ON" (LIGADO), a função de economia da bateria de 12 volts será desativada.

Quando qualquer um dos procedimentos a seguir for realizado, a função de economia da bateria de 12 volts será cancelada uma vez e reativada em seguida. Todas as luzes serão apagadas automaticamente 20 minutos após a reativação da função de economia da bateria de 12 volts:

- Quando o interruptor dos faróis for acionado
- Quando uma porta for aberta ou fechada

 NOTA

### ■ Para evitar a descarga da bateria de 12 volts

Não deixe as luzes acesas durante um período além do necessário quando o sistema híbrido estiver desligado.

## Interruptor das luzes de neblina

As luzes de neblina garantem excelente visibilidade em condições difíceis de condução, por exemplo, sob chuva ou neblina.

### Instruções de acionamento

#### ■ Interruptor da luz de neblina dianteira

- ① ○ Desliga a luz de neblina dianteira
- ② ☊ Liga a luz de neblina dianteira

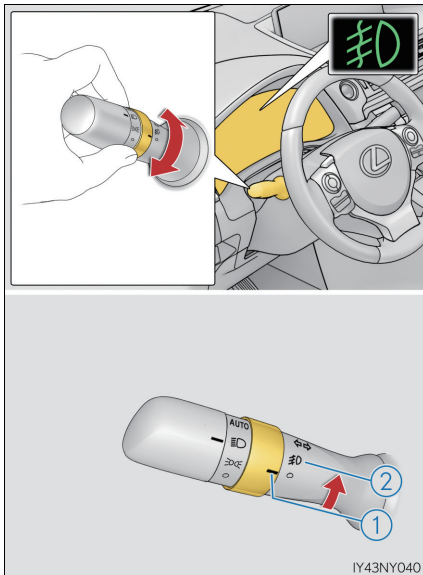

### ■ Interruptor da luz de neblina traseira



- ① ○ Desliga a luz de neblina traseira
- ②  Liga a luz de neblina traseira

Soltar o anel do interruptor fará retornar à posição ○ .

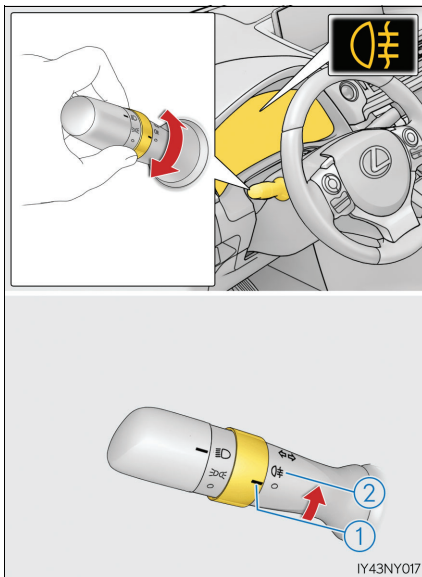
Acionar o anel do interruptor novamente apaga as luzes.



### ■ Interruptor das luzes de neblina dianteira e traseira

- ① ○ Desliga as luzes de neblina dianteira e traseira
- ②  Liga a luz de neblina dianteira
- ③  Liga ambas as luzes de neblina, dianteiras e traseira

Soltar o anel do interruptor fará retornar à posição  .

Acionar o anel do interruptor novamente desliga somente a luz de neblina traseira.

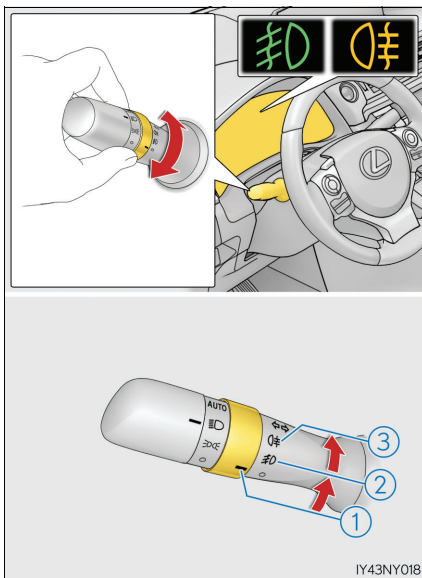

---

**■ As luzes de neblina podem ser usadas quando**

Luz de neblina dianteira: As luzes de posição dianteiras estiverem acesas.

Luz de neblina traseira: A luz de neblina dianteira estiver acesa.

**NOTA****■ Para evitar a descarga da bateria de 12 volts**

Não deixe as luzes acesas durante um período além do necessário quando o sistema híbrido estiver desligado.

## Lavador e limpadores do para-brisa

### Operação da alavanca do limpador

A operação do limpador é seleccionada movendo-se a alavanca conforme a seguir.

- ① Operação do sensor de chuva
- ② Operação em baixa velocidade
- ③ Operação em alta velocidade
- ④ Operação temporária

Ao seleccionar "AUTO", os limpadores funcionarão automaticamente quando os sensores detectarem a precipitação de chuva. O sistema irá ajustar automaticamente o período de intermitência dos limpadores de acordo com o volume da chuva e a velocidade do veículo.

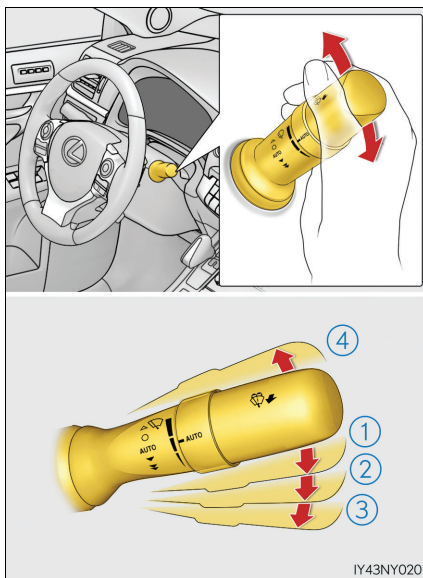

A sensibilidade do sensor pode ser ajustada quando "AUTO" estiver selecionado.

- ⑤ Aumenta a sensibilidade
- ⑥ Reduz a sensibilidade

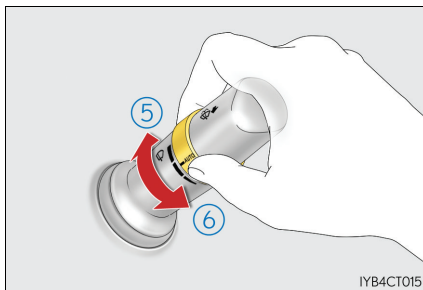

- ⑦ Operação dupla do lavador/limpador

Os limpadores serão acionados automaticamente algumas vezes após o jato do lavador.

Veículos com limpadores dos faróis: Se os faróis estiverem ligados, os lavadores dos faróis funcionarão uma vez.

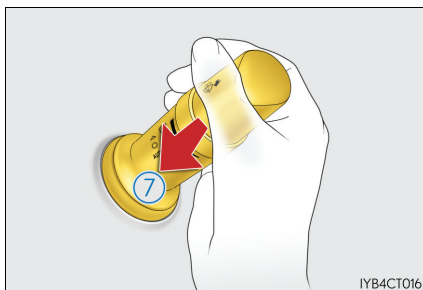

#### ■ Os limpadores e o lavador do para-brisa poderão ser usados quando

○ botão de partida estiver no modo "ON" (LIGADO).

#### ■ Sensor de chuva

- O sensor interpreta o volume de chuva.

Um sensor ótico foi adotado. O sensor poderá não funcionar adequadamente quando a luz do nascente ou poente atingir intermitentemente o para-brisa, ou se houver insetos no para-brisa.

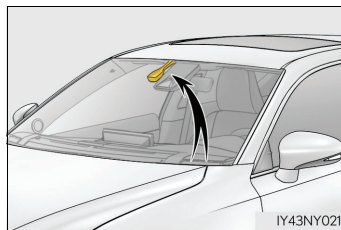

- Se o interruptor do limpador for posicionado em "AUTO" enquanto o botão de partida estiver no modo "ON" (LIGADO), os limpadores funcionarão uma vez, indicando que o modo AUTO está ativado.
- Se a temperatura do sensor de chuva for de 90°C ou mais, ou de -15°C ou menos, o funcionamento automático poderá não ocorrer. Nesse caso, acione os limpadores em qualquer modo, exceto o modo "AUTO".

#### ■ Se não houver pulverização de fluido do lavador

Verifique se os bicos do lavador não estão obstruídos e se há fluido no reservatório do lavador do para-brisa.



 **ATENÇÃO****■ Precauções sobre o uso dos limpadores do para-brisa no modo "AUTO"**

Os limpadores do para-brisa poderão ser acionados inesperadamente se o sensor for tocado ou se o para-brisa for submetido a vibrações no modo "AUTO". Seja cauteloso para evitar que seus dedos, etc., fiquem presos nos limpadores do para-brisa.

**■ Cuidados sobre o uso do fluido do lavador**

Quando estiver frio, não utilize o fluido do lavador até que o para-brisa aqueça. O fluido poderá congelar no para-brisa resultando em baixa visibilidade. Isto poderá causar um acidente, resultando em ferimentos graves ou fatais.

 **NOTA****■ Quando o para-brisa estiver seco**

Não use os limpadores, uma vez que poderão danificar o para-brisa.

**■ Quando o reservatório do lavador estiver vazio**

Não pressione o interruptor continuamente, visto que a bomba de fluido do lavador poderá superaquecer.

**■ Quando o bocal do lavador estiver obstruído**

Neste caso, consulte a sua Concessionária Autorizada Lexus.

Não tente limpá-lo usando alfinete ou outro objeto. O bocal poderá ser danificado.



**■ Para evitar a descarga da bateria de 12 volts**

Não deixe os limpadores ligados durante um período além do necessário quando o sistema híbrido estiver desligado.

## Limpador e lavador do vidro traseiro

### Operação da alavanca do limpador

Ao girar a extremidade da alavanca, o limpador e lavador do vidro traseiro serão ligados.

- ① --- Operação intermitente
- ② — Operação normal
- ③  Operação dupla do lavador/  
limpador
- ④  Operação dupla do lavador/  
limpador

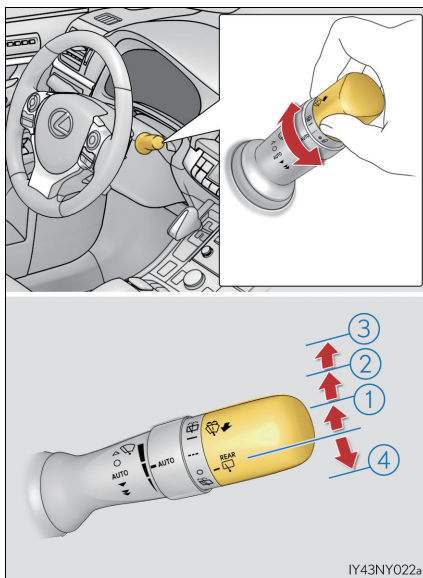

IY43NY022a

- O limpador e o lavador do vidro traseiro poderão ser usados quando o botão de partida estiver no modo “ON” (LIGADO).

#### NOTA

##### ■ Quando o vidro traseiro estiver seco

Não use o limpador, pois isso poderá danificar o vidro traseiro.

##### ■ Quando o reservatório do lavador estiver vazio

Não pressione o interruptor continuamente, visto que a bomba de fluido do lavador poderá superaquecer.

## Interruptor do lavador dos faróis

O fluido do lavador pode ser borrifado nos faróis.

Pressione o interruptor para lavar os faróis.

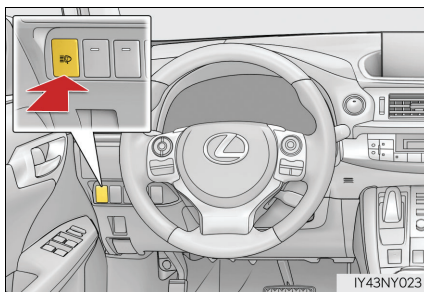

- **Os lavadores dos faróis podem ser acionados quando**  
O botão de partida estiver no modo “ON” (LIGADO) e o interruptor dos faróis estiver ligado.
- **Operação vinculada ao lavador do para-brisa**  
Apenas na primeira vez quando o lavador do para-brisa for operado com o botão de partida no modo “ON” (LIGADO) e os faróis acesos, o lavador dos faróis funcionará uma vez. (→P. 231)

### NOTA

- **Quando o reservatório do lavador estiver vazio**  
Não pressione o interruptor continuamente, visto que a bomba de fluido do lavador poderá superaquecer.

## Vidros elétricos

### Procedimentos de abertura e fechamento

Os vidros elétricos podem ser abertos e fechados usando os interruptores.

Ao operar o interruptor, os vidros se movem conforme a seguir:

- ① Fechar
- ② Fechar com um toque \*
- ③ Abrir
- ④ Abrir com um toque \*

\*: Para interromper o movimento do vidro, acione o interruptor do vidro no sentido oposto.

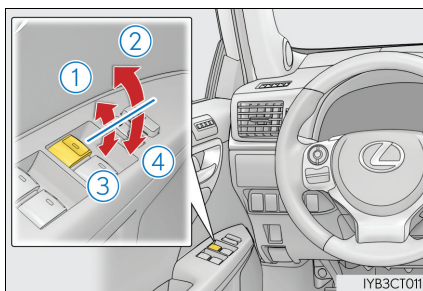

### Interruptor de travamento do vidro

Pressione o interruptor para baixo para travar o vidro do passageiro.

Use este interruptor para impedir que as crianças abram ou fechem acidentalmente o vidro do passageiro.

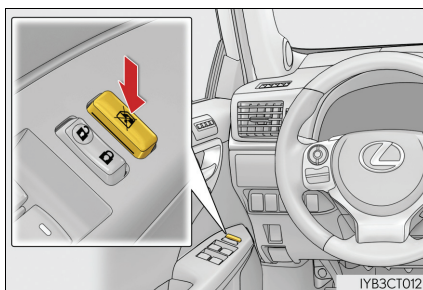

**■ Os vidros elétricos poderão ser acionados quando**

O botão de partida estiver posicionado no modo “ON” (LIGADO).

**■ Operação dos vidros elétricos após desligar o sistema híbrido**

Os vidros elétricos poderão ser acionados durante aproximadamente 45 segundos após o botão de partida ser colocado no modo “ACCESSORY” (ACESSÓRIOS) ou desligado. Entretanto, os vidros não poderão ser acionados se qualquer porta dianteira estiver aberta.

**■ Função de proteção contra esmagamento**

Se um objeto estiver preso entre o vidro e a sua estrutura enquanto o vidro estiver sendo fechado, o curso do vidro será interrompido e o vidro irá abrir levemente.

**■ Função de proteção antiesmagamento**

Se um objeto ficar preso entre a porta e o vidro durante a abertura do vidro, o movimento do vidro será interrompido.

**■ Quando o vidro não puder ser aberto ou fechado**

Quando a função de proteção contra esmagamento ou a função de proteção antiesmagamento funcionar de forma anormal e o vidro não puder ser aberto ou fechado totalmente, execute as operações abaixo com o interruptor do vidro elétrico da porta correspondente.

● Pare o veículo. Com o botão de partida no modo “ON” (LIGADO), dentro de 4 segundos após a ativação da função de proteção contra esmagamento ou da função de proteção antiesmagamento, opere o interruptor do vidro elétrico continuamente na direção de fechamento ou abertura com um toque, de modo que o vidro da porta possa ser aberto e fechado.

● Se o vidro não puder ser aberto e fechado mesmo após a realização dos procedimentos acima, realize o procedimento a seguir para inicialização da função.

- 1 Coloque o botão de partida no modo “ON” (LIGADO).
- 2 Puxe e segure o interruptor do vidro elétrico na direção de fechamento com um toque e feche completamente o vidro.
- 3 Solte o interruptor do vidro elétrico por um momento, volte a puxar o interruptor de acionamento com um toque na direção de fechamento e segure-o por, aproximadamente, 6 segundos ou mais.
- 4 Pressione e segure o interruptor do vidro elétrico com um toque na direção de abertura. Quando o vidro elétrico estiver completamente aberto, segure o interruptor por 1 segundo adicional ou mais.
- 5 Solte o interruptor do vidro elétrico por um momento, volte a apertar o interruptor de acionamento com um toque na direção de abertura e segure-o por, aproximadamente, 4 segundos ou mais.
- 6 Pressione e segure o interruptor do vidro elétrico com um toque na direção de fechamento novamente. Quando o vidro elétrico estiver completamente fechado, segure o interruptor por 1 segundo adicional ou mais.

Se o interruptor for liberado enquanto o vidro estiver em movimento, inicie novamente o procedimento desde o começo.

Se o movimento do vidro for revertido e ele não puder ser fechado ou aberto completamente, leve o veículo para ser inspecionado em uma Concessionária Autorizada Lexus.

**■ Operação do vidro vinculada ao travamento da porta**

- Os vidros elétricos podem ser abertos e fechados usando a chave mecânica.\* (→P. 402)
- Os vidros elétricos podem ser abertos e fechados usando o controle remoto.\* (→P. 174)

\*: Essas configurações devem ser personalizadas na Concessionária Autorizada Lexus.

### ATENÇÃO

Observe as precauções abaixo.

A negligência poderá resultar em ferimentos graves ou fatais.

#### ■ Fechar os vidros

- O motorista é responsável por todas as operações dos vidros elétricos, incluindo os vidros dos passageiros. Para evitar o acionamento acidental, principalmente por uma criança, não deixe uma criança acionar os vidros elétricos. É possível que partes do corpo de crianças e de outros passageiros fiquem presas no vidro elétrico. Além disso, ao conduzir com uma criança no veículo, recomenda-se usar o interruptor de travamento dos vidros. (→P. 236)
- Certifique-se de que todos os passageiros não mantenham parte alguma do corpo em posição que possa ser atingida quando o vidro estiver em movimento.
- Ao usar o controle remoto ou a chave mecânica e acionar os vidros elétricos, acione o vidro elétrico após verificar para confirmar que não há possibilidade alguma de que as partes do corpo do passageiro fiquem presas no vidro. Além disso, não permita que uma criança acione o vidro com o controle remoto ou a chave mecânica. É possível que uma criança ou outros passageiros fiquem presos no vidro elétrico.
- Ao sair do veículo, desligue o botão de partida, e leve a chave consigo. Não deixe crianças sozinhas dentro do veículo. Poderá ocorrer o acionamento acidental devido à travessuras, que podem, possivelmente, levar a um acidente.

#### ■ Função de proteção contra esmagamento

- Nunca tente prender parte alguma do seu corpo para ativar intencionalmente a função de proteção contra esmagamento.
- A função de proteção contra esmagamento poderá não funcionar se houver alguma obstrução pouco antes do fechamento total do vidro. Cuidado para não prender alguma parte de seu corpo no vidro.

#### ■ Função de proteção antiesmagamento

- Nunca tente prender parte alguma do seu corpo ou roupas para ativar intencionalmente a função de proteção antiesmagamento.
- A função de proteção antiesmagamento poderá não funcionar se houver alguma obstrução pouco antes da abertura total do vidro. Cuidado para não prender alguma parte de seu corpo ou roupas no vidro.

## Teto solar

Use os interruptores dispostos no teto do veículo para abrir, fechar e inclinar o teto solar para cima e para baixo.

### Abertura e fechamento

#### ① Abre o teto solar\*

Pressione e segure o botão "OPEN" por mais de 1 segundo. O teto solar inclina-se para cima e se abre completa e automaticamente em seguida.\*

#### ② Fecha o teto solar\*

Pressione e segure o botão "CLOSE" por mais de 1 segundo. O teto solar fecha automaticamente na posição inclinada para cima. Pressione e segure o botão "CLOSE" novamente para fechar o teto solar.\*

\*: Pressione ligeiramente uma das extremidades do interruptor do teto solar para parar parcialmente o teto solar.

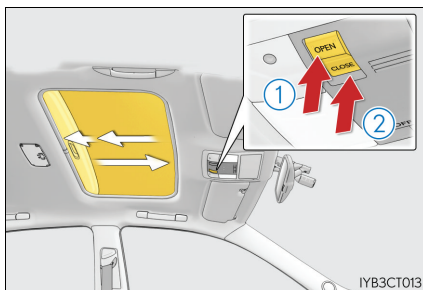

### Inclinar para cima e para baixo

#### ① Inclina o teto solar para cima\*

#### ② Inclina o teto solar para baixo\*

\*: Pressione ligeiramente uma das extremidades do interruptor do teto solar para parar parcialmente o teto solar.

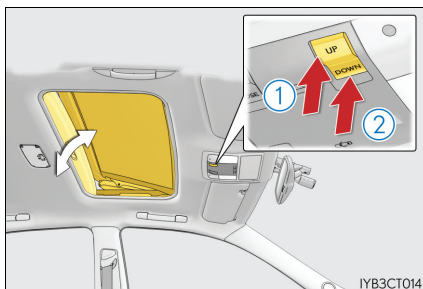

**■ O teto solar poderá ser acionado quando**

O botão de partida estiver posicionado no modo “ON” (LIGADO).

**■ Operação do teto solar após desligar o sistema híbrido**

O teto solar poderá ser acionado por, aproximadamente, 45 segundos após o desligamento do botão de partida, ou do posicionamento no modo “ACCESSORY” (ACESSÓRIOS). Entretanto, os vidros não poderão ser acionados se uma das portas dianteiras for aberta.

**■ Função de proteção contra esmagamento**

Se um objeto for detectado entre o teto solar e o quadro durante o fechamento ou inclinação para baixo do teto solar, o curso do vidro será interrompido e o teto solar irá abrir levemente.

**■ Persiana**

A persiana poderá ser aberta e fechada manualmente. Contudo, a persiana abrirá um pouco automaticamente antes de abrir por completo quando o teto solar estiver aberto.

**■ Quando o teto solar não fechar normalmente**

Execute o procedimento abaixo:

- Se o teto solar for fechado, mas a seguir reabrir levemente

1 Pare o veículo.

2 Pressione e mantenha pressionado o interruptor “CLOSE”.<sup>\*1</sup>

O teto solar fechará, reabrirá e fará uma pausa de aproximadamente 10 segundos.<sup>\*2</sup> Em seguida, fechará novamente e inclinará para baixo. Finalmente, ele será ajustado levemente e, em seguida, para.

3 Verifique para confirmar se o teto solar parou completamente e, em seguida, solte o interruptor.

- Se o teto solar for abaixado, mas, em seguida, for levantado

1 Pare o veículo.

2 Pressione e segure o interruptor “DOWN”.<sup>\*1</sup>

O teto solar fechará, reabrirá e fará uma pausa de aproximadamente 10 segundos na posição de inclinação para cima.<sup>\*2</sup> Em seguida, ele se inclinará para baixo e fechará novamente. Finalmente, ele será ajustado levemente e, em seguida, para.

3 Verifique para confirmar que o teto solar parou completamente e, em seguida, solte o interruptor.

<sup>\*1</sup>: Se o interruptor for liberado em um intervalo incorreto, o procedimento deverá ser executado novamente desde o início.

<sup>\*2</sup>: Se o interruptor for liberado após a pausa mencionada acima de 10 segundos, a operação automática será desabilitada. Neste caso, pressione e segure o botão “CLOSE” ou “DOWN”, e o teto solar fechará, será levemente ajustado e irá parar. Verifique para confirmar que o teto solar parou completamente e, em seguida, solte o interruptor.

Se o teto solar não fechar totalmente, mesmo após o procedimento acima ser executado corretamente, o veículo deverá ser inspecionado em uma Concessionária Autorizada Lexus.



### ■ Alarme de abertura do teto solar

Um alarme irá soar e uma mensagem será exibida no computador de bordo colorido no painel de instrumentos quando o botão de partida for desligado e a porta do motorista e o teto solar ainda estiverem abertos.

#### ATENÇÃO

Observe as precauções abaixo.

A negligência poderá resultar em ferimentos graves ou fatais.

#### ■ Abrir o teto solar

- Não permita que passageiros mantenham as mãos ou cabeça fora do veículo em movimento.
- Não se sente no teto solar.

#### ■ Fechar o teto solar

- O motorista é responsável pelas operações de abertura e fechamento do teto solar. Para evitar o acionamento acidental, principalmente por uma criança, não deixe uma criança acionar o teto solar. É possível que partes do corpo de crianças e de outros passageiros fiquem presas no teto solar.
- Certifique-se de que todos os passageiros não mantenham parte alguma do corpo em posição que possa ser atingida quando o teto solar estiver em movimento.
- Ao sair do veículo, desligue o botão de partida, leve a chave e saia do veículo junto com a criança. Poderá ocorrer o acionamento acidental devido à travessuras, que podem, possivelmente, levar a um acidente.

#### ■ Função de proteção contra esmagamento

- Nunca tente prender parte alguma do seu corpo para ativar intencionalmente a função de proteção contra esmagamento.
- A função de proteção contra esmagamento poderá não funcionar se houver alguma obstrução próxima ao fechamento total do teto solar.

## Luzes internas

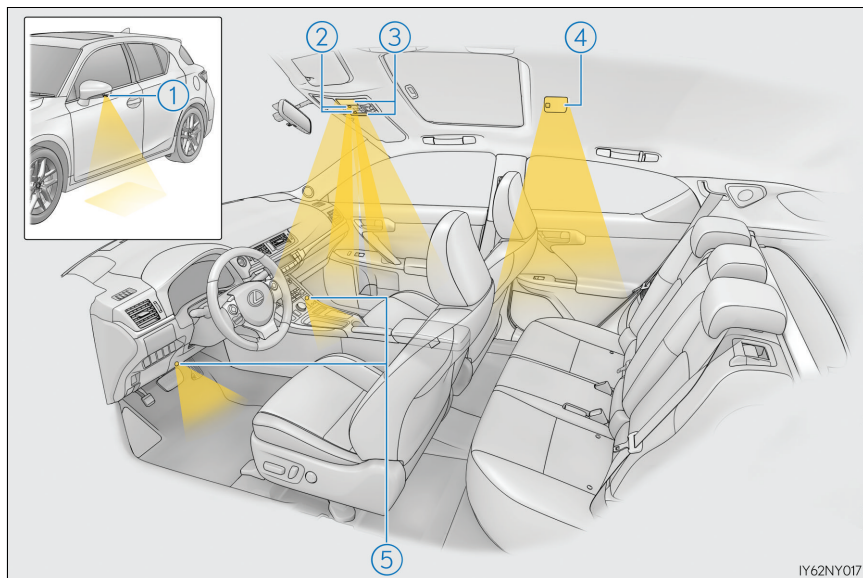

- ① Luzes externas para os pés
- ② Luz do porta-copos (quando o botão de partida é posto nos modos "ACCESSORY" (ACESSÓRIOS) ou "ON" (LIGADO)).
- ③ luzes internas/luzes de leitura dianteiras (→P. 243)
- ④ Luz interna traseira (→P. 243)
- ⑤ Luzes do compartimento para os pés

Quando o botão de controle das luzes do painel de instrumentos é totalmente abaixado, as luzes do porta copos e da área dos pés são desligadas. (→P. 208)

### Interruptor principal das luzes internas/luzes de leitura

- ① Apaga as luzes de leitura
- ② Acende a luz de leitura conforme abertura das portas
- ③ Acende as luzes

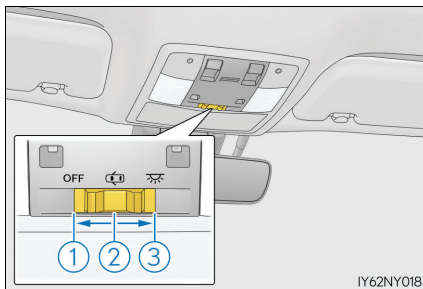

IY62NY018

### luzes internas/luzes de leitura dianteiras

Acende/apaga as luzes

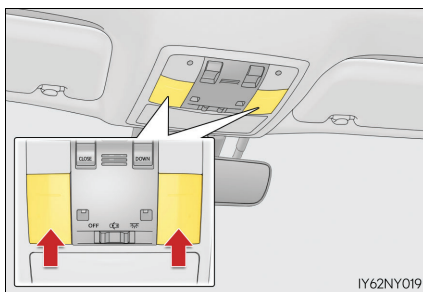

IY62NY019

### Luz interna traseira

- ① Acende as luzes
- ② Acende a luz conforme abertura das portas\*

\*: Quando o interruptor principal da luz interna/individual estiver desligado, a luz interna traseira não acenderá mesmo se a porta for aberta com o interruptor da luz interna traseira na posição da porta.

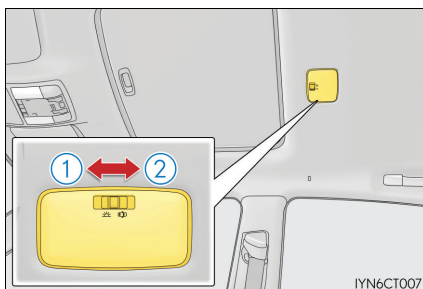

IYN6CT007

- Sistema de iluminação de entrada: As luzes acendem/apagam automaticamente de acordo com o modo do botão de partida, a presença da Smartkey, se as portas estão travadas/destravadas e se as portas estão abertas/fechadas.
- Se as luzes internas permanecerem acesas quando o botão de partida for desligado, as luzes se apagarão automaticamente após 20 minutos.
- Os ajustes (por exemplo, o tempo decorrido antes que as luzes se apaguem) podem ser alterados.

**NOTA**

Para evitar a descarga da bateria de 12 volts, não deixe as luzes acesas durante um período além do necessário quando o sistema híbrido estiver desligado.

## Sistema de ar condicionado automático

As saídas de ar e a velocidade do ventilador são ajustadas automaticamente de acordo com o ajuste de temperatura.

Pressione o botão "MENU" no Touch Remoto, em seguida selecione  para exibir a tela de operação do ar condicionado.

O sistema de ar condicionado pode ser exibido e acionado no visor lateral (→P. 247)

Para obter detalhes sobre o Touch Remoto, consulte P. 318.



Quando uma tela de interrupção estiver sendo exibida no visor, a tela "Menu" será exibida no visor principal.

4

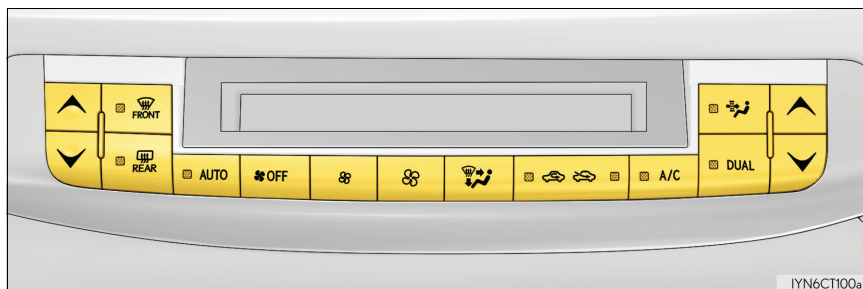

### Painel de controle



#### ■ Ajustar a regulagem de temperatura

Pressione  para aumentar a temperatura e  para diminuir a temperatura.

#### ■ Ajustar a regulagem de velocidade do ventilador

Pressione  para aumentar a velocidade do ventilador e  para diminuir a velocidade do ventilador.

Pressione o botão "OFF" para desligar o ventilador.

### ■ Mudar o modo de fluxo de ar

Para alterar o fluxo de ar, pressione



As saídas de ar utilizadas são comutadas sempre que o botão for pressionado.

- ① Fluxo de ar para a parte superior do corpo.
- ② Fluxo de ar para a parte superior do corpo e para os pés.
- ③ Fluxo de ar para os pés.
- ④ O ar flui para a área dos pés e o desembaçador do para-brisa entra em funcionamento.

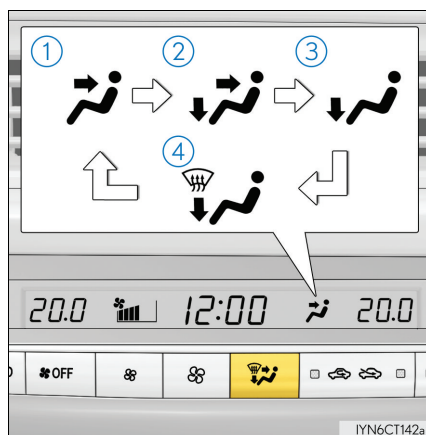

### Tela de controle

- ① Ajustar a regulagem de temperatura do lado esquerdo
- ② Ajustar a regulagem de velocidade do ventilador
- ③ Selecionar o modo de fluxo de ar
- ④ Ajustar a regulagem de temperatura do lado direito
- ⑤ Exibir a tela de controle de opções (→P. 248)
- ⑥ Selecione para definir o modo automático como ligado/desligado
- ⑦ Selecione para definir a função de resfriamento e desumidificação como ligada/desligada
- ⑧ Ajuste a temperatura para os bancos do motorista e do passageiro separadamente (modo "DUAL") (→P. 248)



Para ajustar ou selecionar as configurações, mova o botão Touch Remoto para selecionar o botão na tela e, depois, pressione o botão Touch Remoto para acionar a função selecionada.

### ■ Tela de controle de opções

Selecione  na tela de climatização para exibir a tela de controle de opções. As funções podem ser alternadas entre ligada e desligada.

- ① Evite o acúmulo de gelo no para-brisa e nas palhetas do limpador (Não equipado)
- ② Remova o pólen do ar (modo de remoção de Pólen) (→P. 249)

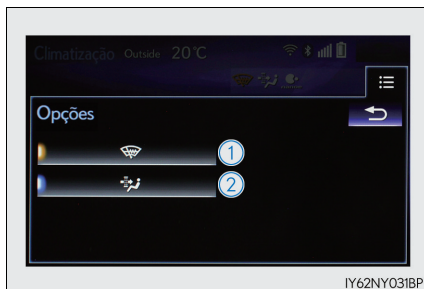

### ■ Tela de acionamento do visor lateral

- ① Selecionar o modo de fluxo de ar
- ② Ajustar a regulagem de temperatura do lado esquerdo
- ③ Ajustar a regulagem de velocidade do ventilador
- ④ Ajustar a regulagem de temperatura do lado direito
- ⑤ Selecione para definir o modo automático como ligado/desligado
- ⑥ Selecione para definir a função de resfriamento e desumidificação como ligada/desligada
- ⑦ Ajuste a temperatura para os bancos do motorista e do passageiro separadamente (modo "DUAL") (→P. 248)

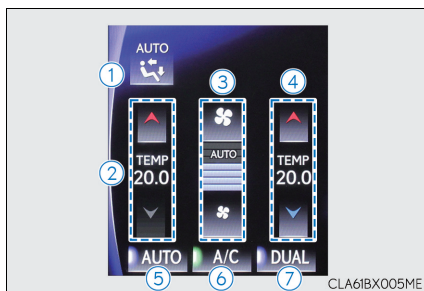

## Controles do ar condicionado

### ■ Uso do modo automático

- 1 Pressione o botão "AUTO".
- 2 Ajustar a regulagem de temperatura.
- 3 Para interromper a operação, pressione o botão "OFF".

### ■ Indicador do modo automático

Se a regulagem de velocidade do ventilador ou os modos de fluxo de ar forem acionados, o indicador do modo automático se apagará. No entanto, o modo automático para as outras funções, além daquela acionada, é mantido.

### ■ Ajustar a temperatura dos bancos do motorista e do passageiro separadamente (modo "DUAL")

Para ligar o modo "DUAL", execute qualquer um dos seguintes procedimentos:



- Pressione o botão "DUAL" ou selecione "DUAL" na tela de controle de ar condicionado.
- Selecione "DUAL" na tela de acionamento do visor lateral. (Veículos com sistema multimídia)
- Ajuste a regulagem de temperatura no lado do passageiro.  
O indicador acende quando o modo "DUAL" está ligado.



## Outras funções

### ■ Comutação entre os modos de ar externo e recirculação de ar

Pressione  .

Sempre que o botão for pressionado, o modo mudará entre  (modo de recirculação de ar) e  (modo de ar externo).

### ■ Desembaçar o para-brisa

Os desembaçadores são usados para desembaçar o para-brisa e os vidros laterais dianteiros.

Pressione  .

Ajuste  para o modo de ar externo se o modo de recirculação de ar for utilizado. (Pode ser mudado automaticamente.)

Para desembaçar o para-brisa e os vidros laterais rapidamente, ligue o fluxo de ar e a temperatura.

Para retornar ao modo anterior, pressione  novamente, quando o para-brisa estiver desembaçado.

### ■ Desembaçar o vidro traseiro e os espelhos retrovisores externos

Os desembaçadores são usados para desembaçar o vidro traseiro e remover gotas de chuva e orvalho dos espelhos retrovisores externos.

Pressione  .

Os desembaçadores serão desligados automaticamente após um determinado período.

### ■ Modo de remoção de pólen

O pólen é removido e o ar flui para a parte superior do corpo.

Pressione  ou selecione  na tela de controle de opções.

Quando o modo de remoção de pólen estiver ligado,  será exibido na tela de controle do ar condicionado.

Para evitar que o embaçamento do para-brisa quando o ar externo estiver frio, a função de desumidificação poderá funcionar.

O pólen será filtrado mesmo que o modo de remoção de pólen esteja desligado.

## Saídas de ar

### ■ Local das saídas de ar

As saídas e o volume de ar de ar mudam de acordo com o modo de fluxo de ar selecionado.

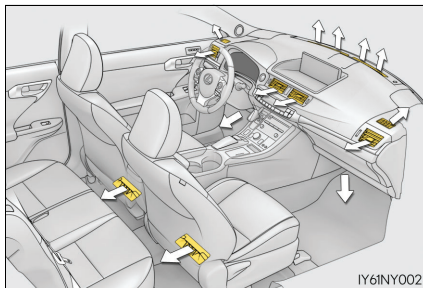

### ■ Ajuste de posição e abertura e fechamento das saídas de ar

- ① Direcione o fluxo de ar para a esquerda ou direita, para cima ou para baixo.
- ② Gire o botão para abrir ou fechar a ventilação.

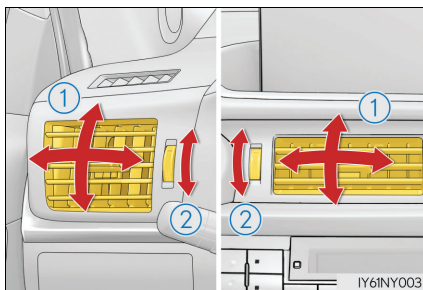

### ■ Registrar as configurações do ar condicionado para as Smartkeys

- Destruvar o veículo usando uma Smartkey e girando o botão de partida para o modo "ON" (LIGADO) recuperará as configurações do ar condicionado registradas para a chave.
- Quando o botão de partida for desligado, as configurações atuais do ar condicionado serão automaticamente registradas para a Smartkey que foi usada para destravar o veículo.

O sistema poderá não operar corretamente se mais de uma Smartkey estiver nas proximidades ou se o Smart Entry for usado para destravar uma porta do passageiro.

As configurações para a Smartkey e a porta correspondente podem ser alteradas.

Entre em contato com a Concessionária Autorizada Lexus.

### ■ Uso do modo automático

A velocidade do ventilador é ajustada automaticamente, de acordo com a regulação de temperatura e as condições ambientais.

Portanto, o ventilador poderá parar por algum instante até que o ar aquecido ou refrigerado esteja pronto para fluir imediatamente após pressionar o botão "AUTO" ou o botão "AUTO" for selecionado.

### ■ Embaçamento dos vidros

- Os vidros serão facilmente embaçados quando a umidade estiver alta no veículo. Pressionar o botão "A/C" ou selecionar "A/C" desumidificará o ar das saídas e desembaçará o para-brisa de forma eficiente.
- Se você desligar o "A/C", os vidros poderão ser embaçados mais facilmente.
- Os vidros podem embaçar se o modo de recirculação de ar for usado.

### ■ Modo de ar externo/recirculação

- Ao dirigir em estradas poeirentas, como túneis ou no tráfego intenso, selecione



para o modo de recirculação de ar. Isso é eficaz para prevenir a entrada de ar externo no interior do veículo. Durante a operação de resfriamento, ajustar o modo de recirculação de ar também resfriará o interior do veículo de forma eficiente.

- O modo de ar externo/recirculação de ar poderá ser mudado automaticamente, dependendo do ajuste de temperatura ou da temperatura interna.

**■ Quando a temperatura externa estiver baixa**

A função de desumidificação poderá não operar, mesmo quando “A/C” for pressionado ou “A/C” for selecionado.

**■ Operação do sistema de ar condicionado no modo de condução Eco**

- No modo de condução Eco, o sistema de ar condicionado é controlado como a seguir, para priorizar a eficiência de combustível
  - A velocidade do motor e a operação do compressor são controladas para restringir a capacidade de aquecimento/resfriamento
  - A velocidade do ventilador será restringida quando o modo automático for selecionado
- Para melhorar o desempenho do ar condicionado, execute as seguintes operações:
  - Ajuste a velocidade do ventilador
  - Desligue o modo de condução Eco
  - Personalize o controle do ar condicionado no modo de condução Eco. (→P. 289)

**■ Ventilação e odores do ar condicionado**

- Para permitir a entrada de ar externo, ajuste o sistema de ar condicionado para o modo de ar externo.
- Durante o uso, vários odores do interior e exterior do veículo podem entrar e acumular no sistema do ar condicionado. Isso poderá causar odores emitidos pela ventilação.
- Para reduzir a ocorrência de odores:
  - Recomenda-se que o sistema do ar condicionado seja ajustado no modo de ar externo antes de desligar o veículo.
  - Poderá haver um atraso no início do funcionamento do ventilador por um curto período, imediatamente após o sistema do ar condicionado ser posicionado no modo automático.

**■ Filtro do ar condicionado**

→P. 473

**⚠ ATENÇÃO****■ Para evitar embaçamento do para-brisa**

- Não use  durante a operação do ar frio em condições climáticas extremamente úmidas. A diferença entre a temperatura do ar externo e a temperatura do para-brisa pode causar embaçamento da superfície do para-brisa e obstruir a sua visão.

- Não coloque objeto algum no painel de instrumentos que possa cobrir as saídas de ar. Caso contrário, o fluxo de ar poderá ser obstruído, impedindo que os limpadores do para-brisa desembacem.

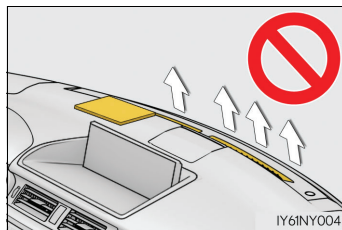
**■ Para evitar queimaduras**

- Não toque as superfícies dos espelhos retrovisores externos quando os desembaçadores dos espelhos retrovisores externos estiverem ligados.

**⚠ NOTA****■ Para evitar a descarga da bateria de 12 volts**

Não deixe o sistema do ar-condicionado ligado durante um período além do necessário quando o sistema híbrido estiver desligado.

## Aquecedores dos bancos

Os aquecedores do banco aquecem as alças laterais do volante de direção e os bancos, respectivamente.

### ⚠ ATENÇÃO

- Esteja atento para evitar ferimentos, se alguém dentre as categorias abaixo entrar em contato com os bancos quando o aquecedor estiver ligado:
  - Bebês, crianças, idosos, enfermos e incapazes
  - Pessoas de pele sensível
  - Pessoas cansadas
  - Pessoas sob o efeito de álcool ou medicamentos que induzam ao sono (tranquilizantes, antagripais, etc.)
- Observe as seguintes precauções para evitar queimaduras leves ou superaquecimento:
  - Não cubra o banco com uma manta ou almofada quando utilizar o aquecedor do banco.
  - Não utilize o aquecedor do banco mais do que o necessário.

### ⚠ NOTA

- Não coloque objetos pesados com superfície irregular sobre o banco e não fixe objetos pontiagudos (agulhas, alfinetes, etc.) no banco
- Para evitar a descarga da bateria de 12 volts, não use as funções quando o sistema híbrido estiver desligado.

## Aquecedores do banco

- ① Libera o botão giratório
- ② Ativa o aquecedor do banco  
O indicador irá acender.
- ③ Ajusta a temperatura do banco  
Quanto mais você virar o botão em sentido horário, mais quente o banco ficará.

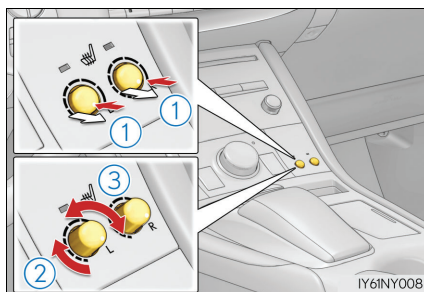

- Os aquecedores do banco podem ser usados quando o botão de partida está no modo "ON" (LIGADO).
- Quando não está em uso, gire o botão totalmente em sentido anti-horário. O indicador também apagará. Pressione o botão e deixe-o na posição retraída.

## Para-sol

### Para-sóis

- ① Para colocar o para-sol na posição frontal, abaixe-o.
- ② Para colocar o para-sol na posição lateral, abaixe-o, solte-o do gancho e deslize-o para o lado.

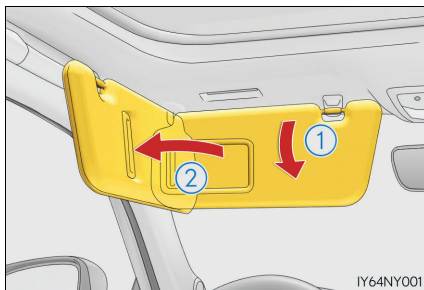

### Espelhos de cortesia

Deslize a tampa para abrir.

A luz acenderá quando a tampa for aberta.

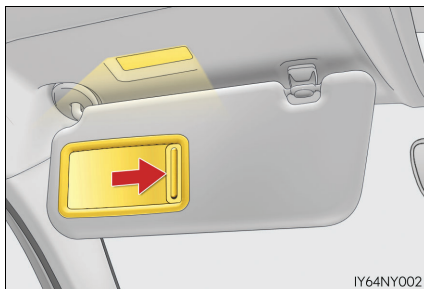

Se as luzes de cortesia permanecerem acesas quando o botão de partida for desligado, a luz se apagará automaticamente após 20 minutos.

#### ⚠ NOTA

Para evitar a descarga da bateria de 12 volts, não deixe as luzes de cortesia acesas por períodos prolongados enquanto o sistema híbrido estiver desligado.

o

## Compartimentos de armazenamento

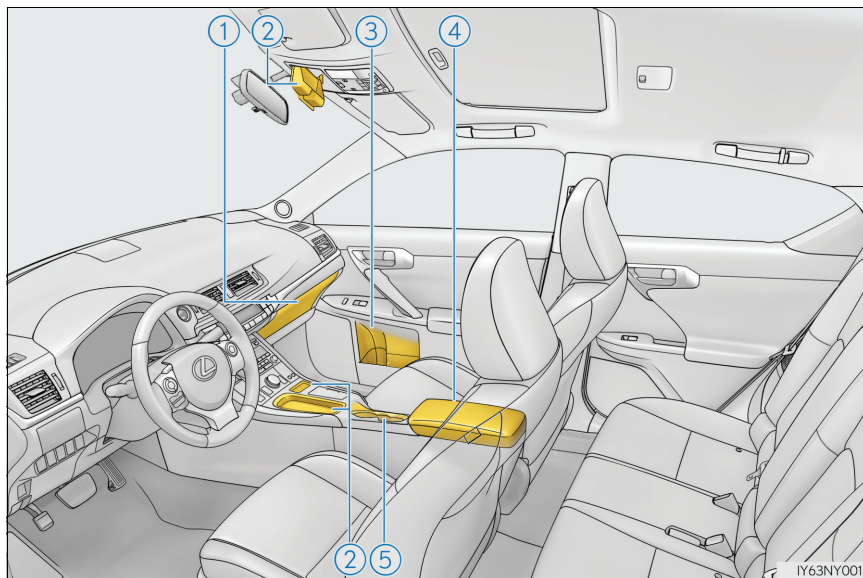

- ① Porta-luvas (→P. 257)                      ④ Console central (→P. 257)  
② Compartimentos auxiliares (→P. 259)   ⑤ Porta-copos (→P. 258)  
③ Porta-garrafas (→P. 258)

### ⚠ ATENÇÃO

- Não deixe óculos, isqueiros ou latas de spray nos compartimentos de estocagem, pois os itens abaixo podem ocorrer quando a temperatura no interior do veículo estiver alta:
  - Os óculos podem deformar devido ao calor ou quebrar, caso entrem em contato com outros itens armazenados.
  - Isqueiros e latas de spray podem explodir. Caso entrem em contato com outros itens armazenados, o isqueiro poderá incendiar ou a lata de spray poderá liberar gases, causando risco incêndio.
- Durante a condução ou quando os compartimentos de armazenamento não estiverem em uso, mantenha as tampas deles fechadas. Um acidente poderá ocorrer caso um ocupante seja atingido por uma tampa aberta ou pelos itens armazenados em seu interior, em caso de frenagem súbita ou manobra repentina.



## Porta-luvas

- ① Abrir (pressione o botão)
- ② Travar com a chave mecânica
- ③ Destruvar com a chave mecânica

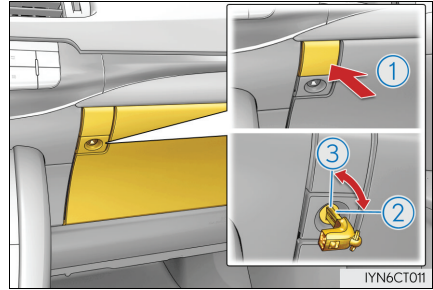

## Console central

Levante a tampa, ao pressionar o botão, para liberar a trava.

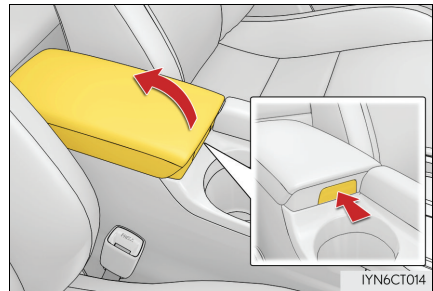

A bandeja desliza para frente/para trás e pode ser removida.

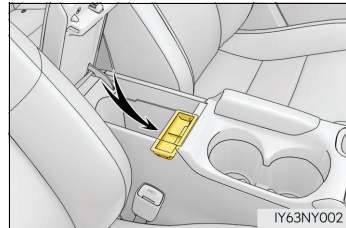

## Porta-copos

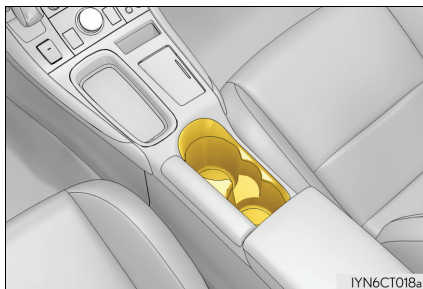

## Porta-garrafas

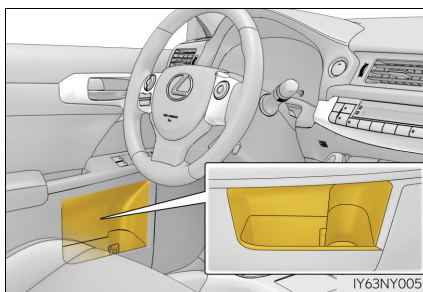

- A partição do porta-copos também pode ser utilizada para armazenar um copo pequeno ou lata.

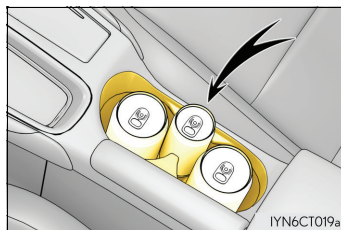

- Quando guardar uma garrafa, feche a tampa.
- Dependendo do tamanho ou da forma, poderá não ser possível armazenar a garrafa.

### ATENÇÃO

Não coloque outros objetos além de copos ou latas de alumínio nos porta-copos. Outros itens podem ser arremessados fora dos porta-copos em caso de acidente ou frenagem súbita, causando ferimentos. Se possível, cubra bebidas quentes para evitar queimaduras.

**⚠ NOTA**

Coloque a tampa antes de armazenar a garrafa. Não coloque garrafas abertas ou copos de vidro e de papel contendo líquido nos porta-garrafas.  
Os conteúdos podem derramar e os vidros podem se quebrar.

**Compartimentos auxiliares**

## ▶ Tipo A

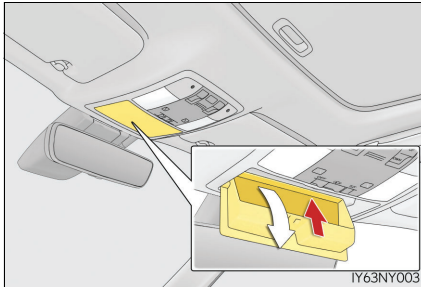

## ▶ Tipo B

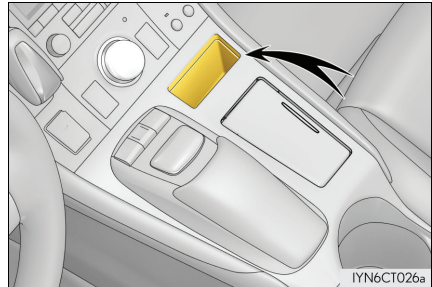

Empurre a tampa para dentro.

Este compartimento é útil para guardar óculos de sol e outros objetos pequenos similares.

**⚠ ATENÇÃO**

Não armazene itens com peso superior a 200 g.  
A negligência poderá causar a abertura do compartimento auxiliar, e derrubar os itens armazenados, resultando em um acidente. (tipo A)

## Alças

Uma alça instalada no teto pode ser utilizada para apoiar seu corpo enquanto estiver sentado no banco.

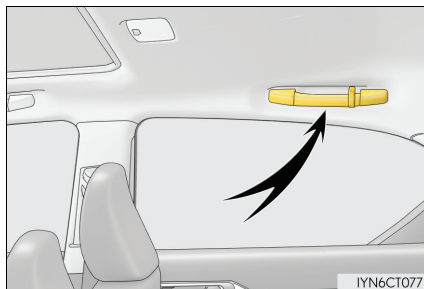

### ⚠ ATENÇÃO

Não use a alça ao entrar ou sair do veículo ou ao se levantar do banco.

### ⚠ NOTA

Para evitar danos à alça, não pendure objetos pesados nem coloque cargas pesadas na alça.

## Compartimento de bagagem

### Ganchos para fixação de bagagem

Para usar, levante o gancho.

Os ganchos para fixação de bagagem são fornecidos para prender itens soltos.

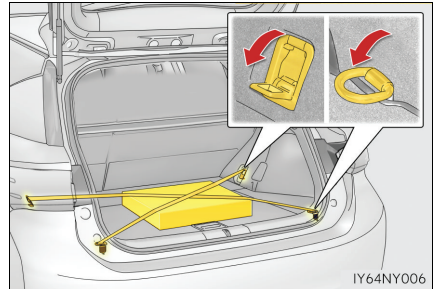

### Compartimentos auxiliares

#### ► Central

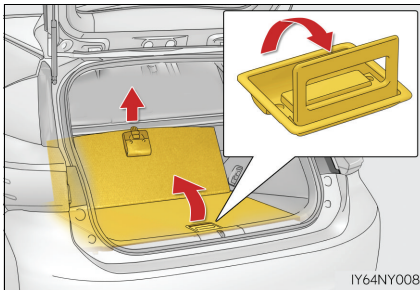

Levante a cobertura do assoalho central.

#### ► Lado Direito

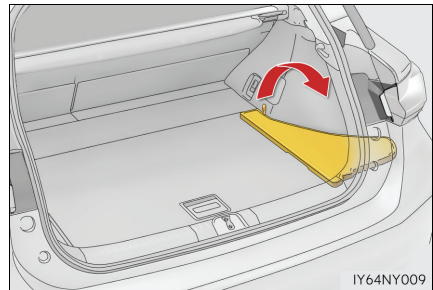

Levante o lado direito da cobertura do assoalho.

► Lado Esquerdo

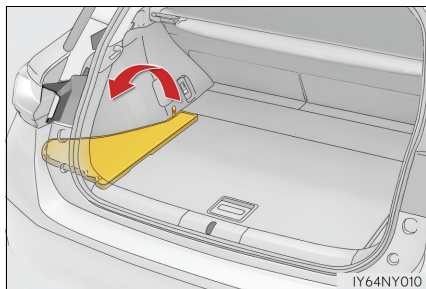

Levante o lado esquerdo da cobertura do assoalho.

## Cobertura do compartimento de bagagem

### ■ Como utilizar a cobertura do compartimento de bagagem

Puxe a cobertura do compartimento de bagagem e prenda-a com os ganchos de suporte.

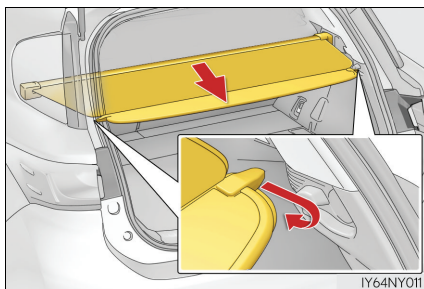

### ■ Remoção da cobertura do compartimento de bagagem

Retraia a cobertura e solte ambas as extremidades e, depois, a remova.

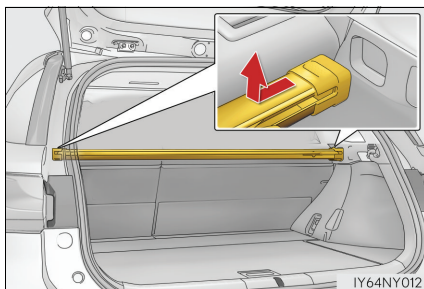

### ■ Acondicionar a cobertura do compartimento de bagagem

- 1 Remova as coberturas do assoalho laterais e abra o compartimento auxiliar central.

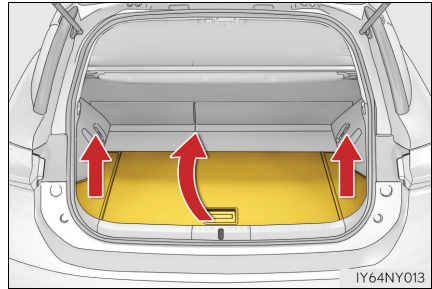

- 2 Ajuste a cobertura de modo que a etiqueta de informação fique para cima.

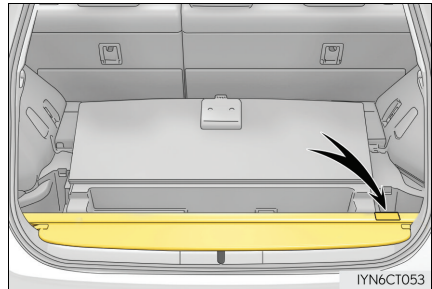

- 3 Dobre a extremidade traseira da cobertura, substitua as coberturas laterais do assoalho e feche o compartimento auxiliar central.

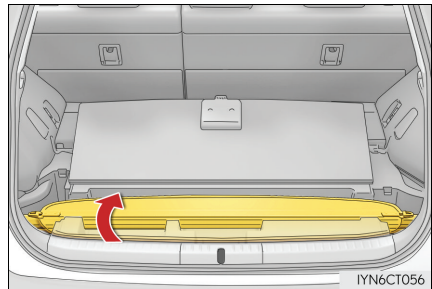

#### ⚠ ATENÇÃO

- Para evitar ferimentos, sempre reinstale os ganchos para fixação de bagagem nas posições de acondicionamento quando não estiverem em uso.
- Se as coberturas do assoalho forem removidas, recoloque-as nas posições originais antes de conduzir o veículo. Um acidente poderá ocorrer caso um ocupante seja atingido pela cobertura de assoalho ou pelos itens armazenados no compartimento auxiliar, em caso de frenagem súbita.
- Não permita que crianças subam na cobertura do compartimento de bagagem. Subir na cobertura do compartimento de bagagem poderá resultar em danos à cobertura, possivelmente resultando em ferimentos graves ou fatais à criança.

## Dispositivos elétricos

### Relógio

Consulte o “Manual de Multimídia”.

O relógio é exibido quando o interruptor de partida é posto nos modos “ACCESSORY” (ACESSÓRIOS) ou “ON” (LIGADO).

### Saída de energia 12V

Use a fonte de alimentação para aparelhos elétricos que utilizem menos de 12 V / 10 A (consumo de energia de 120 W).

Ao usar aparelhos elétricos, certifique-se de que o consumo de energia de todas as saídas de energia 12V conectadas seja menor que 120 W.

- 1 Pressione e solte a tampa.

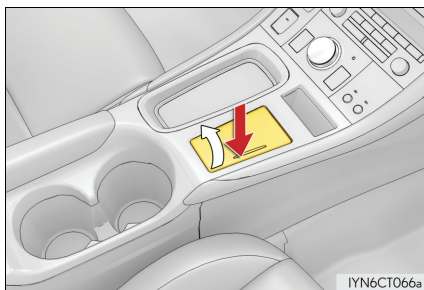

- 2 Abra a tampa.

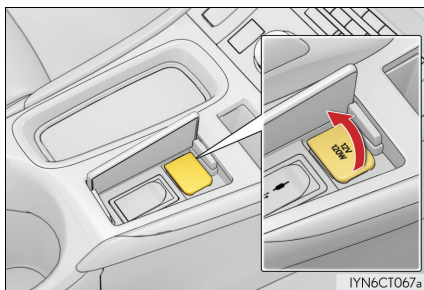

- A saída de energia 12V pode ser usada quando o motor estiver no modo “ACCESSORY” (ACESSÓRIOS) ou “ON” (LIGADO).





## NOTA

- Para evitar danos à saída de energia 12V, feche a tampa da saída de energia quando ela não estiver em uso.  
A presença de objetos estranhos ou líquidos na saída de energia 12V poderá resultar em curto-circuito.
- Para evitar que a bateria de 12 volts descarregue, não use a saída de energia 12V durante um período além do necessário quando o sistema híbrido estiver desligado.



## Condução

## 5

5-1. Conduzindo o veículo	
Botão de partida.....	268
Dirigir o veículo.....	272
Transmissão híbrida .....	280
Freio de estacionamento .....	285
5-2. Sistemas de assistência à condução	
Controle de velocidade .....	286
Interruptor de seleção do modo de condução .....	289
Modo de condução EV .....	290
Sistemas de suporte à condução .....	292
Sensor do sistema Lexus de assistência a estacionamento .....	296
5-3. Abastecimento, rebocamento e condução ecológica	
Abastecimento.....	304
Cargas e rebocamento de trailer .....	307
Condução ecológica.....	309

## Botão de partida

Executar as operações abaixo com a Smartkey em seu poder aciona a partida do sistema híbrido ou comuta os modos do botão de partida.

### Dê a partida no sistema híbrido

- 1 Verifique se o freio de estacionamento está aplicado.
- 2 Pressione firmemente o pedal de freio.

Verifique se o indicador do botão de partida fica verde. Se o indicador não ficar verde, o sistema híbrido não poderá ser acionado.

Quando a posição da alavanca de mudança de marchas for N, não será possível dar a partida no sistema híbrido. Coloque a posição da alavanca de mudança de marchas em P e dê a partida no sistema híbrido. (→P. 281)

- 3 Pressione o botão de partida breve e firmemente.

Ao acionar o botão de partida, uma apertada curta e firme é o suficiente. Não é necessário pressionar e segurar o interruptor.

Continue pressionando o pedal de freio até que o sistema híbrido esteja funcionando completamente.

O sistema híbrido poderá ser acionado através de qualquer modo do botão de partida.

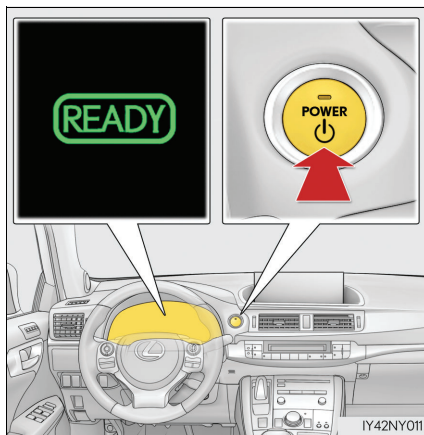

- 4 Verifique se o indicador "READY" está aceso.

Se o indicador "READY" mudar de iluminação intermitente para iluminação constante e o alarme sonoro soar, o sistema híbrido estará acionado normalmente.

O veículo não se moverá quando o indicador "READY" estiver apagado.

O veículo se moverá quando o indicador "READY" estiver aceso, mesmo se o motor estiver parado. (O motor a gasolina dá a partida ou para automaticamente de acordo com o estado do veículo.)

## Como parar o sistema híbrido

- 1 Pare o veículo completamente.
- 2 Aplique o freio de estacionamento. (→P. 285)
- 3 Posicione a alavanca de mudança de marchas em P.  
(→P. 281)

Verifique se o indicador de posição da alavanca de mudança de marchas indica P. (→P. 280)

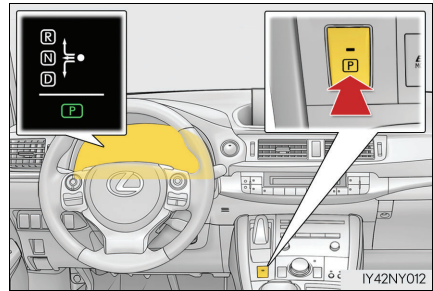

- 4 Pressione o botão de partida.

O sistema híbrido será parado e o grupo de instrumentos apagará (o indicador de posição da alavanca de mudança de marchas apagará poucos segundos após o grupo de instrumentos).

- 5 Solte o pedal de freio lentamente e verifique se o indicador do botão de partida está desligado.

## Mudar os modos do botão de partida

Os modos podem ser alterados pressionando o botão de partida com o pedal de freio liberado. (O modo será alterado sempre que o interruptor for pressionado).

- ① OFF (DESLIGADO)

Os sinalizadores de emergência podem ser utilizados.

- ② Modo ACCESSORY (ACESSÓRIOS)

Alguns componentes elétricos, como o sistema de áudio, podem ser utilizados. O indicador do botão de partida fica âmbar.

- ③ Modo IGNITION ON (IGNIÇÃO LIGADA)

Todos os componentes elétricos podem ser usados.

O indicador do botão de partida fica âmbar.

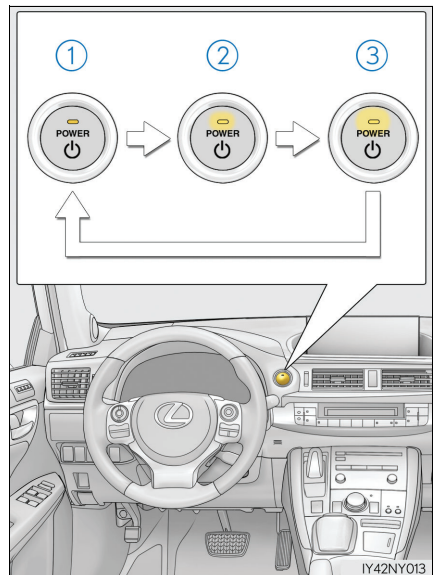

**■ Função de desligamento automático**

Se o veículo for deixado no modo "ACCESSORY" (ACESSÓRIOS) por mais de 20 minutos, ou no modo "ON" (LIGADO) (com o sistema híbrido desligado) por mais de uma hora com a posição da alavanca de mudança de marchas em P, o botão de partida desligará automaticamente. No entanto, a função não pode evitar totalmente a descarga da bateria de 12 volts. Não saia do veículo com o botão de partida no modo "ACCESSORY" (ACESSÓRIOS) ou "ON" (LIGADO) por longos períodos sem que o sistema híbrido esteja funcionando.

**■ Sons e vibrações específicos de um veículo híbrido**

→P. 60

**■ Bateria da Smartkey descarregada**

→P. 172

**■ Quando a temperatura ambiente estiver baixa, como durante as condições de condução em inverno rigoroso**

Ao dar a partida no sistema híbrido, o tempo de intermitência do indicador "READY" pode ser longo. Deixe o veículo do jeito que está até que o indicador "READY" permaneça aceso. Se o indicador permanecer aceso, significa que o veículo pode se mover.

**■ Condições que afetam a operação**

→P. 186

**■ Nota sobre a função de entrada**

→P. 187

**■ Se não houver partida no sistema híbrido**

O sistema do imobilizador poderá não ter sido desativado. (→P. 160)

Contate uma Concessionária Autorizada Lexus.

**■ Quando o indicador do botão de partida pisca em âmbar**

O sistema pode estar apresentando uma falha. Providencie imediatamente a inspeção do veículo em uma Concessionária Autorizada Lexus.

**■ Se o indicador "READY" não acender**

Se o indicador "READY" não acender mesmo depois de realizar todas as etapas de partida do veículo corretamente, entre em contato com uma Concessionária Autorizada Lexus imediatamente.

**■ Se o sistema híbrido apresentar falhas no funcionamento**

→P. 380

**■ Quando a bateria da Smartkey estiver descarregada**

→P. 475

**■ Operação do botão de partida**

- Se o interruptor não for pressionado breve e firmemente, o modo do botão de partida pode não ser alterado ou o sistema híbrido poderá não funcionar.
- Se uma tentativa for feita para religar o sistema híbrido imediatamente após desligar o botão de partida, o sistema híbrido poderá dar a partida em alguns casos. Após desligar o botão de partida, aguarde alguns minutos antes de ligar o sistema híbrido novamente.

■ **Função de seleção automática da posição P**

→P. 283

■ **Quando houver uma falha no funcionamento do sistema de controle de mudança de marchas**

Não será possível desligar o botão de partida. Neste caso, o botão de partida poderá ser desligado depois de aplicar o freio de estacionamento.

Providencie imediatamente a inspeção do veículo em uma Concessionária Autorizada Lexus.

 **ATENÇÃO**

■ **Ao dar a partida no sistema híbrido**

Sempre acione a partida do sistema híbrido enquanto estiver sentado no banco do motorista. Em circunstância alguma pressione o pedal do acelerador durante a partida do sistema híbrido.

A negligência poderá causar um acidente, resultando em ferimentos graves ou fatais.

■ **Desligar o sistema híbrido em caso de emergência**

Se desejar desligar o sistema híbrido em uma emergência durante a condução do veículo, pressione o botão de partida por mais de 2 segundos, ou pressione-o brevemente 3 vezes ou mais, sucessivamente. (→P. 366)

Entretanto, não toque no botão de partida durante a condução, exceto em caso de emergência. Se o sistema híbrido for desligado durante a condução, o controle de frenagem e da direção funcionarão, porém o sistema de assistência da direção não estará disponível. Isto tornará o esterçamento mais difícil, portanto, desacelere e pare o veículo assim que possível.

 **NOTA**

■ **Para evitar a descarga da bateria de 12 volts**

● Não deixe o botão de partida no modo "ACCESSORY" (ACESSÓRIOS) ou "ON" (LIGADO) durante longos períodos sem que o sistema híbrido esteja funcionando.

● Se o sistema híbrido estiver desligado, mas o indicador do botão de partida aceso, é sinal de que o botão de partida ainda está no modo "ON" (LIGADO). Ao sair do veículo, sempre verifique se o botão de partida está desligado.

■ **Ao dar a partida no sistema híbrido**

Se for difícil dar a partida no sistema híbrido, leve o veículo para inspeção em uma Concessionária Autorizada Lexus imediatamente.

■ **Sintomas que indicam uma falha no botão de partida**

Caso o botão de partida esteja funcionando de forma anormal, como, por exemplo, se o interruptor emperrar ligeiramente, pode haver uma falha. Contate imediatamente uma Concessionária Autorizada Lexus.

## Dirigir o veículo

Os procedimentos abaixo devem ser observados para garantir a condução segura:

### Dê a partida no sistema híbrido

→P. 268

### Dirigir

- 1 Com o pedal de freio pressionado, coloque a posição da alavanca de mudança de marchas em D. (→P. 280)  
Verifique se o indicador de posição da alavanca de mudança de marchas indica D.
- 2 Libere o freio de estacionamento. (→P. 285)
- 3 Libere o pedal de freio gradualmente e pressione levemente o pedal do acelerador para acelerar o veículo.

### Parar o veículo

- 1 Com a posição da alavanca de mudança de marchas em D, pressione o pedal de freio.
- 2 Se necessário, aplique o freio de estacionamento.  
Se o veículo for ficar estacionado por um período prolongado, coloque a posição da alavanca de mudança de marchas em P. (→P. 281)

### Estacionar o veículo

- 1 Pare o veículo completamente.
- 2 Aplique o freio de estacionamento. (→P. 285)
- 3 Coloque a posição da alavanca de mudança de marchas em P. (→P. 281)  
Verifique se o indicador de posição da alavanca de mudança de marchas indica P.
- 4 Pressione o botão de partida para desligar o sistema híbrido.
- 5 Solte o pedal de freio lentamente.
- 6 Trave a porta, certificando-se de manter a Smartkey em seu poder.  
Ao estacionar em um aclave, calce as rodas se necessário.



## Partida em um aclive acentuado

- 1 Aplique firmemente o freio de estacionamento com o pedal de freio pressionado e mude a posição da alavanca de mudança de marchas para D.
- 2 Solte o pedal de freio e pise lentamente no pedal do acelerador.
- 3 Libere o freio de estacionamento.

### ■ Partida em aclive

O controle de assistência de partida em aclives será ativado. (→P. 292)

### ■ Para condução de uso eficiente de combustível

Lembre-se que os veículos híbridos são similares aos veículos convencionais, e é necessário evitar ações como a aceleração súbita. Consulte as "dicas para condução de veículos híbridos". (→P. 310)

### ■ Dirigir na chuva ou em condições climáticas adversas

- Dirija cuidadosamente, pois a visibilidade pode ser reduzida, os vidros poderão embaçar e a pista estará escorregadia.
- Dirija cuidadosamente quando começar a chover, porque a superfície da pista estará especialmente escorregadia.
- Reduza a velocidade quando houver água na superfície da estrada, pois poderá haver uma camada de água entre os pneus e a superfície da pista, impedindo a operação correta da direção e dos freios.

### ■ Amaciamento do seu Lexus novo

Para aumentar a vida útil do veículo, observe as precauções recomendadas abaixo:

- Durante os primeiros 300 km:  
Evite frenagens bruscas.
- Durante os primeiros 2000 km:
  - Não dirija em velocidades excessivamente altas.
  - Evite acelerações repentinas.
  - Não dirija em velocidade constante durante longos períodos.

### ■ Dirigir o veículo em outro país

Observe as normas para licenciamento do veículo e confirme a disponibilidade do combustível correto. (→P. 501)

## ATENÇÃO

Observe as precauções abaixo.

A negligência poderá resultar em ferimentos graves ou fatais.

### ■ Ao acionar a partida do veículo

Sempre mantenha o pé no pedal de freio se o veículo estiver parado com o indicador "READY" aceso. Isto evitará a movimentação do veículo.

**⚠ ATENÇÃO**

Observe as precauções abaixo.

A negligência poderá resultar em ferimentos graves ou fatais.

**■ Ao dirigir o veículo**

- Não dirija se não estiver familiarizado com a posição dos pedais de freio e do acelerador para evitar pressionar o pedal incorreto.
  - Pressionar acidentalmente o pedal do acelerador ao invés do pedal de freio irá causar aceleração repentina, o que poderá resultar em um acidente.
  - Ao dirigir em ré, você poderá girar o corpo, o que dificulta o controle dos pedais. Esteja atento ao usar os pedais corretamente.
  - Mantenha a postura correta ao dirigir, mesmo que seja apenas para mover levemente o veículo. Isto permitirá acionar os pedais de freio e do acelerador corretamente.
  - Pressione o pedal de freio com o pé direito. Pressioná-lo com o pé esquerdo poderá retardar a resposta em caso de emergência, resultando em um acidente.
- O motorista deve prestar mais atenção aos pedestres quando o veículo for alimentado somente pelo motor elétrico (motor de tração). Como não há ruído do motor, os pedestres podem julgar mal o movimento do veículo.
- Não dirija o veículo sobre ou próximo de materiais inflamáveis.  
O sistema de escapamento e os gases de escapamento poderão estar extremamente quentes. Isto poderá resultar em incêndio se houver materiais inflamáveis nas proximidades.
- Não desligue o sistema híbrido durante a condução normal. Se o sistema híbrido for desligado durante a condução, o controle de frenagem e da direção funcionarão, porém o sistema de assistência da direção não estará disponível. Isto tornará o estacionamento mais difícil, portanto, desacelere e pare o veículo assim que possível. Em caso de emergência, por exemplo, se for impossível parar o veículo da maneira convencional: →P. 366
- Use o freio-motor (posição da alavanca de mudança de marchas em B em vez de D) para manter a velocidade segura durante a condução em declive íngreme.  
O uso dos freios continuamente poderá resultar em superaquecimento dos freios e perda da efetividade. (→P. 281)
- Não ajuste as posições do volante de direção, banco, ou espelhos retrovisores interno e externos durante a condução.  
Isto poderá resultar em danos à perda de controle do veículo.
- Sempre verifique se os braços, cabeça ou outras partes do corpo dos passageiros não estão fora do veículo.

 **ATENÇÃO**

Observe as precauções abaixo.

A negligência poderá resultar em ferimentos graves ou fatais.

■ **Dirigir em superfícies escorregadias**

- A frenagem, aceleração e esterçamento súbitos poderão causar derrapagem e reduzir a sua capacidade para controlar o veículo.
- A aceleração súbita, a frenagem do motor devido à mudança ou alterações na rotação do motor podem fazer o veículo patinar.
- Após dirigir em poças de água, pressione levemente o pedal de freio para certificar-se de que os freios estejam funcionando corretamente. As pastilhas de freio úmidas poderão impedir a operação correta dos freios. Se os freios em um dos lados do veículo estiverem úmidos e não funcionarem corretamente, o controle da direção poderá ser afetado.

■ **Ao mudar a posição da alavanca de mudança de marchas**

- Não deixe o veículo mover para trás enquanto a alavanca de mudança de marchas estiver na posição de condução à frente, nem mova o veículo para frente enquanto a alavanca estiver posicionada em R. Isto poderá resultar em acidente ou danificar o veículo.
- Não posicione a alavanca de mudança de marchas em P enquanto o veículo estiver em movimento. Isto poderá resultar em danos ao sistema da transmissão e em perda de controle do veículo.
- Não posicione a alavanca de mudança de marchas em R enquanto o veículo estiver em movimento. Isto poderá resultar em danos ao sistema da transmissão e em perda de controle do veículo.
- Não posicione a alavanca de mudança de marchas na posição de condução enquanto o veículo estiver sendo conduzido em ré. Isto poderá resultar em danos ao sistema da transmissão e em perda de controle do veículo.
- Mudar a posição da alavanca de mudança de marchas para N com o veículo em movimento desativará o sistema híbrido. O freio-motor não é habilitado enquanto o sistema híbrido estiver em ponto neutro.
- Esteja atento para não mudar a posição da alavanca de mudança de marchas com o pedal do acelerador pressionado. Mudar a alavanca de mudança de marchas para qualquer posição, exceto P ou N, pode levar a uma aceleração rápida e inesperada do veículo, o que poderá causar um acidente e resultar em ferimentos graves ou fatais.  
Depois de mudar a posição da alavanca de mudança de marchas, certifique-se de confirmar a posição de marcha atual apresentada pelo indicador de posição da alavanca de mudança de marchas dentro do medidor.

**⚠ ATENÇÃO**

Observe as precauções abaixo.

A negligência poderá resultar em ferimentos graves ou fatais.

■ **Se você ouvir um ruído estridente ou um ruído de atrito (indicadores de desgaste das pastilhas de freio)**

Providencie a inspeção e troca das pastilhas de freio em uma Concessionária Autorizada Lexus assim que possível.

A falta de substituição das pastilhas quando necessário poderá resultar em danos ao rotor.

É perigoso dirigir o veículo quando os limites de desgaste das pastilhas de freio e/ou discos de freio forem excedidos.

■ **Quando o veículo estiver parado**

- Não pressione o pedal do acelerador desnecessariamente.

Se a alavanca de mudança de marchas estiver em qualquer posição, exceto P ou N, o veículo poderá acelerar súbita e inesperadamente, causando um acidente.

- Para evitar acidentes causados pela movimentação do veículo, sempre mantenha o pedal de freio pressionado enquanto o veículo estiver funcionando com o indicador "READY" aceso, e aplique o freio de estacionamento se necessário.

- Se o veículo estiver parado em um aclive/declive, para evitar acidentes causados pela movimentação do veículo para frente ou para trás, sempre pressione o pedal de freio e aplique firmemente o freio de estacionamento se necessário.

- Evite acelerações ou rotações excessivas ao motor.

Ao acelerar o motor em altas rotações enquanto o veículo estiver parado, poderá causar superaquecimento no sistema de escapamento, resultando em incêndio se houver materiais inflamáveis nas proximidades.

**⚠ ATENÇÃO**

Observe as precauções abaixo.

A negligência poderá resultar em ferimentos graves ou fatais.

**■ Quando o veículo estiver estacionado**

- Não deixe óculos, isqueiros, latas de spray ou latas de refrigerante no veículo expostos ao sol.

A negligência poderá resultar em:

- Os gases poderão vaziar do isqueiro ou latas e poderá resultar em um incêndio.
- A temperatura interna do veículo poderá causar deformação ou trincas nas lentes e materiais de plástico dos óculos.
- As latas de bebidas poderão romper, derramando seu conteúdo no interior do veículo, o que pode resultar curto-circuito dos componentes elétricos do veículo.
- Não deixe isqueiros no veículo. Se um isqueiro estiver num local como o porta-luvas ou no assoalho, poderá acender acidentalmente quando a bagagem for carregada ou o banco for ajustado, causando um incêndio.
- Não cole adesivos nos vidros ou para-brisa. Não coloque recipientes, como aromatizadores de ar, no painel de instrumentos ou no painel. Os adesivos ou recipientes podem atuar como lentes, causando um incêndio no veículo.
- Não deixe uma porta ou vidro aberto se os vidros curvos forem revestidos com uma película metalizada como, por exemplo, prateada. A luz solar refletida pode fazer o vidro atuar como uma lente, causando um incêndio.
- Sempre aplique o freio de estacionamento, deixe a posição da alavanca de mudança de marchas em P, desligue o sistema híbrido e trave o veículo.  
Não deixe o veículo desacompanhado enquanto o indicador "READY" estiver aceso.  
Se o veículo estiver estacionado com a posição da alavanca de mudança de marchas em P, mas o freio de estacionamento não foi aplicado, o veículo pode se mover, possivelmente resultando em um acidente.
- Não toque no tubo de escapamento enquanto o indicador "READY" estiver aceso ou imediatamente após desligar o sistema híbrido.  
Isto poderá resultar em queimaduras.

**■ Para descansar no interior do veículo**

Sempre desligue o sistema híbrido. Caso contrário, você poderá mover acidentalmente a alavanca de mudança de marchas ou pressionar o pedal do acelerador, o que poderá resultar em acidentes ou incêndio devido ao superaquecimento do sistema híbrido. Além disso, se o veículo estiver estacionado em um local pouco ventilado, os gases do escapamento poderão acumular e entrar no veículo resultando em lesões graves ou fatais.

**⚠ ATENÇÃO**

Observe as precauções abaixo.

A negligência poderá resultar em ferimentos graves ou fatais.

**■ Ao frear**

- Dirija com mais cautela quando os freios estiverem úmidos.  
A distância necessária para frenagem será maior quando os freios estiverem úmidos, o que pode fazer com que a frenagem em um lado do veículo seja diferente do outro lado do veículo. Além disso, o freio de estacionamento poderá não ser suficiente para parar o veículo seguramente.
- Se a função de assistência controlada eletronicamente não funcionar, não dirija muito próximo de outros veículos, e evite descidas ou curvas acentuadas que exijam a frenagem.  
Neste caso, a frenagem ainda será possível, mas exigirá maior esforço no pedal do que o normal. A distância de frenagem também poderá aumentar. Providencie o reparo dos freios imediatamente.
- O sistema de freio consiste em 2 sistemas hidráulicos individuais ou mais; se um dos sistemas apresentar uma falha, o(s) outro(s) ainda funcionará(ão). Neste caso, o pedal de freio deverá ser pressionado mais firmemente do que o usual e a distância de frenagem será maior. Providencie o reparo dos freios imediatamente.

 NOTA**■ Ao dirigir o veículo**

- Não pressione os pedais do acelerador e do freio simultaneamente durante a condução, isso poderá restringir a saída do sistema híbrido.
- Não utilize o pedal do acelerador ou pressione os pedais do acelerador e do freio simultaneamente para segurar o veículo em um acrive.

**■ Ao estacionar o veículo**

Sempre aplique o freio de estacionamento e deixe a posição da alavanca de mudança de marchas em P. A negligência poderá fazer com que o veículo se movimente ou o veículo poderá acelerar subitamente se o pedal do acelerador for pressionado acidentalmente.

**■ Para evitar danos aos componentes do veículo**

- Ao passar sobre obstáculos na pista, dirija o mais lentamente possível, a fim de evitar danos às rodas, extremidade inferior do veículo.

**■ Se um pneu furar durante a condução**

Um pneu furado ou danificado poderá exigir as situações abaixo. Segure o volante de direção firmemente e pressione gradualmente o pedal de freio para reduzir a velocidade do veículo.

- Poderá ser difícil controlar o seu veículo.
- O veículo produzirá ruídos ou vibrações anormais.
- O veículo se inclinará anormalmente.

Informações sobre o que fazer se um pneu furar (→P. 390)

**■ Dirigir em superfícies alagadas**

Não dirija em pistas alagadas após chuva forte. Isto poderá resultar em danos graves ao veículo, como:

- Desligamento do motor
- Curto-circuito nos componentes elétricos
- Danos ao motor causados pela entrada de água

Se estiver dirigindo sobre uma pista alagada e o veículo for inundado, providencie a inspeção abaixo em uma Concessionária Autorizada Lexus.

- Funcionamento dos freios
- Alterações na quantidade e qualidade do óleo e fluido utilizados no motor, CVT.
- Condição do lubrificante para rolamentos e juntas da suspensão (onde possível) e a função de todas as juntas, rolamentos.

Se o sistema de controle das marchas for danificado por líquidos, pode ser impossível tirar a alavanca de mudança de marchas da posição P, ou mudá-la de P para outras posições. Quando a posição da alavanca de mudança de marchas não puder ser mudada de P para qualquer outra posição, as rodas dianteiras travarão e você não poderá rebocar o veículo com as rodas dianteiras em contato com o solo, pois elas podem estar travadas. Neste caso, transporte o veículo com ambas as rodas dianteiras levantadas.

## Transmissão híbrida

### Posicionamento da alavanca de mudança de marchas

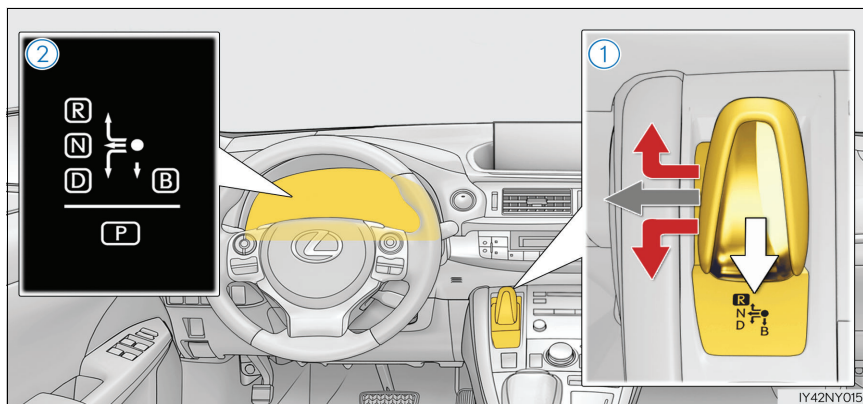

#### ① Alavanca de mudança de marchas

Opere a alavanca de mudança de marchas suavemente para garantir a operação de mudança correta.

Solte a alavanca de mudança de marchas depois de cada operação de mudança para permitir que ela volte para a posição ●.



Ao mudar para D ou R, mova a alavanca de mudança de marchas



Para mover a alavanca para N, deslize a alavanca de mudança de marchas para esquerda (veículo dirigido pelo lado esquerdo) ou para a direita (veículo dirigido pelo lado direito) e segure. A alavanca de mudança de marchas mudará para N.



Para mudar para B, puxe a alavanca de mudança de marchas para baixo. Mudar para B só é possível quando a posição da alavanca de mudança de marchas D for selecionada.

Ao mudar de P para N, D ou R, de D para R, ou de R para D, certifique-se de que o pedal de freio esteja sendo pressionado e que o veículo esteja parado.

#### ② Indicador de posição da alavanca de mudança de marchas

A posição atual da alavanca de mudança de marchas fica acesa.

Quando uma posição da alavanca de mudança de marchas diferente de D ou B for selecionada, a seta voltada para B e o indicador de posição B desaparecem do indicador de posição da alavanca de mudança de marchas.

Ao selecionar a posição da alavanca de mudança de marchas, certifique-se de que a posição de mudança foi alterada para a posição desejada ao verificar o indicador de posição da alavanca de mudança de marchas disposto no painel de instrumentos.



## Finalidade da posição da alavanca de mudança de marchas

Posição da alavanca de mudança de marchas	Objetivo ou função
P	Estacionamento do veículo/partida do sistema híbrido
R	Ré
N	Neutro (Condição na qual a potência não é transmitida)
D	Condução normal*
B	Aplicar o freio-motor, ou frear com força, quando o pedal do acelerador foi liberado em descidas íngremes.

\*: Bom para economia de combustível e redução de ruído, a posição D deve ser utilizada na maioria das vezes.

## Seleção do modo de condução

→P. 289

## Interruptor de posição P

### ■ Ao posicionar a alavanca de mudança de marchas em P

Pare o veículo totalmente, aplique o freio de estacionamento e pressione o interruptor de posição P.

Quando a posição da alavanca de mudança de marchas é alterada para P, o indicador do interruptor acende.

Verifique se a posição P está acesa no indicador de posição da alavanca de mudança de marchas.

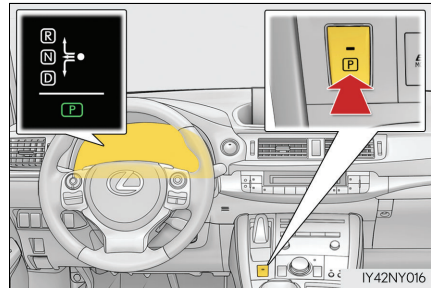

### ■ Mudando a posição da alavanca de mudança de marchas de P para outras posições

- Enquanto pressiona o pedal de freio firmemente, opere a alavanca de mudança de marchas. Se a alavanca de mudança de marchas for operada sem que se pressione o pedal de freio, o alarme irá soar a operação de mudança será desabilitada.

- Ao selecionar a posição da alavanca de mudança de marchas, certifique-se de que a posição de mudança foi alterada para a posição desejada ao verificar o indicador de posição da alavanca de mudança de marchas disposto no painel de instrumentos.
- A posição da alavanca de mudança de marchas não pode ser alterada de P para B diretamente.

#### ■ Para as posições da alavanca de mudança de marchas

- Quando o botão de partida estiver desligado, as posições da alavanca de mudança de marchas não poderão ser alteradas.
- Quando o botão de partida estiver no modo "ON" (LIGADO) (o sistema híbrido não estando em funcionamento), a posição da alavanca de mudança de marchas só poderá ser alterada para N. A posição da alavanca de mudança de marchas será alterada para N mesmo se ela for colocada em D ou R e mantida nessa posição.
- Quando o indicador "READY" estiver aceso, a posição da alavanca de mudança de marchas poderá ser mudada de P para D, N ou R.
- Quando o indicador "READY" estiver piscando, a posição da alavanca de mudança de marchas não poderá ser retirada de P e colocada em outra posição, mesmo que a alavanca de mudança de marchas seja operada. Espere até que o indicador "READY" mude e fique aceso continuamente, só então acione a alavanca de mudança de marchas novamente.
- A posição da alavanca de mudança de marchas só pode ser alterada para B diretamente de D.

Além disso, se forem realizadas tentativas de mover a alavanca de mudança de marchas, ou de pressionar o interruptor de posição P em uma das situações abaixo, o alarme soará e a mudança de posição da alavanca de mudança de marchas será desabilitada ou a posição de marcha mudará automaticamente para N. Quando isso acontecer, selecione uma posição de marcha apropriada.

- Situações onde a operação de mudança de marchas será desabilitada:
  - Ao tentar mudar a posição da alavanca de mudança de marchas de P para outra posição movendo a alavanca de mudança de marchas sem pressionar o pedal de freio.
  - Ao tentar mudar a posição da alavanca de mudança de marchas de P ou N para B movendo a alavanca de mudança de marchas.
- Situações onde a posição da alavanca de mudança de marchas irá mudar automaticamente para N:
  - Quando o interruptor de posição P for pressionado enquanto o veículo estiver em funcionamento.\*<sup>1</sup>
  - Ao tentar selecionar a posição de marcha R movendo a alavanca de mudança de marchas quando o veículo estiver em movimento para frente.\*<sup>2</sup>
  - Ao tentar selecionar a posição de marcha D movendo a alavanca de mudança de marchas quando o veículo estiver se movendo em ré.\*<sup>3</sup>
  - Ao tentar mudar a posição da alavanca de mudança de marchas de R para B movendo a alavanca de mudança de marchas.

\*<sup>1</sup>: A posição da alavanca de mudança de marchas pode ser alterada para P ao conduzir em velocidades extremamente baixas.

- \*2: A posição da alavanca de mudança de marchas pode ser alterada para R ao dirigir em velocidades baixas.
- \*3: A posição da alavanca de mudança de marchas pode ser alterada para D ao dirigir em velocidades baixas.

#### ■ Alarme de advertência de ré

Ao dirigir em R, um alarme soará para informar ao motorista que a posição da alavanca de mudança de marchas está em R.

#### ■ Sobre o freio-motor

Quando a posição da alavanca de mudança de marchas B for selecionada, o ato de soltar o pedal do acelerador aplicará o freio-motor.

- Quando o veículo for conduzido em altas velocidades, comparado aos veículos movidos a gasolina comuns, a desaceleração do freio-motor é sentida com menos intensidade do que em veículos comuns.
- O veículo pode ser acelerado mesmo quando a posição da alavanca de mudança de marchas B for selecionada.

Se o veículo for dirigido continuamente na posição B, a eficiência no uso de combustível será prejudicada. Geralmente, selecione a posição D.

#### ■ Ao dirigir com o controle de velocidade

Mesmo ao mudar do modo de condução normal para o esportivo com a intenção de habilitar o freio-motor, este não será ativado porque o controle de velocidade não será cancelado.

#### ■ Função de seleção automática da posição P

Quando a alavanca de mudança de marchas estiver em uma posição diferente de P, pressionar o botão de partida com veículo completamente parado fará com que a posição da alavanca de mudança de marchas mude para P automaticamente e, em seguida, o botão de partida desligará.\*

\*: Quando o botão de partida for pressionado durante a condução em velocidades extremamente baixas, como imediatamente antes de parar o veículo, a posição da alavanca de mudança de marchas poderá mudar automaticamente para P. Certifique-se de que o veículo esteja completamente parado antes de pressionar o botão de partida.

#### ■ Se não for possível tirar a posição da alavanca de mudança de marchas de P

Há a possibilidade de que a bateria de 12 volts esteja descarregada. Verifique a bateria de 12 volts neste caso. (→P. 404)

#### ■ Depois de recarregar/reconectar a bateria de 12 volts

→P. 493

 **ATENÇÃO****■ Dirigir em superfícies escorregadias**

Não acelere ou mude a posição da alavanca de mudança de marchas repentinamente. Mudanças repentinas podem acionar o freio-motor, o que pode fazer o veículo girar ou derrapar, e resultar em um acidente.

**■ Para a alavanca de mudança de marchas**

Não remova a manopla da alavanca de mudança de marchas, nem use uma manopla que não seja um produto genuíno da marca Lexus. Além disso, não pendure nada na alavanca de mudança de marchas.

Fazer isto pode impedir que a alavanca de mudança de marchas volte para a posição, causando acidentes inesperados enquanto o veículo estiver em movimento.

**■ Interruptor de posição P**

Não pressione o interruptor de posição P enquanto o veículo estiver em movimento. Se o interruptor de posição P for pressionado enquanto o veículo é conduzido em baixas velocidades (por exemplo, imediatamente antes de parar o veículo), o veículo pode parar subitamente quando a posição da alavanca de mudança de marchas mudar para P, o que pode levar a um acidente.

 **NOTA****■ Condição de carga da bateria híbrida (bateria de tração)**

Se a posição da alavanca de mudança de marchas estiver em N, a bateria híbrida (bateria de tração) não será carregada. Para ajudar a evitar que a bateria descarregue, evite deixar a posição de marcha N selecionada por muito tempo.

**■ Situações nas quais pode haver falhas no sistema de controle de mudança de marchas**

Se uma das situações a seguir ocorrer, podem ocorrer falhas no sistema de controle de mudança de marchas.

Pare o veículo imediatamente em um local seguro de superfície nivelada, aplique o freio e entre em contato com a Concessionária Autorizada Lexus imediatamente.

- Quando a mensagem de advertência indicando o sistema de controle de mudança de marchas aparecer no computador de bordo colorido. (→P. 381)
- Quando o indicador de posição da alavanca de mudança de marchas permanecer desligado.

**■ Notas relacionadas à alavanca de mudança de marchas e à operação do interruptor de posição P**

Evite operar a alavanca de mudança de marchas e o interruptor de posição P repetida e rapidamente.

A função de proteção do sistema pode ser ativada e não será possível mudar a posição da alavanca de mudança de marchas para outra além de P temporariamente. Se isso acontecer, aguarde um pouco antes de tentar mudar a posição da alavanca de mudança de marchas novamente.

## Freio de estacionamento

### Instruções de acionamento

Para aplicar o freio de estacionamento, pressione o pedal de freio de estacionamento com o pé esquerdo enquanto pressiona o pedal de freio normal com o pé direito.

(Pressionar o pedal novamente libera o freio de estacionamento).

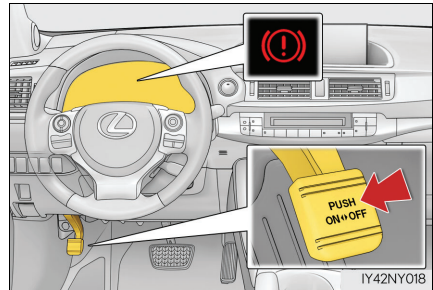

### ■ Estacionar o veículo

→P. 272

### ■ Alarme de advertência do freio de estacionamento aplicado

O alarme soa para indicar que o freio de estacionamento ainda está aplicado (com o veículo atingindo os 5 km/h). (→P. 381)

### ⚠ NOTA

#### ■ Antes de dirigir

Libere o freio de estacionamento completamente.

Dirigir o veículo com o freio de estacionamento aplicado, resultará em superaquecimento dos componentes do freio, o que poderá afetar o desempenho dos freios e aumentar o desgaste dos mesmos.

## Controle de velocidade

### Resumo das funções

Utilize o controle de velocidade para manter a velocidade ajustada sem usar o pedal do acelerador.

- ① Indicadores
- ② Visor
- ③ Interruptor do controle de velocidade

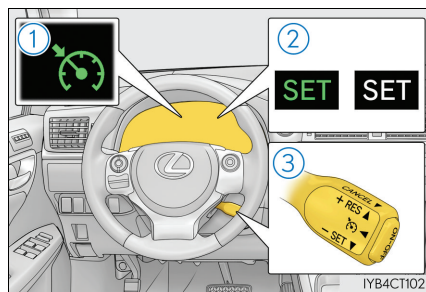

### Ajuste da velocidade do veículo

- 1 Pressione o botão "ON-OFF" para ativar o controle de velocidade.

O indicador do controle de velocidade irá acender.

Pressione o botão novamente para desativar o controle de velocidade.

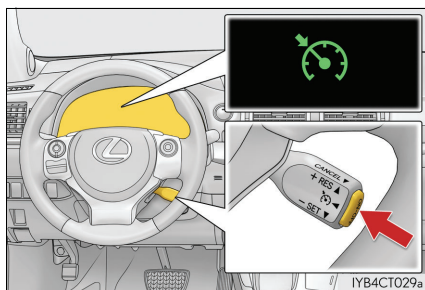

- 2 Acelere ou desacelere para a velocidade desejada, e pressione a alavanca para baixo para selecionar a velocidade.

"SET" será exibido.

A velocidade do veículo no momento em que a alavanca for liberada será a velocidade selecionada.

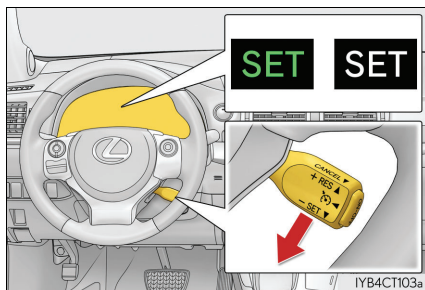

## Ajuste da velocidade definida

Para alterar a velocidade definida, acione a alavanca até que a velocidade desejada seja obtida.

- ① Aumenta a velocidade
- ② Reduz a velocidade

Ajuste fino: Mova a alavanca momentaneamente no sentido desejado.

Ajuste amplo: Mantenha a alavanca no sentido desejado.

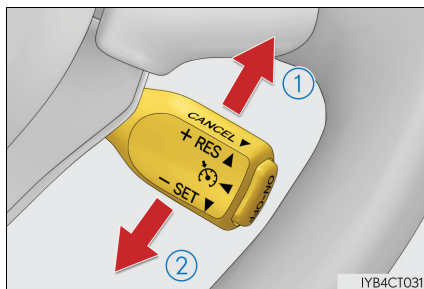

A velocidade ajustada será aumentada ou reduzida conforme segue:

Ajuste fino: Cada toque na alavanca altera a velocidade em aproximadamente 1,6 km/h

Ajuste amplo: A velocidade ajustada poderá ser aumentada ou reduzida continuamente até que a alavanca seja liberada.

## Cancelamento e retomada do controle de velocidade

- ① Puxe a alavanca na sua direção para cancelar o controle de velocidade.

A velocidade ajustada também será cancelada quando os freios forem aplicados.

- ② Pressione a alavanca para cima para retomar o controle de velocidade.

A retomada do sistema estará disponível quando a velocidade do veículo estiver acima de, aproximadamente, 40 km/h.

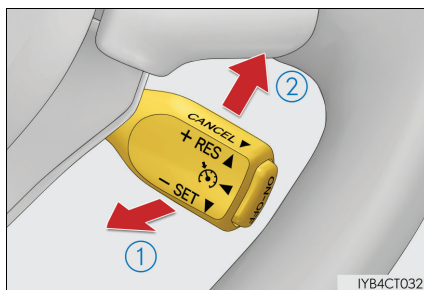

- **O controle de velocidade poderá ser ajustado quando**
  - A posição da alavanca de mudança de marchas estiver em D.
  - A velocidade do veículo estiver acima de 40 km/h, aproximadamente.
- **Aceleração após o ajuste da velocidade do veículo**
  - O veículo poderá ser acelerado normalmente. Após a aceleração, a velocidade ajustada será retomada.
  - Mesmo sem o cancelamento do controle de velocidade, a velocidade ajustada poderá ser aumentada acelerando o veículo à velocidade desejada e em seguida, pressionando a alavanca para baixo para ajustar a nova velocidade.
- **Cancelamento automático do controle de velocidade**

O controle de velocidade irá parar de manter a velocidade do veículo em qualquer uma das seguintes situações.

  - A velocidade real do veículo for reduzida mais de 16 km/h abaixo da velocidade pré-ajustada.  
Neste momento, a velocidade memorizada não será mantida.
  - A velocidade real do veículo estiver abaixo de, aproximadamente, 40 km/h.
  - Se o VSC for ativado.
- **Se a mensagem de advertência para o sistema de controle for apresentada no computador de bordo colorido**

Pressione o botão "ON-OFF" uma vez para desativar o sistema, e em seguida pressione o botão novamente para reativar o sistema.

Se a velocidade do controle de velocidade não puder ser ajustada ou o sistema for cancelado imediatamente após ser ativado, pode haver uma falha no controle de velocidade. Providencie a inspeção do veículo em uma Concessionária Autorizada Lexus.

### ATENÇÃO

#### ■ Para evitar a ativação acidental do controle de velocidade

Desligue o controle de velocidade com o botão "ON-OFF" quando não estiver em uso.

#### ■ Situações inadequadas para o controle de velocidade

Não use o controle de velocidade em qualquer das situações abaixo.

A negligência pode resultar na perda do controle do veículo, podendo ocasionar acidentes graves ou fatais.

- Trânsito intenso
- Em estradas com curvas fechadas
- Estradas muito sinuosas
- Pistas escorregadias, como quando molhadas pela chuva
- Aclives íngremes  
A velocidade do veículo pode ultrapassar a velocidade ajustada ao conduzir em declives íngremes.
- Durante o reboque de emergência



## Interruptor de seleção do modo de condução

Os modos de condução podem ser selecionados de forma a adequar-se às condições de condução.

- ① Modo normal
- ② Modo de condução econômica

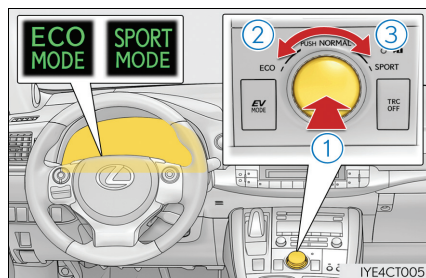

Adequado para melhorar a economia de combustível, pois o torque correspondente à quantidade de pressão exercida no pedal do acelerador pode ser gerado mais facilmente do que em condições normais, e a operação do sistema de ar condicionado (aquecimento/resfriamento) será reduzida.

Quando o interruptor de seleção de modo de condução estiver voltado para a esquerda, o indicador "ECO MODE" acenderá no painel de instrumentos.

Pressione o interruptor para mudar do modo de condução para o modo normal.

- ③ Modo esportivo

Utilize esse modo quando os altos níveis de resposta e sensibilidade forem necessários, como ao dirigir em regiões montanhosas ou em ultrapassagens.

Quando o interruptor de seleção de modo de condução está voltado para a direita, o indicador "SPORT MODE" acenderá no painel de instrumentos.

Pressione o interruptor para mudar do modo de condução para o modo normal.

### ■ Operação do sistema de ar condicionado no modo de condução Eco

O modo de condução Eco controla as operações de aquecimento/refrigeração e a velocidade do ventilador do sistema de ar condicionado para otimizar a eficiência do combustível (→P. 252). Para melhorar o desempenho do sistema de ar condicionado, ajuste a velocidade do ventilador ou desligue o modo de condução Eco.

### ■ Desativação automática do modo Esportivo

O modo Esportivo é desativado automaticamente se o botão de partida for desligado após a condução no modo esportivo.

## Modo de condução EV

No modo de condução EV, o motor elétrico (motor de tração) alimentado pela bateria híbrida (bateria de tração) é utilizado para tracionar o veículo.

Esse modo permite que você dirija em áreas residenciais durante à noite, ou em estacionamentos fechados, sem se preocupar com ruídos e emissão de gases de escape.

### Ativa/desativa o modo de condução EV

Quando o modo de condução EV estiver ligado, o indicador de modo de condução EV acenderá. Pressionar o interruptor quando o modo de condução EV estiver ativo reativará o modo de condução normal do veículo (utilizando o motor a gasolina e o motor elétrico [motor de tração]).

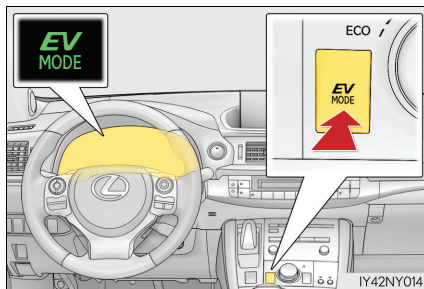

### ■ Situações nas quais o modo de condução EV não poderá ser acionado

Pode ser impossível ativar o modo de condução EV nas situações descritas a seguir. Se o modo não puder ser ativado, um alarme sonoro e uma mensagem serão apresentados no computador de bordo colorido.

- Se a temperatura do sistema híbrido estiver alta.  
Se o veículo ficou sob o sol, foi conduzido em um aclave, conduzido em altas velocidades.
- Se a temperatura do sistema híbrido estiver baixa.  
Se o veículo ficar exposto a temperaturas menores do que, aproximadamente 0°C (32°F) por um longo período de tempo.
- Se o motor a gasolina estiver em aquecimento.
- Se a bateria híbrida (bateria de tração) estiver fraca.  
Se o nível de bateria restante indicado na tela de "Monitoramento de Energia" estiver baixo. (→P. 217)
- Se a velocidade do veículo estiver alta.
- Se o pedal do acelerador for pressionado vigorosamente ou se o veículo estiver em um aclave.
- Se o desembaçador do para-brisa estiver em uso.

### ■ Mude para o modo de condução EV quando o motor a gasolina estiver frio

Se o sistema híbrido for acionado enquanto o motor a gasolina estiver frio, o motor a gasolina passará a funcionar automaticamente após um curto período de tempo para que se aqueça. Neste caso, pode ser impossível mudar para o modo de condução EV. Depois da partida no sistema híbrido e que o indicador "READY" estiver aceso, pressione o interruptor de modo de condução EV antes que o motor a gasolina mude para o modo de condução EV.

### ■ Cancelamento automático do modo de condução EV

Ao conduzir no modo EV, o motor a gasolina poderá reiniciar automaticamente nas situações descritas a seguir:

- Quando o modo de condução EV for cancelado, um alarme sonoro soará e o indicador do modo de condução EV irá piscar e desligar.
- Se a bateria híbrida (bateria de tração) ficar fraca.  
Se o nível de bateria restante indicado na tela de "Monitoramento de Energia" estiver baixo. (→P. 217)
- Se a velocidade do veículo ficar alta.
- Se o pedal do acelerador for pressionado vigorosamente ou se o veículo estiver em um acive.

Quando for possível informar ao motorista sobre o cancelamento automático previamente, uma tela de aviso aparecerá no computador de bordo colorido.

### ■ Distância de condução possível ao conduzir no modo de condução EV

As distâncias de condução possíveis no modo EV variam de poucas centenas de metros até aproximadamente 1 km. Contudo, dependendo das condições do veículo, há situações nas quais o modo de condução EV não pode ser utilizado. (A distância que é possível pode variar, dependendo do nível da bateria híbrida [bateria de tração] e das condições de condução).

### ■ Economia de combustível

O seu Lexus foi desenvolvido para obter a melhor economia de combustível possível durante a condução normal (utilizando o motor a gasolina e o motor elétrico [motor de tração]). Dirigir no modo de condução EV mais do que o necessário pode reduzir a economia de combustível.

## ▲ ATENÇÃO

### ■ Cuidados durante a condução

- Ao conduzir no modo EV, preste atenção às áreas adjacentes ao veículo. Devido ao fato do motor não emitir ruídos, pedestres, ciclistas ou outras pessoas e veículos na área podem não estar cientes do funcionamento do veículo ou de sua aproximação, portanto, tome um cuidado especial ao dirigir nesse modo.

## Sistemas de suporte à condução

Para aumentar a segurança e o desempenho na condução, os sistemas abaixo funcionam automaticamente em resposta às diversas condições de condução. Entretanto, lembre-se de que estes sistemas são complementares e, portanto, não dependa exclusivamente deles ao dirigir o veículo.

### ◆ ABS (Sistema de Freio Antiblocante)

---

Ajuda a evitar o bloqueio das rodas quando os freios são aplicados repentinamente, ou se os freios forem aplicados durante a condução em pista escorregadia.

### ◆ Assistência dos freios (BA)

---

Gera aumento no nível da força de frenagem após a aplicação do pedal de freio quando o sistema detectar uma situação de frenagem tipo pânico.

### ◆ VSC (Controle de Estabilidade do Veículo)

---

Ajuda o motorista a controlar a derrapagem ao desviar repentinamente de um obstáculo ou nas curvas em superfícies escorregadias.

Fornece controle auxiliar do ABS, TRC, VSC e EPS.

Ajuda a manter a estabilidade de direção nos desvios em superfícies escorregadias da estrada ao controlar o desempenho da direção.

### ◆ TRC (Controle de Tração)

---

Mantém a força de tração e evita a patinação das rodas de tração nas partidas ou acelerações em pistas escorregadias.

### ◆ EPS (Direção Eletroassistida)

---

Utiliza um motor elétrico para reduzir o esforço necessário para esterçar o volante de direção.

### ◆ HAC (Controle de assistência de partida em aclives)

---

Ajuda a evitar o movimento do veículo para trás quando a partida for acionada em um aclive.

### ◆ Sinalização de frenagem de emergência

---

Quando os freios são aplicados subitamente, as luzes de freio piscam automaticamente para alertar o veículo que trafega atrás.

## Quando os sistemas VSC/TRC/ABS estiverem em operação

O indicador de patinamento piscará enquanto os sistemas VSC/TRC/ABS estiverem em operação.

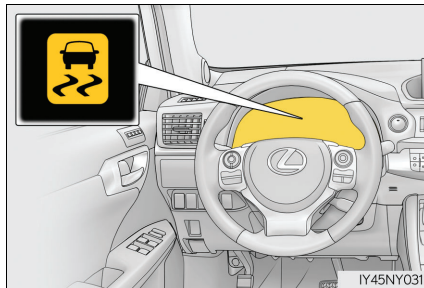

## Desativação do sistema TRC

Se o veículo ficar atolado na lama, sujeira ou neve, o sistema TRC poderá reduzir a potência do sistema híbrido para as rodas. Pressionar  para desligar o sistema pode facilitar para balançar o veículo e liberá-lo.

Para desligar o sistema TRC, pressione

e solte rapidamente



O indicador "TRC OFF" acenderá.

Pressione  novamente para ligar o sistema.

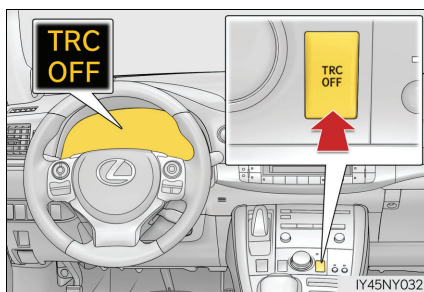

### ■ Quando o indicador "TRC OFF" acender, mesmo se o interruptor TRC OFF não for pressionado

O sistema TRC e o controle do assistente de partida em acives não podem ser acionados. Entre em contato com a Concessionária Autorizada Lexus.

### ■ Ruídos e vibrações causadas pelos sistemas ABS, assistência dos freios (BA), VSC, TRC e HAC

- Um som pode ser ouvido no compartimento do motor quando é dada a partida no sistema híbrido, logo após o veículo começar a se mover, se o pedal de freio for pressionado com muita força ou repetidamente, ou de 1 a 2 minutos depois do sistema híbrido ser parado. Este ruído não indica uma falha em qualquer destes sistemas.
- Quando os sistemas acima estiverem funcionando, pode ocorrer alguma das condições abaixo. Nenhuma significa uma falha no sistema.
  - Vibrações na carroçaria e no sistema de direção.
  - Ruído no motor após a parada do veículo.
  - O pedal de freio pode pulsar levemente após a ativação do sistema ABS.
  - O pedal de freio pode se mover levemente para baixo após a ativação do sistema ABS.

### ■ Ruído operacional de EPS

Quando o volante de direção estiver em funcionamento, poderá ser ouvido um ruído do motor (assobio). Isto não indica uma falha.

### ■ Redução na efetividade do sistema EPS

A efetividade do sistema EPS será reduzida para evitar o superaquecimento do sistema quando houver comando para esterçamento frequente durante um longo período. Consequentemente, o volante de direção pode se tornar pesado. Caso isto ocorra, evite o esterçamento excessivo ou pare o veículo e desligue o sistema híbrido. O sistema EPS deverá retornar à condição normal em 10 minutos.

### ■ Reativação automática do sistema TRC

Após desligar o sistema TRC, os sistemas serão reativados automaticamente nas seguintes situações:

- Quando o botão de partida for desligado
- O TRC passa a funcionar quando a velocidade do veículo aumentar

### ■ Condições operacionais da sinalização de frenagem de emergência

Quando as três condições abaixo forem atendidas, a sinalização de frenagem de emergência funcionará:

- Os sinalizadores de emergência forem desligados.
- A velocidade real do veículo estiver acima de 55 km/h.
- O pedal de freio for pressionado, fazendo com que o sistema avalie a partir da desaceleração do veículo se esta é uma operação de frenagem súbita.

### ■ Cancelamento automático do sistema de sinalização de frenagem de emergência

A sinalização de frenagem de emergência irá desligar em qualquer das situações abaixo:

- Os sinalizadores de emergência estiverem acesos.
- O pedal de freio for liberado.
- Se o sistema avaliar a partir da desaceleração do veículo que esta não é uma operação de frenagem súbita.

### ■ Condições de operação do HAC

Quando as quatro condições a seguir forem atendidas, o HAC será ativado:

- A alavanca de mudança de marchas estiver em outra posição, além de P ou N (ao colocar o veículo em movimento para frente/para trás em um acrive).
- O veículo estiver parado.
- O pedal do acelerador não estiver pressionado.
- O freio de estacionamento não estiver engatado.

### ■ Cancelamento automático do sistema de assistência de partida em acrive

O HAC será desligado em qualquer uma das seguintes condições:

- Se a alavanca de mudança de marchas for posicionada em P ou N.
- Se o pedal do acelerador for pressionado.
- Se o freio de estacionamento for engatado.
- Aproximadamente 2 segundos após liberar o pedal do freio.

**⚠️ ATENÇÃO****■ O sistema ABS não irá funcionar corretamente quando**

- Os limites de aderência dos pneus forem excedidos (como pneus excessivamente desgastados).
- Ocorrer aquaplanagem durante a condução em alta velocidade em pistas molhadas ou escorregadias.

**■ Distância de frenagem quando o sistema ABS estiver funcionando em pistas úmidas ou escorregadias**

O sistema ABS não foi projetado para reduzir a distância de frenagem do veículo. Sempre mantenha uma distância segura do veículo a sua frente, especialmente nas condições abaixo:

- Ao dirigir em pistas sujas, cobertas de pedriscos
- Ao dirigir com correntes para pneus
- Ao passar sobre obstáculos na pista
- Ao dirigir sobre pistas com buracos ou com superfícies irregulares

**■ O sistema TRC pode não funcionar efetivamente quando**

Não é possível obter o controle direcional e a potência na condução em superfícies escorregadias, mesmo que o sistema TRC esteja ativado.

Conduza o veículo com cuidado quando houver possibilidade de perda de estabilidade ou de potência.

**■ Quando o VSC estiver ativo**

O indicador de patinamento piscará. Sempre dirija cuidadosamente. A condução imprudente pode levar a acidentes. Esteja particularmente atento quando o indicador piscar.

**■ O HAC não funcionará adequadamente quando**

- Não confie exclusivamente no HAC. O HAC pode não funcionar efetivamente em aclives íngremes.
- Ao contrário do freio de estacionamento, o HAC não se destina a segurar o veículo parado por um período prolongado. Não tente usar o HAC para segurar o veículo em uma inclinação, pois isso poderá levar a um acidente.

**■ Quando o sistema TRC for desligado**

Seja especialmente cuidadoso e dirija à velocidade apropriada para as condições da pista. Como o objetivo deste sistema é ajudar a garantir a estabilidade do veículo e a força de tração, não desligue o sistema TRC, exceto se necessário.

**■ Troca de pneus**

Certifique-se de que a dimensão, marca, padrão de banda de rodagem e capacidade de carga total de todos os pneus seja a mesma especificada e da mesma marca. Além disso, certifique-se de que os pneus sejam calibrados conforme o nível correto de pressão.

Os sistemas ABS, VSC e TRC não funcionam corretamente quando pneus diferentes forem instalados no veículo.

Contate uma Concessionária Autorizada Lexus para informações adicionais ao substituir pneus e rodas.

**■ Manuseio dos pneus e da suspensão**

Usar pneus com algum tipo de problema ou modificar a suspensão afeta os sistemas de suporte à condução, e pode causar falhas no sistema.

## Sensor do sistema Lexus de assistência a estacionamento

A distância do veículo em relação a obstáculos nas proximidades, ao fazer uma baliza ou manobrar o veículo dentro de uma garagem, é medida por sensores e comunicada por meio dos visores e um alarme sonoro. Sempre verifique a área ao redor do veículo quando usar este sistema.

### Tipos de sensores

- ① Sensores das extremidades dianteiras
- ② Sensores das extremidades traseiras
- ③ Sensores centrais traseiros

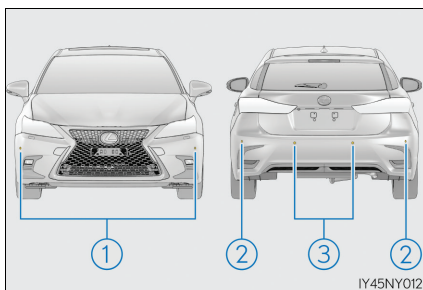

### Interruptor do sensor do sistema Lexus de assistência a estacionamento

Liga/desliga o sensor do sistema Lexus de assistência a estacionamento

Quando ativado, o indicador acenderá para informar ao motorista que o sistema está em operação.

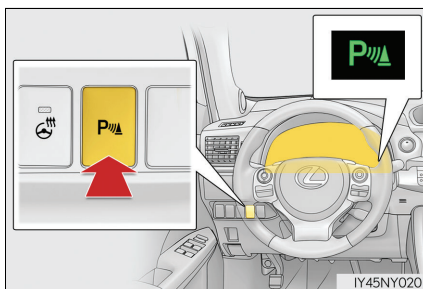



## Visor

Quando os sensores detectam um obstáculo, os visores abaixo informam ao motorista a posição e a distância do obstáculo.

### ■ Computador De bordo colorido

- ① Operação do sensor da extremidade dianteira
- ② Operação do sensor da extremidade traseira
- ③ Operação do sensor central traseiro

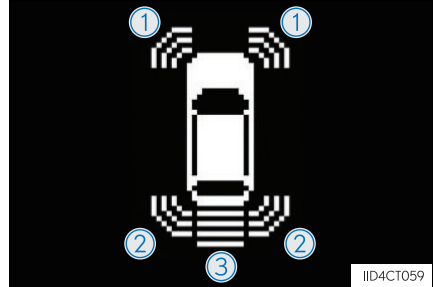

### ■ Tela do sistema multimídia

Visor do sensor do sistema Lexus de assistência a estacionamento

O gráfico é apresentado automaticamente quando um obstáculo for detectado. A tela poderá ser ajustada de modo que o gráfico não seja apresentado.





 : Selecione para emudecer os sons do alarme.



## Visor de detecção dos sensores, distância dos obstáculos

### ■ Visor de distância

Os sensores que detectam um obstáculo acenderão continuamente ou ficarão piscando.

Visor *1	Distância aproximada do obstáculo	
	Sensor da extremidade dianteira e traseira	Sensor central traseiro
 (Contínuo)	—	1500 mm a 600 mm
 (Contínuo)	Sensor do canto dianteiro: 500 mm a 400 mm Sensores do canto traseiro: 600 mm a 450 mm	600 mm a 450 mm
 (Contínuo)	Sensor do canto dianteiro: 400 mm a 300 mm Sensores do canto traseiro: 450 mm a 300 mm	450 mm a 350 mm
 (piscando *2 ou continuamente aceso *3)	Inferior a 300 mm	Inferior a 350 mm

\*1: As imagens podem diferir daquelas mostradas nas ilustrações. (→P. 300)

\*2: Computador de bordo colorido

\*3: Tela do sistema multimídia

### ■ Operação do alarme e distância até um obstáculo

Um alarme sonoro indica o funcionamento dos sensores.

- O alarme soa mais rápido conforme o veículo se aproxima de um obstáculo.

Quando o veículo alcançar as distâncias citadas abaixo em relação ao obstáculo, o alarme soará continuamente:

- Sensores das extremidades dianteiras: Aproximadamente 300 mm
  - Sensores das extremidades traseiras: Aproximadamente 300 mm
  - Sensores centrais traseiros: Aproximadamente 350 mm
- Quando 2 ou mais obstáculos forem detectados simultaneamente, o sistema de alarme sonoro responde ao obstáculo mais próximo. Se um dos, ou ambos os obstáculos se aproximarem dentro das distâncias supracitadas, o alarme repetirá uma nota longa, seguida de bipes rápidos.

### Faixa de detecção dos sensores

- ① Aproximadamente 500 mm
- ② Aproximadamente 600 mm
- ③ Aproximadamente 1500 mm

O diagrama mostra a faixa de detecção dos sensores. Observe que os sensores não poderão detectar obstáculos que estejam extremamente próximos do veículo.

A faixa dos sensores poderá ser alterada conforme a forma do objeto.

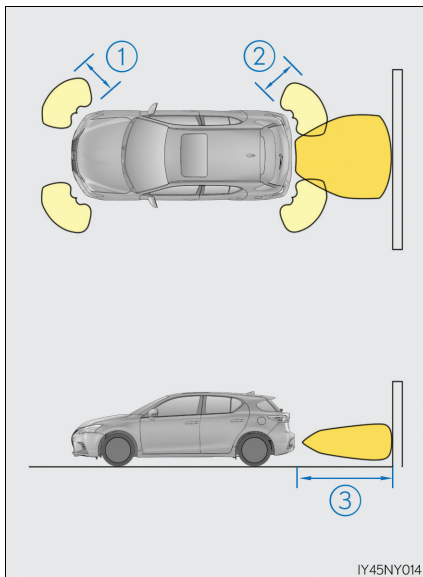

### Configuração do sensor do sistema Lexus de assistência a estacionamento

Você pode alterar o volume do alarme sonoro e as condições de operação da tela.

- 1 Pressione o botão “MENU” no Touch Remote e, em seguida, selecione  na tela.
- 2 Selecione “Veículo” e, em seguida, selecione “Assistência a estacionamento LEXUS” na tela.
- 3 Selecione o item desejado.

### ■ O sensor do sistema Lexus de assistência a estacionamento poderá ser usado quando

- Sensores das extremidades dianteiras:
  - O botão de partida estiver no modo “ON” (LIGADO).
  - A posição da alavanca de mudança de marchas não estiver em P.
  - A velocidade do veículo estiver abaixo de, aproximadamente, 10 km/h. (Em qualquer velocidade, enquanto a posição da alavanca de mudança de marchas estiver em R)
- Sensores das extremidades traseiras e centrais:
  - O botão de partida estiver no modo “ON” (LIGADO).
  - A posição da alavanca de mudança de marchas estiver em R.

### ■ Visor do sensor do sistema Lexus de assistência a estacionamento

Quando um obstáculo for detectado enquanto o sistema de monitoramento de visão traseira ou o monitor do sistema Lexus de assistência a estacionamento estiver em uso, o indicador de advertência aparecerá no canto superior da tela, mesmo se a configuração da tela tiver sido definida para desligada.

### ■ Informações de detecção do sensor

- As áreas de detecção do sensor são limitadas às áreas ao redor do para-choque do veículo.
- Certas condições do veículo e do ambiente ao seu redor podem afetar a capacidade de um sensor detectar corretamente um obstáculo. Casos específicos onde isto pode acontecer estão listados abaixo.
  - Se houver sujeira no sensor. (Limpar os sensores resolve esse problema.)
  - Congelamento do sensor. (Descongelar os sensores resolve esse problema.) Especialmente em climas frios, se o sensor congelar, a tela pode exibir anormalidades ou não detectar obstáculos.
  - Qualquer tipo de obstrução no sensor.
  - Inclinação considerável do veículo para um lado.
  - Em pistas excessivamente onduladas, com inclinações, cascalho ou grama
  - Ruídos próximos, tais como: buzinas de veículo, motores de motocicletas, freios a ar de veículos de grande porte ou ruídos graves que produzem ondas ultrassônicas.
  - Se houver outro veículo equipado com sensores de assistência a estacionamento nas proximidades.
  - Se o sensor estiver coberto por líquido pulverizado ou chuva forte.
  - Se o veículo estiver equipado com mastro de para-lama ou antena sem fio.
  - Se olhais para rebocamento estiverem instalados.
  - Se houver um impacto forte no para-choque ou no sensor.
  - Se o veículo estiver próximo de guia alta ou curvada.
  - Sob forte luz solar ou frio intenso.
  - Se a área diretamente sob os para-choques não for detectada.
  - Se o obstáculo estiver muito próximo do sensor.
  - Se uma suspensão não genuína Lexus (suspensão rebaixada) for instalada.
  - Pessoas podem não ser detectadas se estiverem utilizando certos tipos de roupa. Além dos exemplos acima, há casos em que, devido aos respectivos formatos, sinais e outros objetos podem ser considerados mais próximos do que a distância real.

- A forma do obstáculo poderá impedir a detecção pelo sensor. Esteja especialmente atento aos seguintes obstáculos:
  - Arames, cercas, cordas.
  - Algodão, neve e outros materiais que absorvem ondas de rádio
  - Objetos pontiagudos
  - Obstáculos baixos
  - Obstáculos altos com extremidades superiores projetadas na direção do seu veículo
- As situações descritas abaixo podem acontecer durante o uso.
  - Dependendo da forma do obstáculo e outros fatores, a detecção da distância pode ser encurtada, ou a detecção pode ser impossível.
  - Os obstáculos podem não ser detectados se estiverem muito próximos ao sensor.
  - Há um pequeno atraso entre a detecção do obstáculo e o que é mostrado no visor. Mesmo em velocidades baixas há a possibilidade de que o obstáculo entre na área de detecção do sensor antes que seja exibido na tela e que o alarme soe.
  - Postes finos ou objetos mais baixos que o sensor podem não ser detectados ao se aproximar, mesmo que já tenham sido detectados uma vez.
  - Poderá ser difícil ouvir os sons do alarme devido ao volume do sistema de áudio ou ao ruído do fluxo de ar no sistema de ar condicionado.

■ **Se uma mensagem for exibida no computador de bordo colorido.**

→P. 378



## ATENÇÃO

■ **Ao usar o sensor do sistema Lexus de assistência a estacionamento**

Observe as seguintes precauções.

A negligência pode resultar na incapacidade de uma condução segura do veículo, podendo ocasionar um acidente.

- Não use o sensor em velocidades acima de 10 km/h.
- As áreas de detecção dos sensores e o tempo de reação é limitado. Ao mover-se para frente ou dar ré, verifique as proximidades do veículo (especialmente as laterais) por segurança e dirija devagar, utilizando os freios para controlar a velocidade do veículo.
- Não instale acessórios nas áreas de detecção do veículo.

**NOTA****■ Ao usar o sensor do sistema Lexus de assistência a estacionamento**

Nas situações descritas abaixo, o sistema poderá não funcionar corretamente devido à falha no sensor. Providencie a inspeção do veículo em uma Concessionária Autorizada Lexus.

- Se a tela de operação do sensor do sistema Lexus de assistência a estacionamento piscar e um alarme soar quando nenhum objeto for detectado.
- Se a área próxima ao sensor colidir com algo, ou for sujeitada a um impacto forte.
- Se o para-choque colidir com algo.
- Se a tela for exibida continuamente sem um sinal sonoro, exceto quando o interruptor de emudecimento do alarme tiver sido ligado.
- Se um erro acontecer no visor, verifique primeiro o sensor.  
Se um erro acontecer mesmo sem a presença de lama no sensor, é provável que exista uma falha no sensor.

**■ Notas sobre lavagem do veículo**

Não aplique jatos fortes de água ou vapor na área do sensor.

A negligência pode resultar em falha do sensor.

## Abastecimento

Realize os seguintes procedimentos para abrir a tampa do tanque de combustível:

### Antes de reabastecer o veículo

- Desligue o interruptor de partida e assegure-se de que todas as portas e vidros estejam fechados.
- Confirme o tipo de combustível.

### Tipos de combustível

→P. 502

### Abertura do tanque de combustível para gasolina sem chumbo

Para ajudar a evitar o abastecimento com combustível incorreto, a abertura do tanque de combustível no seu veículo adapta-se apenas ao bocal especial nas bombas de combustível sem chumbo.

### ATENÇÃO

#### Reabastecimento do veículo

Observe as precauções abaixo durante o reabastecimento do veículo. A negligência poderá resultar em ferimentos graves ou fatais.

- Após sair do veículo e antes de abrir a tampa de abastecimento de combustível, toque em uma superfície metálica sem pintura para descarregar toda eletricidade estática. É importante descarregar toda eletricidade estática antes do reabastecimento, pois as faíscas resultantes da eletricidade estática poderão causar a ignição dos vapores de combustível.
- Sempre segure as empunhaduras da tampa do tanque de combustível, e gire-a lentamente para removê-la.  
Um assobio poderá ser ouvido quando a tampa soltar. Aguarde até que o ruído cesse antes de remover a tampa. Em altas temperaturas, o combustível pressurizado poderá jorrar do tanque de combustível e causar ferimentos.
- Não permita que ninguém que não tenha descarregado a eletricidade estática do corpo se aproxime do tanque de combustível aberto.
- Não inale o combustível vaporizado.  
O combustível contém substâncias perigosas se for inalado.
- Não fume durante o reabastecimento do combustível.  
Isto poderá causar a ignição do combustível e resultar em incêndio.
- Não retorne ao veículo ou toque em qualquer pessoa ou objeto que esteja carregado estaticamente.  
Isto poderá causar formação de eletricidade estática, resultando em possível risco de combustão espontânea.



**⚠ ATENÇÃO****■ Ao reabastecer**

Observe as precauções abaixo para evitar transbordamento de combustível do tanque:

- Fixe firmemente o bocal de abastecimento do tanque de combustível.
- Interrompa o abastecimento do reservatório após ouvir um “clique” do bocal de combustível.
- Não abasteça até o limite superior do tanque de combustível.

**⚠ NOTA****■ Reabastecimento**

Não derrame combustível durante o reabastecimento.

Fazer isso poderá danificar o veículo, causando funcionamento anormal dos sistemas de escapamento ou danos aos componentes do sistema de combustível ou às superfícies pintadas do veículo.

**Abrir a tampa do tanque de combustível**

- 1 Pressione o interruptor de abertura para abrir a tampa do tanque de combustível.



- 2 Gire a tampa do tanque de combustível suavemente para removê-la, e mantenha-na atrás da tampa do tanque de combustível.

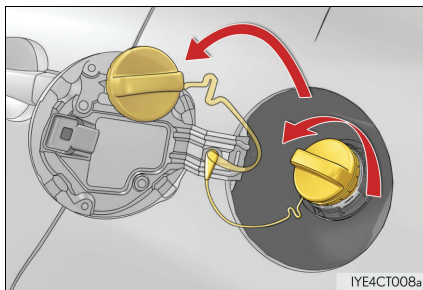

- Quando não for possível abrir a tampa do tanque de combustível pressionando o interruptor interno

Remova a tampa dentro do compartimento de bagagem e puxe a alavanca.

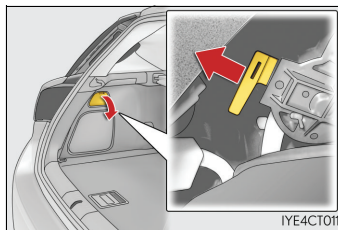

### Fechar a tampa do tanque de combustível

Após o reabastecimento, gire a tampa do tanque de combustível até ouvir um “clique”. Após soltar, a tampa irá girar levemente no sentido oposto.

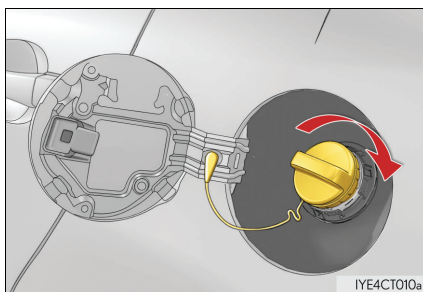

### ⚠ ATENÇÃO

- Ao substituir a tampa do tanque de combustível

Use somente tampa do tanque de combustível genuína Lexus projetada para o seu veículo. A negligência poderá resultar em um incêndio, ou outro incidente, ocasionando ferimentos graves ou fatais.

## Cargas e rebocamento de trailer

### Carga e bagagem

Observe as informações abaixo sobre precauções quanto à disposição de objetos, capacidade de bagagem e carga.

#### ATENÇÃO

##### ■ **Objetos que não devem ser transportados no compartimento de bagagem**

Os objetos abaixo poderão resultar em incêndio se forem transportados no compartimento de bagagem:

- Recipientes contendo gasolina
- Latas de aerosol

##### ■ **Precauções quanto à acomodação de cargas e bagagens**

Observe as precauções abaixo.

A negligência em segui-las pode impedir que os pedais sejam pressionados adequadamente, o que pode bloquear a visão do motorista ou do passageiro, possivelmente resultando em acidentes.

- Disponha a bagagem e a carga no compartimento de bagagem sempre que possível.
- Não empilhe carga e bagagem no compartimento de bagagem a uma altura superior aos encostos do banco.
- Ao dobrar os bancos traseiros, não coloque itens longos diretamente atrás dos bancos dianteiros.
- Nunca deixe que alguém fique sentado no compartimento de bagagem. Ele não foi projetado para passageiros. Eles devem viajar nos respectivos bancos, com os cintos de segurança devidamente apertados.
- Não guarde carga ou bagagem em ou sobre os seguintes lugares.
  - Aos pés do motorista
  - No(s) banco(s) do(s) passageiro(s) dianteiro ou traseiros (itens empilhados)
  - Na tampa do compartimento de bagagem
  - No painel de instrumentos
  - No painel
- Certifique-se de que todos os objetos no compartimento do ocupante estejam seguros.

##### ■ **Carga e distribuição**

- Não sobrecarregue o veículo.
- Não disponha a carga desigualmente.

O carregamento inadequado poderá causar deterioração do sistema de direção ou do controle de frenagem, o que poderá resultar em ferimentos graves ou fatais.

## Rebocamento de trailer

A Lexus não recomenda o reboque de um trailer com este veículo. A Lexus também não recomenda a instalação de um engate para trailer ou o uso de um suporte de engate para reboque de cadeira de rodas, scooter, bicicleta, etc. O seu veículo não foi projetado para rebocamento de trailer ou para uso de suportes montados no engate de reboque

Capacidade de rebocamento: 0 kg



## Condução ecológica

Desde a sua fundação, a Lexus compromete-se, de forma consistente, com a ideia de contribuir com a sociedade através da fabricação de automóveis, liderando inovações com tecnologia e criatividade. Este é o espírito de desafio que realiza mudanças, o mesmo que nos foi passado através do DNA da empresa. Pensando no futuro, desejamos continuar contribuindo com a sociedade através de nossos negócios e permanecer como a empresa de escolha de nossos clientes, fazendo-os sorrir sempre.

Isto não significa apenas tentar reduzir a próximo de zero os fatores negativos associados com automóveis mas, ao mesmo tempo, ir além do zero, desafiando-nos em todas as iniciativas Lexus em direção ao impacto positivo real, no que se trata do ciclo de vida do produto desde sua fabricação até o uso e descarte do veículo pelo usuário.

Significa também reforçar estas iniciativas, em colaboração com todas as partes interessadas que partilhem de nossas aspirações. Iremos consolidar novas ideias, dinamismo e tecnologia, para juntos chegarmos a uma sociedade verdadeiramente sustentável, através do uso consciente do veículo para mitigar emissões de CO<sub>2</sub> (dióxido de carbono) e o devido gerenciamento de peças, óleo e fluidos do veículo.

### A condução ecológica previne o aquecimento global

“Condução Ecológica” é um termo bastante comum, mas o que é exatamente “Condução Ecológica”?

Tenha conhecimentos básicos de condução ecológica com as dicas abaixo:

#### **Primeiro vamos entender: Relação entre o aquecimento global e o CO<sub>2</sub>**

O CO<sub>2</sub> prende o calor solar em quantidades apropriadas, como um gás do efeito estufa, mantendo a terra numa temperatura confortável. Entretanto, se grandes quantidades de CO<sub>2</sub> forem emitidas, este gás cobrirá a terra como uma estufa e a temperatura irá subir. É muito importante fazer esforços visando à redução do CO<sub>2</sub> para prevenir problemas globais incluindo desastres, tais como secas, inundações, extinções de plantas e animais, ou epidemias de doenças.

## Dicas para condução ecológica

Para a condução ecológica e econômica, atente-se aos pontos descritos a seguir:

### ◆ Como utilizar o modo de condução Eco

---

Ao utilizar o modo de condução Eco, o torque correspondente a quantidade de pressão exercida sobre o pedal do acelerador pode ser gerada mais suavemente do que em condições normais. Além disso, a operação do sistema de ar-condicionado (aquecimento/resfriamento) será reduzida e melhorará a economia de combustível.

### ◆ Uso do indicador do sistema híbrido

---

A condução Ecológica é possível ao se manter o indicador do sistema híbrido na área Eco.

### ◆ Operação de posição da alavanca de mudança de marchas

---

Coloque a alavanca de mudança na posição D ao parar em um semáforo, ou ao dirigir em tráfego intenso. Coloque a alavanca em P ao estacionar. Colocar a alavanca na posição N não tem efeito positivo no consumo de combustível. Na posição N, o motor a gasolina funciona, mas a energia elétrica não pode ser gerada. Além disso, ao utilizar o sistema de ar-condicionado, a energia da bateria híbrida (bateria de tração) é consumida.

### ◆ Operação do pedal de freio/acelerador

---

Dirija o seu veículo suavemente. Evite aceleração e desaceleração bruscas. A aceleração e desaceleração gradual e desaceleração tornarão o uso do motor mais eficiente.

### ◆ Atraso (problemas no trânsito)

---

Aceleração e desaceleração repetida, bem como longas esperas nos semáforos, irão prejudicar a economia de combustível. Verifique informações de antes de sair, para evitar atrasos o máximo possível. Ao dirigir em congestionamentos, libere suavemente o pedal de freio para que o veículo se mova para frente levemente e para evitar o uso excessivo do pedal do acelerador. Fazer isso pode ajudar a controlar o consumo excessivo de combustível.

---

### ◆ **Condução em rodovias**

---

Controle e mantenha o veículo em uma velocidade constante. Antes de parar em uma cabine de pedágio ou algo similar, assegure tempo suficiente para soltar o acelerador e aplicar os freios suavemente.

### ◆ **Ar condicionado**

---

Utilize o ar-condicionado apenas quando necessário. Fazer isso pode ajudar a reduzir o consumo excessivo de combustível.

No verão: Quando a temperatura externa estiver alta, utilize o modo de ar recirculado. Fazer isso pode ajudar a reduzir o consumo do sistema de ar-condicionado e do combustível.

No inverno: O motor não interromperá a injeção automaticamente até que ele e o veículo estejam quentes e, assim, consumirá combustível. O consumo de combustível pode ser melhorado ao evitar o uso excessivo do aquecedor.

### ◆ **Verificação da pressão de inflagem dos pneus**

---

Certifique-se de verificar a pressão de inflagem dos pneus frequentemente. A pressão de inflagem incorreta nos pneus interfere negativamente na economia de combustível.

### ◆ **Bagagem**

---

Carregar bagagem pesada pode interferir negativamente na economia de combustível. Evite sobrecarregar o veículo com bagagem. Instalar um rack de teto grande também interferirá negativamente na economia de combustível.

### ◆ **Revisão periódica**

---

As revisões do veículo devem ser realizadas conforme periodicidade estabelecida neste manual, visando além da condução segura e econômica também o correto procedimento na troca de óleo, fluidos, filtros, baterias, pneus e sistema de ar condicionado em Concessionárias Autorizadas Lexus.

### ◆ **Recomendação para descarte de peças**

---

Ao realizar revisão do veículo nas Concessionárias Autorizada Lexus, recomenda-se que as peças sejam descartadas na mesma, por possuírem fornecedores ambientalmente qualificados, de modo a garantir o devido descarte final sem causar danos ao meio ambiente.

### ◆ Descarte final do veículo

---

O veículo em seu final de vida útil deverá ser destinado de forma correta, de modo a evitar qualquer impacto ao meio ambiente, em função de abandono em logradouros públicos sem que haja qualquer tratativa ambientalmente correta.



**Contribua com o meio ambiente, faça sua parte!**



## Sistema Multimídia

# 6

- 6-1. Operação básica**
  - Sistema multimídia.....314
  - Comandos acionados pelo painel de controle.....317
  - Comandos acionados pelo Touch Remoto ..... 318
  - Controles de áudio no volante .....319
- 6-2. Rádio FM e AM**
  - Selecionar uma estação de rádio ..... 320
  - Memorizar uma estação de rádio .....321
- 6-3. Dispositivos de memória DVD / USB / AUX**
  - Extensões compatíveis ..... 322
  - Reproduzir áudio ..... 323
  - Reproduzir foto ..... 328
  - Reproduzir vídeo .....330
- 6-4. Bluetooth®**
  - Pareamento de dispositivo..... 334
  - Reproduzir arquivo de áudio Bluetooth® ..... 339
  - Chamada de voz via Bluetooth® .....341
- 6-5. TV digital**
  - Selecionar um canal de TV ..... 344
- 6-6. GPS**
  - Operação básica do sistema de navegação ..... 345
  - Pesquisar e iniciar navegação ..... 346
  - Atualização do mapa .....348
- 6-7. Câmera de ré**
  - Assistência de estacionamento por câmera de ré.....350

## Sistema multimídia

Este manual de proprietário é uma versão compacta.

O conteúdo completo do Manual do Sistema Multimídia está presente no Manual do Sistema Multimídia versão completa.

A versão completa está disponível para visualização e/ou download no site Lexus.

Para acessar diretamente o conteúdo do Manual do Sistema Multimídia, a Lexus recomenda:

■ **Através do endereço do site:**

Digite na barra de endereços do seu navegador <https://www.lexus.com.br/pt/servicing-and-support/manuais-do-veiculo.html> e selecione o modelo do veículo.

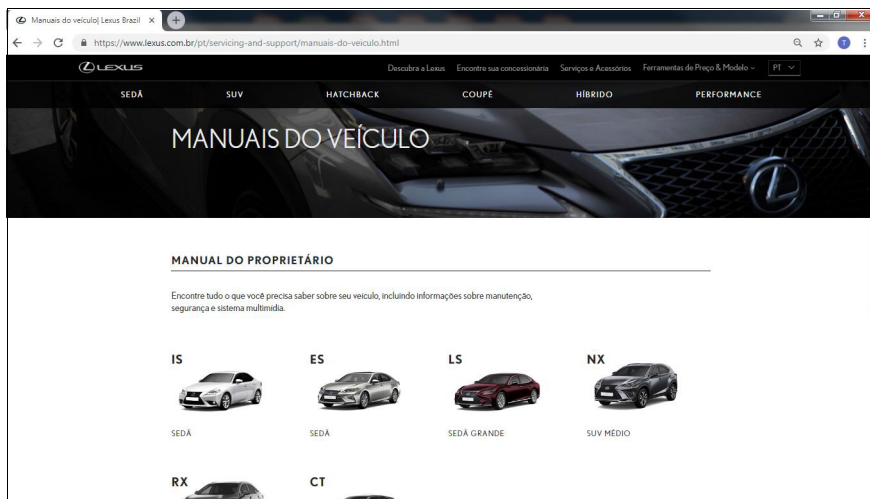

■ **Através da leitura do QR Code:**

Acesse a câmera do celular/tablet e efetue a leitura do símbolo abaixo (QR Code) que aciona o navegador diretamente para o endereço.



<https://www.lexus.com.br/pt/servicing-and-support/manuais-do-veiculo.html>

O sistema multimídia é composto por sistemas de áudio e vídeo, sistema de navegação, viva-voz e assistência ao estacionamento por câmera de ré.

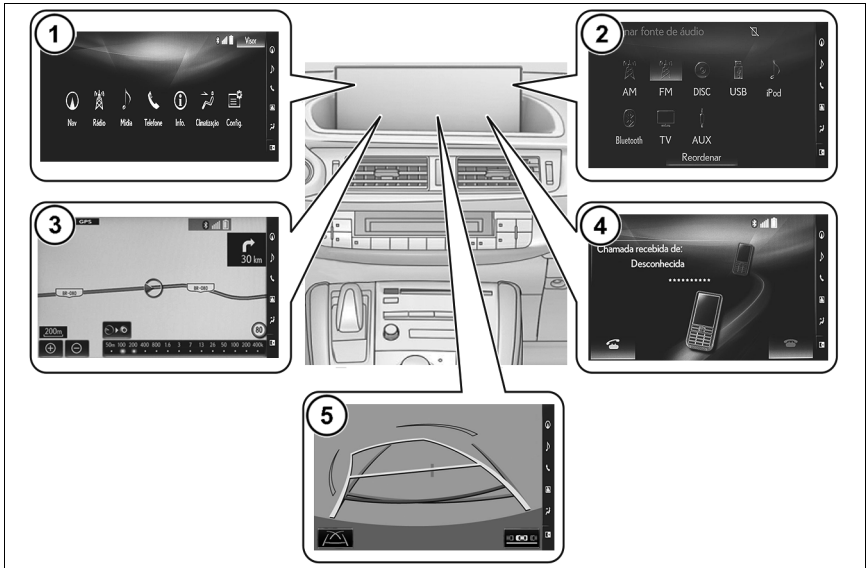

- ① **Menu principal**  
Navegador, rádio, mídia, telefone, informações, configurações e visor
- ② **Áudio/Vídeo**  
Rádio AM/FM, disco, dispositivo USB/IOS, TV digital, tomada AUX
- ③ **Sistema de navegação**  
GPS
- ④ **Telefone celular (viva-voz)**  
Bluetooth®
- ⑤ **Assistência de estacionamento**  
Câmera de ré

**⚠ ATENÇÃO**

- Por motivos de segurança, o motorista não deve operar o sistema multimídia enquanto estiver dirigindo. Falta de atenção na via e no tráfego pode causar acidentes.
- Enquanto dirige, certifique-se de obedecer às leis de trânsito e de se manter ciente das condições da via.
- Por motivos de segurança, durante a condução o sistema principal não reproduz vídeos na tela principal, neste caso será reproduzido somente o áudio do vídeo.

## Comandos acionados pelo painel de controle

É possível operar o sistema multimídia a partir dos botões no painel de controle, dos botões do controle remoto no volante de direção ou do Botão Touch Remoto no console central.

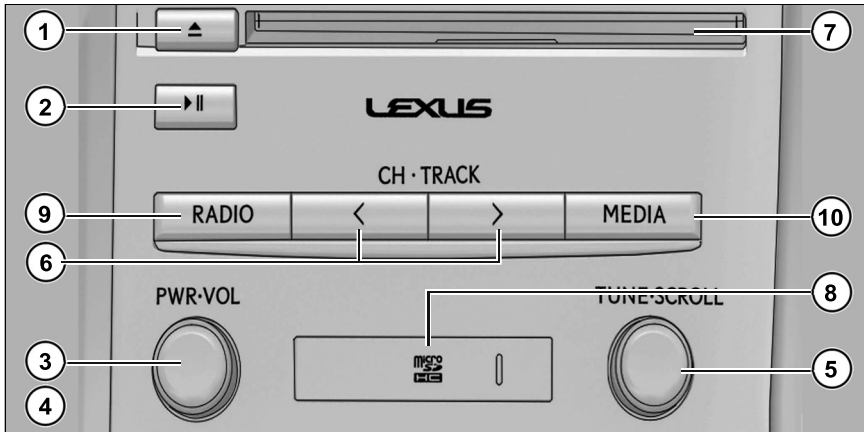

① **Botão ▲**

Pressione o botão para ejetar um disco

② **Botão ▶||**

Pressione o botão para iniciar/pausar reproduções

③ **Botão PWR**

Pressione o botão para ligar/desligar o sistema multimídia

④ **Botão VOL**

Gire o botão para ajustar o volume

⑤ **Botão TUNE-SCROLL**

Gire o botão para mover o cursor de um lado para o outro na tela durante uma reprodução e sintonizar áudio

⑥ **Botões < CH-TRACK >**

Pressione para mover o cursor dentro da lista de estações armazenadas

⑦ **Entrada de disco**

Entrada de CD / DVD

⑧ **Tampa da entrada para cartão micro SD**

Alojamento do cartão de memória micro SD com dados do mapa de navegação

⑨ **Botão RADIO**

Pressione o botão para selecionar a opção "Rádio"

⑩ **Botão MEDIA**

Pressione o botão para selecionar a opção "Mídia"

## Comandos acionados pelo Touch Remoto

O sistema multimídia pode ser operado através do Touch Remoto quando o botão de partida está no modo “ACCESSORY” (ACESSÓRIOS) ou “ON” (LIGADO).

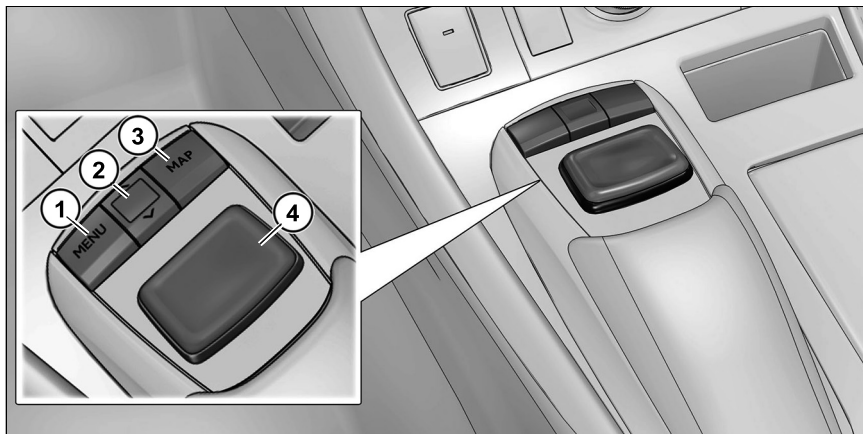

- ① **Botão MENU**  
Pressione para exibir a tela do menu
- ② **Botão  $\wedge / \vee$**   
Pressione para alterar a escala do mapa de navegação para a rolagem de listas
- ③ **Botão MAP**  
Pressione para exibir a tela do mapa de navegação e a posição atual do veículo
- ④ **Botão Touch Remoto**  
Mova o botão na direção desejada e pressione para selecionar uma opção, selecionar letras ou um botão na tela

## Controles de áudio no volante

① **Botão MODE**

Pressione o botão para alternar os modos de áudio.

② **Botão  $\wedge$  /  $\vee$**

Pressione o botão para alternar entre as opções de cada menu.

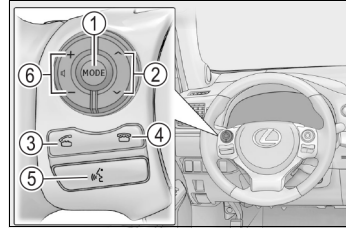

③ **Botão **

Pressione o botão para aceitar uma chamada.

④ **Botão **

Pressione o botão para encerrar uma chamada.

⑤ **Botão **

Pressione o botão para fazer uma chamada através do sistema de reconhecimento de voz.

⑥ **Botão  $\blacktriangleleft$  + /  $\blacktriangleright$  -**

Pressione o botão para aumentar ou diminuir o volume.

## Selecionar uma estação de rádio

- 1 Pressione o botão **MENU** no Touch Remoto para exibir a tela principal.

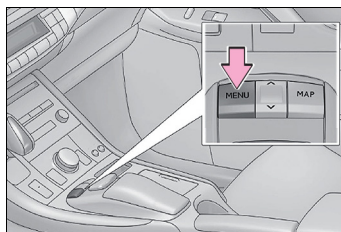

- 2 Opere o Touch Remoto para selecionar a opção **[Rádio]**, em seguida **[Fonte]**.

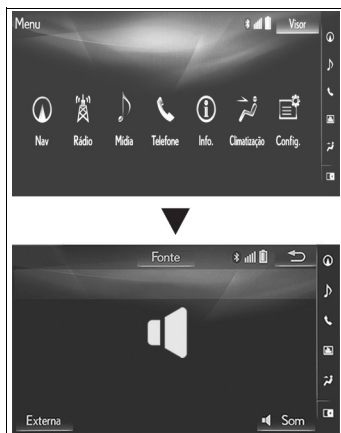

- 3 Selecione a opção **[AM]** ou **[FM]**.



- 4 Gire o botão **[TUNE•SCROLL]** no painel controle para selecionar a estação de rádio desejada.





## Memorizar uma estação de rádio

- 1 Selecione a estação desejada.
- 2 Clique em uma das opções de (1-12) e segure até que um bipe seja ouvido.



## Extensões compatíveis

### Tipos de mídia e arquivos que podem ser executados neste sistema multimídia

Este dispositivo reproduz os principais tipos de arquivos e áudios disponíveis no mercado.

Áudio						
Formato	Extensão	CD/DVD	USB <sup>*1,2</sup>	IOS (por cabo)	Android (por cabo)	AUX/AV
MP3	.mp3	Sim	Sim	Sim	Não	Sim
WMA	.wma	Sim	Sim	Sim	Não	Sim

Vídeo							
Formato	Extensão	Dimensão	CD/DVD <sup>*3</sup>	USB <sup>*1,2</sup>	IOS (por cabo)	Android (por cabo)	AUX/AV
MPEG4	.mp4	128x96 até 1280x70	Sim	Sim	Não	Não	Não
WMV	.wmv	128x96 até 1280x70	Sim	Sim	Não	Não	Não

Foto							
Extensão	Extensão	Dimensão	CD/DVD	USB <sup>*1,2</sup>	IOS (por cabo)	Android (por cabo)	AUX/AV
JPG	.jpg	128x96 até 1280x70	Não	Sim	Não	Não	Não

\*1: O sistema multimídia pode não reconhecer dispositivos USB com formatação diferente de exFAT.

\*2: O sistema multimídia pode não reconhecer dispositivos USB com capacidade de 128Gb.

\*3: O sistema multimídia reconhece DVD gravado no formato DVD-Vídeo.

## Reproduzir áudio

### CD-DVD

- 1 Insira o disco na abertura superior do painel de controle, após o reconhecimento, a reprodução iniciará automaticamente.



- 2 Pressione o botão **MENU** no Touch Remoto para exibir a tela principal.

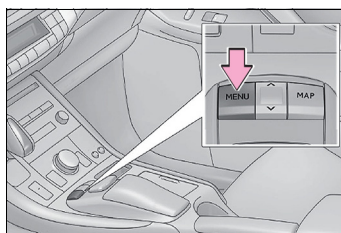

- 3 Se houver um disco inserido, opere o Touch Remoto para selecionar a opção **[Mídia]** e em seguida selecione **[Fonte]**.

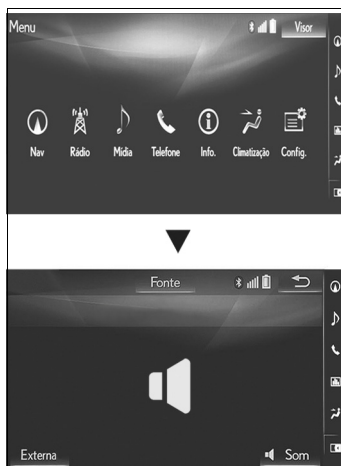

- 4 Seleccione a opção **[DISC]** para exibir a biblioteca de músicas e pastas disponíveis.



- 5 Seleccione a opção **[Explorar]** para exibir a lista de músicas.

Selecione a opção **[▶||]** para reproduzir/pausar.

Selecione a opção **[↺]** para seleccionar um dos modos repetir faixa / repetir pasta.

Selecione **[⌘]** para reprodução aleatória de uma pasta ou de todas as pastas.

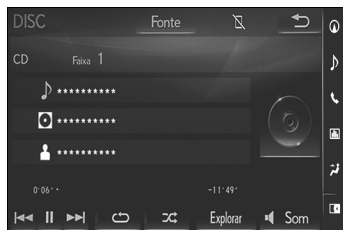

## Dispositivo de memória USB / IOS / AUX

- 1 Abra a tampa de acesso das portas USB/AUX, e conecte o dispositivo desejado.

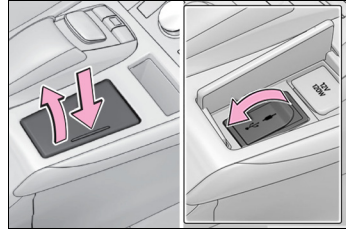

- 2 Pressione o botão **MENU** no Touch Remoto para exibir a tela principal.

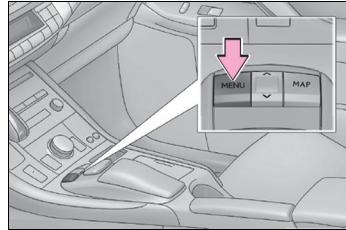

- 3 Opere o Touch Remoto para selecionar a opção **[Mídia]** e em seguida selecione **[Fonte]**.



### Para [IOS/USB]

- 4 Selecione a opção [USB], caso estejam as duas portas USB's conectadas, selecione entre [USB1] ou [USB2], quando um dispositivo IOS é conectado a informação do dispositivo aparece no visor.

Selecione a opção [Explorar] para exibir a lista de músicas.

Selecione a opção [▶||] para reproduzir / pausar.

Selecione a opção [↺] para selecionar um dos modos repetir faixa / repetir pasta.

Selecione a opção [⌘] para reprodução aleatória de uma pasta ou de todas as pastas.



### Para [AUX/ AV]

- 4 Seleccione a opção **[AUX]**, e opere o dispositivo portátil para executar o áudio no sistema multimídia.
- 5 Seleccione a opção **[Externa]** para alterar entre as opções **[AUX]** e **[A/V]**

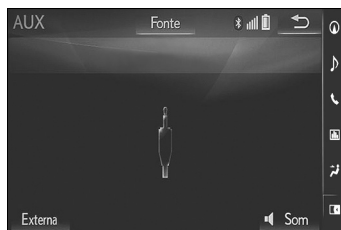

## Reproduzir foto

### ⚠ ATENÇÃO

Por motivos de segurança, as imagens serão exibidas somente quando o veículo estiver parado e com o freio de estacionamento aplicado.

### Dispositivo de memória USB

- 1 Abra a tampa de acesso das portas USB/AUX e conecte o dispositivo desejado.

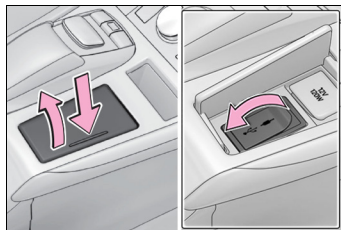

- 2 Pressione o botão **[MENU]** no Touch Remoto para exibir a tela principal.

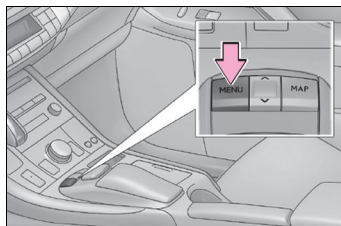

- 3 Opere o Touch Remoto para selecionar a opção **[Info]**, em seguida selecione **[Foto]** e depois **[Fotos do USB]**.

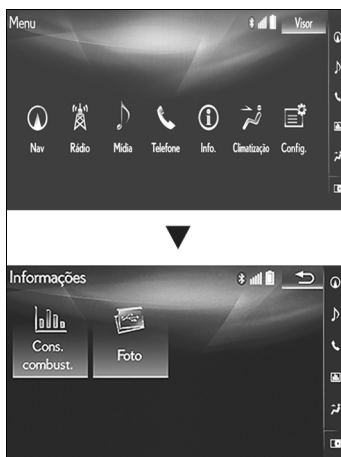



- 4 Seleccione as opções do “Tempo de Reprodução” [**Rápido, Normal ou Lento**].
- 5 Seleccione as opções do “Modo de reprodução” [**Normal ou Reprod. aleatória**].
- 6 Seleccione a opção [**Explorar**] para exibir a informação das fotos.
- 7 Seleccione a opção [] para ocultar os menus no painel.



## Reproduzir vídeo

### ⚠ ATENÇÃO

Por motivos de segurança, as imagens de vídeo serão exibidas somente quando o veículo estiver parado e com o freio de estacionamento aplicado.

Durante a condução, apenas o áudio é disponibilizado.

## DVD

- 1 Insira o disco na abertura superior do painel de controle, após o reconhecimento, a reprodução iniciará automaticamente.



- 2 Pressione o botão **MENU** no Touch Remoto para exibir a tela principal.

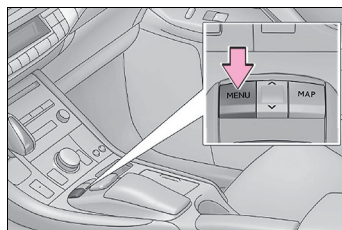

- 3 Opere o Touch Remoto para selecionar a opção **[Mídia]**
- 4 Selecionar a opção **[Fonte]** para exibir as fontes de vídeo, então selecione **[Disc]**

Para **[AUX/AV]**

- 4 Selecionar a opção **[AUX]**, opere o dispositivo portátil para reproduzir.



#### ! NOTA

Os menus de DVD são pré-programados no disco. Portanto, o conteúdo e a operação do menu irão variar.

Durante a reprodução do vídeo selecione a tela com o Touch Remoto para exibir os menus, as opções ou o menu específico do DVD.

Selecione as opções **[Menu sup]** e **[Menu]** para exibir as opções disponíveis no disco.

Acesse **[Opções]** para selecionar demais opções.

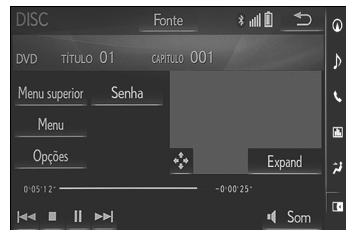

- 3) Selecione [**Procura**] para localizar um trecho que deseja reproduzir.

Selecione [**Voltar**] para voltar a reproduzir o disco.

Selecione [**Áudio**] para alterar o idioma do áudio.

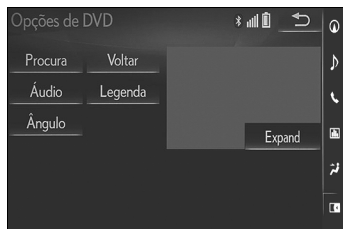

Selecione [**Legenda**] para alterar o idioma da legenda.

Selecione [**Ângulo**] para alternar entre os ângulos disponíveis.

Selecione [**Expandir**] para exibir o vídeo em tela inteira.

## Dispositivo de memória USB

### ⚠ ATENÇÃO

Por motivos de segurança, as imagens serão exibidas somente quando o veículo estiver parado e com o freio de estacionamento aplicado.

- 1) Abra a tampa de acesso das portas USB/AUX e conecte o dispositivo desejado.

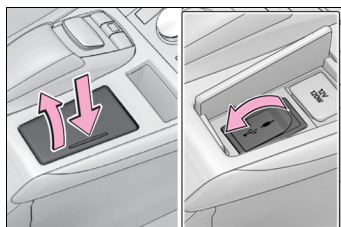

- 2) Pressione o botão **MENU** no Touch Remoto para exibir a tela principal.

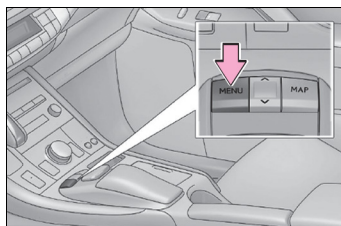

- 3 Opere o Touch Remoto para selecionar a opção **[Mídia]**, em seguida **[Fonte]**.

Selecione a opção **[USB]**, depois selecione **[Explorar]**.

No menu superior clique nas setas laterais até exibir as opções de vídeos e selecione a opção desejada.



Selecione a opção **[▶||]** para reproduzir / pausar.

Selecione a opção **[Expandir]** para exibir o vídeo em tela inteira.

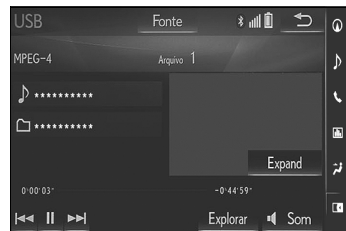

## Pareamento de dispositivo

- 1 Pressione o botão **[MENU]** no Touch Remoto para exibir a tela principal.

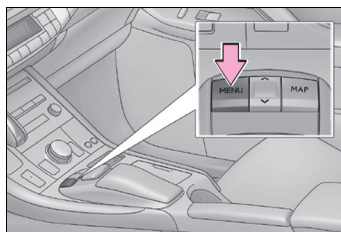

- 2 Opere o Touch Remoto para selecionar a opção **[Mídia]** e em seguida selecione **[Fonte]**.

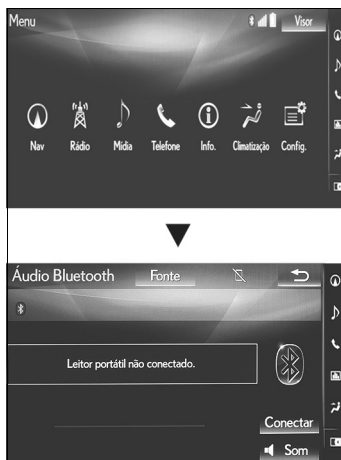

- 3 Selecione a opção **[Bluetooth]**, em seguida **[Conectar]** e selecione **[Sim]** para adicionar o dispositivo.



Permaneça na tela durante o registro.

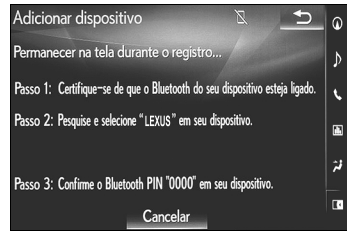

- 4 No dispositivo, acesse o menu de configuração e a seguir selecione a opção Bluetooth no menu.

### Para IOS

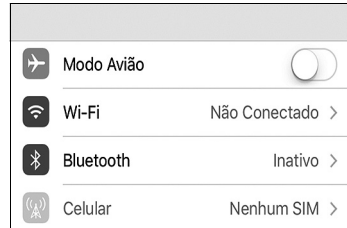

### Para Android



- 5 Ative a função Bluetooth para que o dispositivo esteja visível ou descoberto para localizar e ser localizado pelo sistema multimídia do veículo.

### Para IOS



### Para Android



- 6 A busca será iniciada para localizar dispositivos.

### Para IOS



### Para Android





- 7 Acione o sistema multimídia e o dispositivo Bluetooth® para parear, verificando o código de segurança em ambos.

### Para IOS

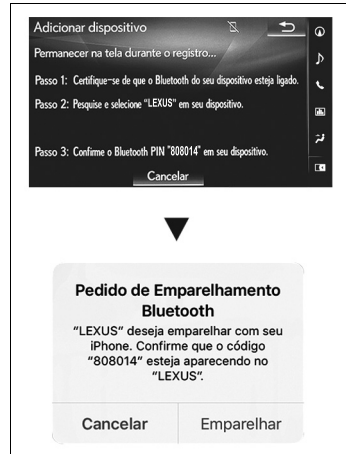

### Para Android

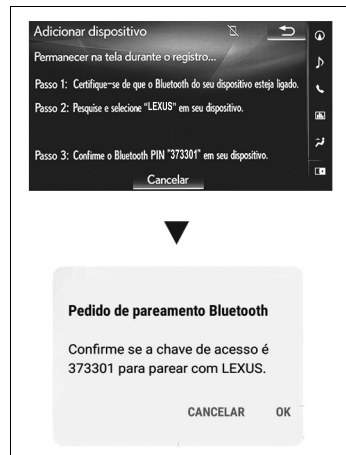

- Este sistema é compatível com telefones com sistema viva-voz, transferência da lista de contatos e reprodutores de áudio Bluetooth®.
- 8 ○ O sistema multimídia iniciará automaticamente a transferência dos contatos e do histórico das ligações.

### Para IOS



### Para Android

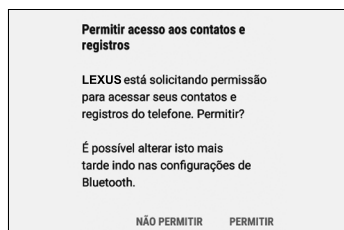

- 9 Ao finalizar, uma mensagem de conclusão de registro é exibida.
- 10 Selecione [OK].

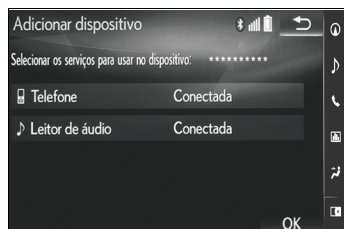

### ! NOTA

Caso ocorra algum problema durante o procedimento de pareamento do dispositivo apague o registro do dispositivo bluetooth tanto dispositivo como no sistema multimídia e refaça o processo.

## Reproduzir arquivo de áudio Bluetooth®

- 1 Pressione o botão **MENU** no Touch Remoto para exibir a tela principal.

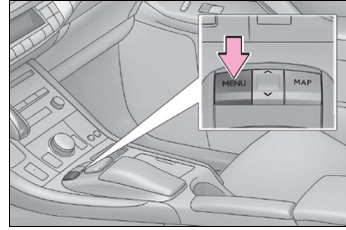

- 2 Opere o Touch Remoto para selecionar a opção **[Mídia]**, em seguida selecione **[Fonte]**.



- 3 Selecione a opção **[Bluetooth]**.



- 4 Seleccione a opção **[Explorar]** para exibir a lista de músicas.

Selecione a opção **[▶||]** para reproduzir/pausar.

Selecione a opção **[↺]** para seleccionar um dos modos repetir faixa / repetir pasta. Selecione **[↻]** para reprodução aleatória.



## Chamada de voz via Bluetooth®

### Receber chamadas

Quando um dispositivo pareado no sistema multimídia recebe uma chamada, um menu é exibido na parte inferior da tela. Para aceitar a chamada selecione a opção [📞] na tela do sistema multimídia ou [📞] no volante de direção. Para recusar selecione [📞] na tela do sistema multimídia ou [📞] no volante de direção.



### Realizar chamadas

- 1 Pressione o botão **MENU** no Touch Remoto para exibir a tela principal.

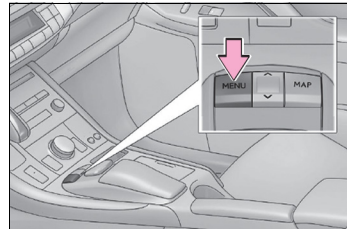

- 2 Opere o Touch Remoto para selecionar a opção [Telefone].

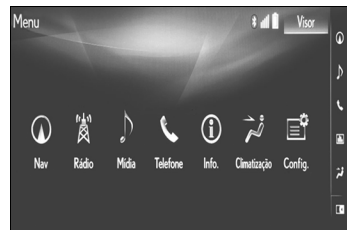

### ■ Utilizando o número do telefone

- 1 Selecione [Teclado].
- 2 Digite o número de telefone para o qual deseja realizar a chamada e, em seguida, selecione [📞].

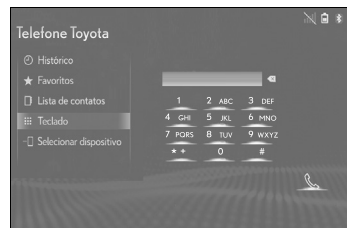

## ■ Utilizando o comando de voz

### ■ Cadastrar uma etiqueta de voz

- 1 Aperte o botão **[MENU]** no Touch Remoto ou o botão **[☎]** no volante de direção para acessar a tela de opções do telefone.

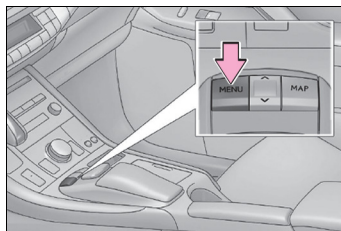

- 2 Selecione a opção **[Telefone]** e a seguir selecione **[Config.]**.



- 3 Selecione a opção **[Contato/histórico de chamadas]**, em seguida selecione **[Gerenciar comando de voz]**.



- 4 Para cadastrar selecione **[Novo]**.
- 5 Selecione **[REC]** e grave a voz de preferência em um local silencioso.
- 6 Selecione **[Reproduzir]** para reproduzir a etiqueta de voz.
- 7 Selecione **[OK]** quando o cadastro da etiqueta de voz estiver completo.



## ■ Fazer chamadas através do comando de voz

- 1 Para fazer uma chamada através dos contatos cadastrados pelo sistema viva-voz pressione o botão [  ] no volante de direção.

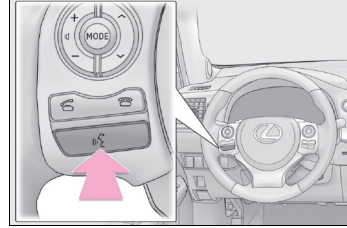

- 2 Pronuncie o nome do contato para qual você deseja ligar.

Siga as instruções no sistema de áudio para iniciar a chamada de voz.

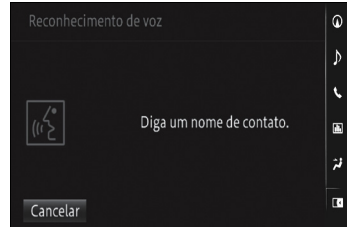

## Selecionar um canal de TV

### ⚠ ATENÇÃO

Por motivos de segurança, as imagens de vídeo serão exibidas somente quando o veículo estiver parado e com o freio de estacionamento aplicado. Durante a condução, apenas o áudio é disponibilizado.

- 1 Para acessar a tela de operação da TV, pressione o botão **[MENU]** no Touch Remoto para exibir a tela principal. Opere o Touch Remoto para selecionar a opção **[Mídia]**, e selecione a opção **[TV]**.



- 2 Selecione o canal desejado através do Touch Remoto, selecione os botões numéricos e selecione **[Inserir]**. Na opção **[Lista de canais]** é possível visualizar a lista de canais disponíveis.



### ⚠ NOTA

A disponibilidade do sinal da TV digital depende da área de cobertura das emissoras.



## Operação básica do sistema de navegação

O sistema de navegação recebe sinais de satélite a partir de um Sistema de Posicionamento Global (GPS). Utilizando estes sinais, o sistema indica sua posição atual e auxilia na localização do destino desejado.

Esse sistema foi desenvolvido para escolher itinerários eficientes, capazes de traçar uma rota da sua posição atual até seu destino.

### ⚠️ NOTA

O funcionamento do GPS depende da disponibilidade de sinal da região, bem como de outros fatores, como visão desobstruída do céu. A recepção do sinal, por sua vez, pode ser interrompida facilmente por películas protetoras nos vidros, telefones móveis ou dispositivos eletrônicos, rastreadores próximos ao GPS, existência de árvores, edifícios ou fiação elétrica. Nem todos os municípios do território nacional estão presentes na área de cobertura do mapa.



#### ① Botão de visualização (2D/3D)

Indica se a orientação do mapa está definida para 2D norte, 2D adiante e 3D adiante. No mapa 3D, somente a visão do mapa adiante está disponível

#### ② Marca GPS

Exibe se o veículo está recebendo sinal do GPS

#### ③ Botão de escala do mapa

A escala de visualização do mapa pode ser aumentada (área ampla) ou reduzida (visão detalhada)

Esta opção também pode ser acionada através dos botões [▲] ou [▼] no Touch Remoto

#### ④ Menu

Selecione para utilizar opções tais como definir um destino e registrar um ponto de memória

#### ⑤ Localização atual

Exibe a localização do veículo

## Pesquisar e iniciar a navegação

### Busca por endereço

A tela “Destino” permite que você busque por um destino.

- 1 Pressione o botão **[MAP]** no Touch Remoto para exibir a tela do mapa.

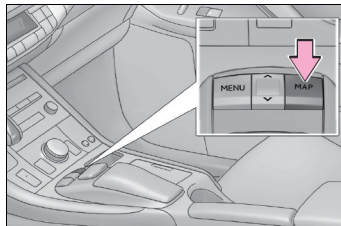

- 2 Opere o Touch Remoto, clique na tela e selecione a opção **[Menu]**, em seguida selecione **[Destino]**.



- 3 Selecione a opção **[Endereço]**, em seguida selecione **[Cidade]**.



Selecione e insira o nome da “Cidade” e **[OK]**.

Selecione e insira o nome da “Rua” e **[OK]**.

Selecione e insira a opção “Número da casa” e **[OK]**.

Com o destino definido selecione a opção **[Procura]**.



- 4 Seleccione a opção **[Inserir]** para exibir a tela do mapa com a rota traçada.



- 5 Seleccione a opção **[Iniciar]** para iniciar o trajeto através do mapa e a orientação por voz. A orientação da rota termina assim que você estiver próximo do destino.



## Atualização do mapa

### Atualizar os dados do mapa do cartão de memória SD

A atualização dos dados do mapa do Sistema Multimídia é realizado através de cartão de memória SD. Para aquisição do mapa atualizado consulte uma Concessionária Autorizada Lexus.

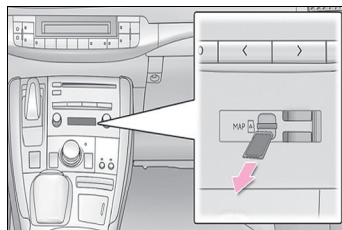

### ■ Versão dos dados do mapa

Para verificar a versão dos dados do mapa no sistema multimídia.

- 1 Pressione o botão **[MENU]** no Touch Remoto para exibir a tela principal.

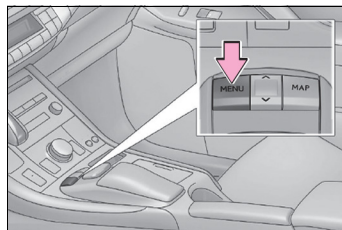

- 2 Opere o Touch Remoto e selecione a opção **[Config]**.

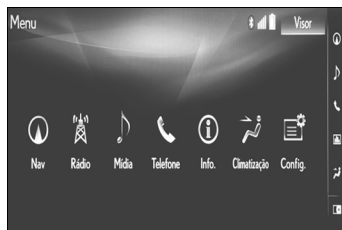

- 3 Selecione a opção **[Navegação]**.



- 4 Selecione a opção [Dados do mapa].

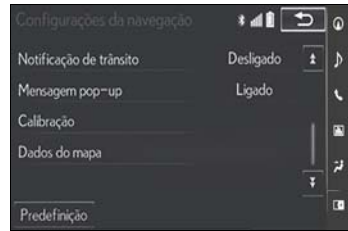

A versão de dados é exibida.



#### NOTA

Para atualização do mapa, contate uma concessionária autorizada Lexus.

## Assistência de estacionamento por câmera de ré

A assistência de estacionamento por câmera de ré auxilia o motorista exibindo uma imagem da área atrás do veículo e linhas guias durante a ré, por exemplo durante o estacionamento.

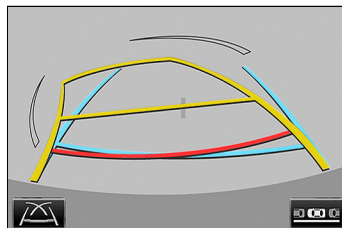

### Linhas-guia de distância

#### ■ Estacionamento perpendicular

Ao mudar a posição da marcha para “R”, inspecione visualmente os arredores e a área atrás do veículo utilizando os retrovisores.

Na tela será apresentada a visão traseira do veículo exibindo 3 linhas-guia:

① Linha-guia de largura do veículo:

Exibe um caminho-guia quando o veículo estiver se movendo para trás em linha reta.

- A largura exibida é maior que a largura real do veículo

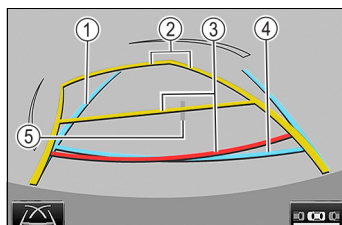

- Estas linhas terão as mesmas referências que as linhas de curso estimado, quando o veículo estiver se movendo para frente em linha reta.

② Linhas de curso estimado:

Exibe um curso estimado quando o volante é girado.

③ Linhas-guia de Distância:

Mostram as distâncias atrás do veículo quando o volante é esterçado.

- As linhas-guia se movem em conjunto com as linhas de curso estimadas.
- As linhas-guia exibem pontos de aproximadamente 0,5 (vermelho) e aproximadamente 1m (amarelo) do centro da borda do para-choque.

- ④ Linha-guia de Distância:  
Mostra a distância atrás do veículo.
- Exibe um ponto de aproximadamente 0,5 m (azul) da superfície do para-choque.
- ⑤ Linha-guia de centro do veículo.  
Mostra uma estimativa do centro do veículo no solo.  
As medidas apresentadas tem um solo plano como referência.

### ⚠ ATENÇÃO

- Certifique-se de que não há obstáculos dentro do contorno azul.  
Se houver qualquer obstáculo dentro do contorno azul, não utilize o auxílio a estacionamento.
- Ao posicionar o contorno azul sobre a vaga, certifique-se de posicioná-lo de modo que a linha azul estendida não ultrapasse o pneu do veículo estacionado em frente ao espaço vazio.
- Se a linha estendida do contorno azul estiver ultrapassando o veículo estacionado, seu veículo pode estar perto demais. Certifique-se de que haja um espaço de aproximadamente 1 m entre o seu veículo e o veículo estacionado.
- Ao executar a ré, tome cuidado para não colidir em qualquer obstáculo com o seu veículo. Execute a ré lentamente.

### Precauções quanto a assistência de estacionamento por câmera de ré

A assistência de estacionamento por câmera de ré apresenta uma imagem da visão do para-choque da traseira do veículo.

A área exibida na tela pode variar, conforme as condições de orientação do veículo.

Objetos que estejam próximos às extremidades do para-choque ou sob o para-choque não poderão ser apresentados na tela.

A câmera utiliza uma lente especial. A distância da imagem apresentada na tela é diferente da distância real.

Itens localizados acima da câmera não poderão ser apresentados no monitor.

As linhas guias de distância fornecem uma guia de distância para superfícies planas. Há uma margem de erro entre as linhas guias na tela e a distância/curso real na pista.

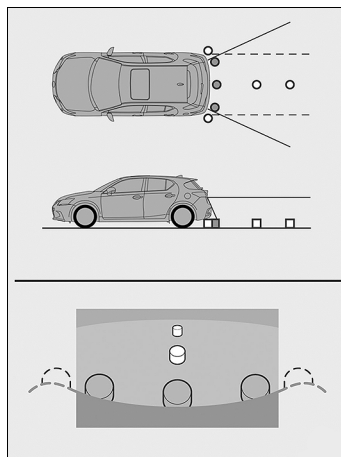

As linhas guias de distância parecerão estar mais próximas do veículo que a distância real. Devido a isto, os objetos irão parecer estar mais distantes do que realmente estão. Da mesma forma, haverá uma margem de erro entre as linhas guias e a distância/curso real na pista.

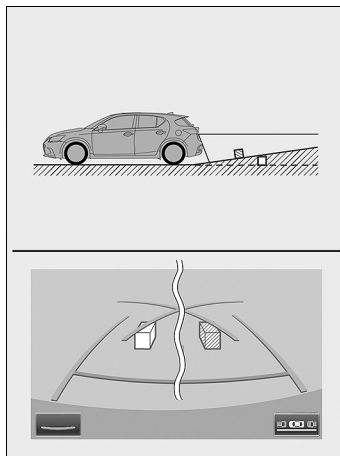

As linhas guias de distância parecerão estar mais distantes do veículo que a distância real. Devido a isto, os objetos irão parecer estar mais próximos do que realmente estão. Da mesma forma, haverá uma margem de erro entre as linhas guias e a distância/curso real na pista.

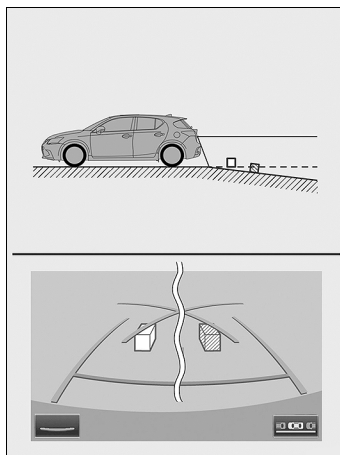

Quando qualquer parte do veículo for rebaixada devido ao número de passageiros ou a distribuição da carga, há uma margem de erro entre as linhas-guia na tela e a distância/curso real na estrada.

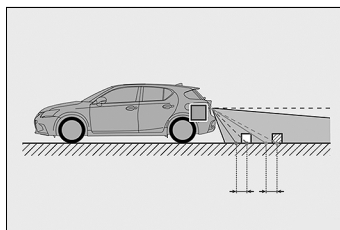

### ■ Ao se aproximar de objetos

As linhas guias de distância são apresentadas conforme a superfície dos objetos. Portanto, não será possível determinar a posição de objetos.



## Lexus Total Assistance

## 7

7-1.	Lexus Total Assistance	
	Lexus Total Assistance .....	354
	Condições gerais.....	355
	Como acionar o Lexus Total Assistance.....	356
	Serviços.....	357
	Serviços adicionais .....	363
	Exclusões.....	364
7-2.	Informações essenciais	
	Sinalizadores de emergência .....	365
	Se for necessário parar o veículo em uma emergência .....	366
7-3.	Medidas em caso de emergência	
	Se for necessário rebocar o veículo .....	367
	Se você achar que algo está errado .....	372
	Se um indicador de advertência acender ou se um alarme soar .....	373
	Se uma mensagem de advertência for exibida.....	378
	Se furar um pneu.....	390
	Se não houver partida no sistema híbrido.....	400
	Se a chave inteligente (Smartkey) não funcionar corretamente .....	402
	Se a bateria de 12 volts estiver descarregada .....	404
	Se o veículo superaquecer .....	408
	Se o veículo atolar.....	412
7-4.	Diagnóstico de falhas	
	O que fazer se... .....	413

## Lexus Total Assistance

O Lexus Total Assistance é um programa que oferece serviços exclusivos de socorro e auxílio para proprietários de veículos Lexus quando uma pane e/ou acidente impossibilite o veículo de se locomover. O cliente Lexus pode contar com a assistência 24 horas, em todos os dias do ano, inclusive sábados, domingos e feriados. O serviço atende todo o território nacional, Argentina, Uruguai, Paraguai e Chile.

Este serviço é gratuito e possui validade de 4 anos a partir da data de compra de seu veículo Lexus.



TOTAL ASSISTANCE

O Serviço de Assistência ao Cliente Lexus possui profissionais treinados, prontos para fornecer orientações e informações sobre produtos e serviços Lexus, colocando à sua disposição um atendimento personalizado de segunda à sexta, das 9:00 às 16:30 para reclamações e das 8:00 às 20:00 para informações, através do e-mail: [clientes@sac.lexusbrasil.com.br](mailto:clientes@sac.lexusbrasil.com.br) ou pelo telefone 0800-539-87-27 (ligações do Brasil) ou 55-11-4126-1938 (ligações do Exterior - solicite ligação a cobrar para a telefonista local).

**SAC**  
  
**0800-539-87-27**

## Condições gerais

### Veículos assistidos

Veículos automotores de passeio comercializados no Brasil pela Lexus através de sua Rede de Concessionárias Autorizadas.

### Beneficiários

Toda pessoa condutora ou proprietário do veículo assistido, assim como toda pessoa transportada no momento da pane ou acidente, a título gratuito, observado o limite máximo de capacidade do veículo.

Os proprietários de veículos de uso comercial (taxistas, locadoras de veículos, frotistas, etc.), bem como as pessoas transportadas nos mesmos não poderão usufruir do benefício do carro reserva, fazendo jus aos demais serviços oferecidos.

### Validade

O Lexus Total Assistance é válido gratuitamente por 48 (quarenta e oito) meses, contados a partir da data de venda constante na nota fiscal ao primeiro proprietário do veículo.

### Pane e acidente

O Lexus Total Assistance destina-se a assistência em caso de pane (defeito espontâneo de origem mecânica ou elétrica) ou acidente (colisão, abalroamento ou capotamento com envolvimento direto ou indireto do veículo) que impeçam a locomoção do veículo assistido por seus próprios meios. Equiparam-se à pane e ao acidente para fins desta assistência os casos de falta de combustível, pneus furados ou avariados, quebra ou perda de chaves, desde que impeçam a locomoção do veículo por seus próprios meios.

## Como acionar o Lexus Total Assistance

Para assistência no Brasil ligue gratuitamente para o Lexus Total Assistance através do 0800-001 01 01.

Para assistência nos demais países do Mercosul e no Chile ligue 55-11-4126-1938. Neste último caso, contatar a telefonista internacional e solicitar “cobro revertido” (chamada a cobrar).

Tenha à mão os seguintes dados:

- I. Número do chassi (VIN);
- II. Nome completo e endereço do proprietário;
- III. Telefone para contato;
- IV. Localização precisa do veículo;
- V. Motivo da chamada;
- VI. Quilometragem do veículo.

## Serviços

Os serviços serão prestados de acordo com as disponibilidades locais para atendimento ao veículo no local, solicitação de carro reserva, transporte alternativo para retorno ou continuação de viagem, ou ainda, hospedagem.

A seguir encontra-se a explicação de cada situação:

### Falta de combustível (pane seca)

Na ocorrência de pane por falta de combustível o Lexus Total Assistance enviará um reboque ou transporte ao local do evento para conduzir o veículo até o posto de abastecimento mais próximo, ficando por conta do beneficiário o pagamento referente ao valor do combustível.

### Bateria

Na ocorrência de pane por falta de carga na bateria, o Lexus Total Assistance enviará um prestador de serviço a fim de carregá-la no local.

### Troca de pneu

Para os casos de pneus furados ou quebra de roda, o Lexus Total Assistance enviará um prestador de serviço para efetuar a substituição do mesmo pelo estepe do veículo. Este serviço não cobre o reparo do pneu ou roda, nem substituição dos mesmos por novos ou a aquisição de pneu ou roda novos.

### Perda ou quebra da chave do veículo

Ocorrendo perda ou quebra da chave do veículo, tentativa de furto, ou ainda permanência da chave no interior do veículo trancado, o Lexus Total Assistance providenciará o envio de um chaveiro ao local, ocasião em que arcará com os custos relativos à mão-de-obra e ao deslocamento do profissional. A confecção da chave é realizada exclusivamente em uma concessionária e o seu custo será suportado pelo beneficiário.

## Reboque / Transporte do veículo para uma Concessionária Autorizada Lexus

Na ocorrência de pane ou acidente o Lexus Total Assistance providenciará o reboque ou o transporte do veículo até a concessionária mais próxima. Os serviços de reboque ou transporte para veículos que estejam transportando carga, somente serão prestados após a retirada da mesma pelo beneficiário ou por outra pessoa por ele designada. O Lexus Total Assistance não transportará qualquer tipo de carga.

Caso a necessidade de utilização do reboque ou do transporte ocorrer em feriados, finais de semana ou após o horário comercial, o veículo assistido será rebocado / transportado até um local seguro e será removido para a concessionária mais próxima no próximo dia útil.

O serviço de reboque será oferecido uma única vez por evento.

Caso o serviço de reboque seja utilizado, o cliente poderá contar com os seguintes serviços adicionais:

### Carro reserva

Em caso de pane ou acidente que imobilize o veículo de passeio assistido por um período superior a 24 (vinte e quatro) horas para a realização do devido reparo, o beneficiário terá direito a um carro reserva, desde que o veículo tenha sido rebocado ou transportado inicialmente pela Lexus Total Assistance.

A Lexus Total Assistance colocará a disposição do beneficiário um veículo locado, se possível similar ao Toyota Corolla Automático, por um período máximo de 4 (quatro) dias consecutivos, contados a partir da data de retirada do veículo locado. Não havendo disponibilidade local para um veículo locado similar ao Toyota Corolla, a escolha do modelo do veículo ficará a critério do Lexus Total Assistance.

O Lexus Total Assistance arcará com as despesas referentes às diárias e a proteção contra danos do veículo locado (com franquia a cargo do usuário).

O beneficiário será responsável pela apresentação de cartão de crédito e/ou cheque caução para garantias das despesas extras, tais como combustível, pedágio, franquia em caso de acidente e/ou avaria, diárias excedentes, quilometragem excedente sobre eventuais limites estipulados pela empresa locadora, multas, horas adicionais de locação, eventuais despesas de devolução, bem como pela contratação de seguros adicionais oferecidos pela respectiva locadora.

○ beneficiário também será responsável por quaisquer danos materiais e/ou pessoais, decorrentes do mau uso ou de acidentes decorridos com os veículos locados, bem como custos adicionais e de opção do beneficiário.

○ beneficiário está sujeito às normas e procedimentos estabelecidos pela locadora indicada, inclusive no que tange aos horários para devolução do veículo.

### ATENÇÃO

- Caso a locação do carro reserva encerrar no final de semana ou feriado, o beneficiário deverá devolver o mesmo no dia útil subsequente. Em caso de pane ou acidente ocorridos na sexta-feira após o horário comercial, sábados, domingos e feriados, o beneficiário terá direito a um transporte alternativo.
- O Lexus Total Assistance não fornecerá carro reserva blindado.
- A efetiva disponibilidade do carro reserva está subordinada ao cumprimento, pelo beneficiário, das normas internacionais de locação de veículos, bem como às normas internas das respectivas locadoras.

### Transporte alternativo

Em caso de pane ou acidente inicialmente rebocado ou transportado pelo Lexus Total Assistance e constatada a impossibilidade de consertar o veículo no mesmo dia, será providenciado o retorno dos beneficiários até o domicílio de residência do proprietário (constante no registro do Lexus Total Assistance) ou até destino desejado, desde que o custo ou distância para o local de destino seja equivalente à distancia entre o local do evento e a do referido domicílio. Caso o custo seja superior, o beneficiário poderá optar pela complementação do valor.

○ meio de transporte alternativo será escolhido em função da disponibilidade nas linhas de transporte regulares que operem no trajeto estabelecido, comprometendo-se o Lexus Total Assistance em transportar os beneficiários, preferencialmente, de acordo com a seguinte ordem: (I) via aérea, (II) rodoviária, (III) ferroviária, (IV) fluvial e (V) marítima. ○ retorno poderá incluir a combinação de mais de um dos meios de transporte mencionados, ficando a critério exclusivo do Lexus Total Assistance tal combinação.

○ beneficiário não terá direito ao serviço de transporte alternativo caso o veículo sofra pane ou acidente no seu endereço residencial.

### **Hospedagem**

Na impossibilidade de fornecer um meio de transporte alternativo em tempo hábil, devido a estrutura local ou ao horário do evento, o Lexus Total Assistance arcará com o pagamento de 3 (três) diárias em hotel, preferencialmente de 5 estrelas, em sua rede credenciada mais próxima, para todos os ocupantes do veículo no momento da ocorrência de pane ou do acidente, de acordo com a disponibilidade da infra-estrutura hoteleira local. Será coberta a diária do hotel, correndo as demais despesas por conta dos beneficiários.

### **Retirada do veículo**

○ Lexus Total Assistance colocará a disposição do proprietário ou da pessoa por ele designada (através de autorização por escrito), uma passagem de ida relativa ao trecho compreendido entre seu domicílio e a respectiva concessionária, para a devida retirada do veículo. ○ meio de transporte utilizado obedecerá a ordem descrita.

○ beneficiário poderá optar pelo transporte do veículo reparado para seu domicílio, por via rodoviária (transportadora), desde que os valores sejam equivalentes à passagem relativa ao trecho compreendido entre o domicílio e o local da respectiva concessionária. Caso o custo do transporte seja superior, o beneficiário poderá optar pela complementação do valor (opção válida somente para território brasileiro).

### **Transmissão de mensagem urgente**

○ Lexus Total Assistance, através de sua Central de Atendimento, auxiliará o beneficiário na transmissão de todas as mensagens de caráter urgente que se façam necessárias.

### **Envio de motorista**

Caso o beneficiário permaneça hospitalizado em decorrência de acidente, fisicamente impedido de conduzir o veículo para retorno ao domicílio, ou em caso falecimento e não houver pessoas habilitadas para conduzir o veículo, o Lexus Total Assistance colocará a disposição, desde que haja disponibilidade, um motorista profissional para conduzir o veículo, ou disponibilizará meio de transporte alternativo.



## Remoção médica

Em caso de sinistro ocorrido a mais de 50 km do município de domicílio do segurado, do qual decorra ferimento do segurado/conductor e/ou dos acompanhantes em que, após serem prestados os primeiros socorros ao(s) ferido(s) em unidades de pronto socorro ou equivalentes, seja necessária a remoção do(s) ferido(s) para uma unidade hospitalar mais apropriada, a Assistência deverá providenciar tal remoção pelo meio de transporte mais adequado para a situação (ambulância, avião em linha normal, avião UTI, etc.).

A remoção do segurado e/ou de seu(s) acompanhante(s) ferido(s) será feita quando tal providência for julgada necessária a juízo do:

- a) médico encarregado do atendimento emergencial;
- b) a equipe médica da Assistência;
- c) eventualmente, o médico do próprio segurado e/ou de seu(s) acompanhante(s) ferido(s).

O meio de transporte a ser oferecido será também definido por consenso entre os médicos acima referidos, que ainda deverão estabelecer a unidade hospitalar para a qual será(ão) transportado(s) o(s) ferido(s). A Assistência não é responsável pelo ingresso do(s) ferido(s) na unidade hospitalar previamente contatada.

## Prolongamento de estadia

Se após ocorrência de acidente ou doença súbita e por prévia recomendação do médico afiliado responsável pelo atendimento, e o estado do cliente não justificar hospitalização ou remoção médica e se seu regresso não se puder realizar na data inicialmente prevista, a Central de Atendimento encarrega-se das despesas a serem realizadas com estadia em hotel, sendo excluídas da garantia quaisquer despesas que não integrem a diária, tais como, telefonemas, frigobar e similares.

### **Hospedagem e transporte de acompanhante**

Em consequência do acidente ocorrido e no caso a lesão ou doença do Segurado não permitir a continuidade da viagem ou o regresso ao seu domicílio pelo meio inicialmente previsto, a Central de Atendimento assumirá os seguintes serviços aos acompanhantes:

- Transporte em linha regular, dos acompanhantes, até a residência habitual do Segurado ou até o local onde o mesmo se encontre hospitalizado;
- Caso exista apenas uma única pessoa como acompanhante e o local de hospitalização seja o mesmo onde ocorreu o sinistro ou evento que gerou a Assistência, poderá optar por permanecer no local para acompanhar o tratamento do Segurado hospitalizado, e neste caso, a Central de Atendimento arcará com os custos de estadia neste local.

### **Traslado de corpos**

Franquia de 50 km. Na eventualidade de falecimento do segurado durante a viagem, em decorrência de sinistro com o veículo, a Assistência custeará e cuidará das formalidades necessárias ao retorno do(s) corpo(s), inclusive do transporte dos restos mortais para o município de sepultamento no Brasil.

### **Retorno antecipado por morte de parente ou retorno após alta médica**

Franquia de 50 km. Se durante a viagem do Segurado, falecer seu cônjuge ou algum parente de primeiro grau, a Central de Atendimento organizará e assumirá as despesas adicionais resultantes da volta antecipada do cliente ao local da inumação em território nacional. O meio de transporte será o disponível no local, a critério da Assistência, sempre que o Segurado não puder retornar pelo meio inicialmente utilizado na viagem ou que este não o conduza em tempo hábil. Este serviço também se aplica ao cliente que tiver alta médica para que retorne ao seu domicílio.

## Serviços adicionais

Serviços disponíveis gratuitamente para o modelo LS500h.

Consulte condições gerais para demais modelos através do Serviço de Assistência ao Cliente Lexus.

### Motorista profissional para viagens

○ Lexus Total Assistance disponibilizará um motorista profissional previamente cadastrado para dirigir o veículo de propriedade do usuário por período pré-determinado, exclusivamente para viagens de longa distância. ○ usuário deverá solicitar o serviço com antecedência mínima de 48 (quarenta e oito) horas.

○ serviço estará disponível exclusivamente nas seguintes cidades:

São Paulo-SP, Rio de Janeiro-RJ, Belo Horizonte-MG, Curitiba-PR, Porto Alegre-RS, Florianópolis-SC, Salvador-BA, Brasília-DF.

### Remoção programada do veículo

Para a realização de reparos no veículo ou instalação de acessórios, o usuário poderá solicitar o serviço de remoção do veículo de sua propriedade do local de sua residência até uma concessionária, e posteriormente o mesmo serviço para o trajeto de retorno.

○ usuário deverá solicitar o serviço com antecedência mínima de 48 (quarenta e oito) horas.

## Exclusões

O Lexus Total Assistance estará automaticamente desobrigado da prestação dos serviços de assistência nas seguintes hipóteses:

I. Na ocorrência de casos fortuitos ou eventos de força maior, tais como: greves, convulsões sociais, interdição dos meios ou vias de transporte ou comunicação, calamidade pública (incêndios, inundações, etc), acidentes que impliquem em retardamento na execução dos serviços, atos ou determinações do Poder Público que impeçam a execução dos serviços, etc.

II. Na ocorrência de pane ou acidentes decorrentes da participação do beneficiário em competições automobilísticas, provas preparatórias, rachas, jogos, concursos, etc.

III. No caso de falta de comunicação adequada do veículo ou uso indevido do mesmo, sendo que, se constatada tal hipótese, após o primeiro atendimento do veículo, não serão fornecidos o atendimento e/ou serviços complementares.

IV. Caso o veículo se locomova por seus próprios meios, ou seja rebocado / transportado por terceiros não autorizados, já que o Lexus Total Assistance é um serviço de atendimento para casos de emergências.

V. Caso ocorra pane e/ou acidente envolvendo o veículo, mesmo que indiretamente, decorrente de atos culposos ou dolosos praticados pelo beneficiário.

VI. Na hipótese de pane ou acidente em decorrência do uso abusivo de álcool (embriaguez e alcoolismo), uso de drogas ou entorpecentes pelo beneficiário, ou de participação do mesmo em apostas, duelos, crimes, disputas, salvo em caso de legítima defesa.

Adicionalmente o Lexus Total Assistance não se responsabiliza por:

I. Reembolso de despesas de conserto, após a entrada do veículo na concessionária.

II. Objetos deixados no veículo quando reparados no local ou rebocado.

III. Reembolso ou indenização de serviços solicitados diretamente pelo beneficiário, sem a intervenção ou autorização do Lexus Total Assistance.

IV. Despesas que o beneficiário teria normalmente suportado, ainda que realizadas em condições previstas neste folheto, tais como: alimentação, despesas extras de hotel e diárias, em casos de estadia anteriormente prevista no local da ocorrência da pane ou acidentes, etc.]

O Lexus Total Assistance reserva-se o direito de alterar os termos e as condições de utilização dos serviços aqui previstos sempre que necessário e sem aviso prévio.

## Sinalizadores de emergência

Utilize os sinalizadores de emergência para alertar os outros motoristas caso seja necessário parar o veículo na pista devido a falha, etc.

Pressione o interruptor.

Todos os sinalizadores de direção piscarão. Para desativá-las, pressione novamente o interruptor.

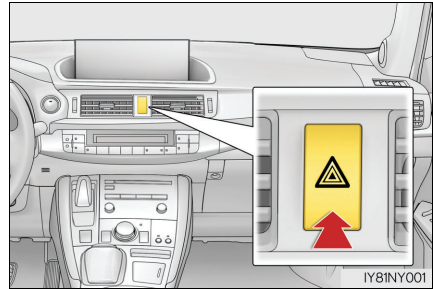

### ■ Sinalizadores de emergência

Se os sinalizadores de emergência forem utilizados por um longo período enquanto o sistema híbrido não estiver ativo (enquanto o indicador "READY" não está aceso), a bateria de 12 volts pode descarregar.

## Se for necessário parar o veículo em uma emergência

Apenas em uma emergência, como por exemplo, se for impossível parar o veículo da maneira convencional, pare o veículo de acordo com o procedimento abaixo.

- 1 Pressione constante e firmemente o pedal de freio com ambos os pés.  
Não bombeie o pedal de freio repetidamente, pois isto aumentará o esforço necessário para diminuir a velocidade do veículo.
  - 2 Altere posição da alavanca de mudança de marchas para a posição N.
    - ▶ Caso posição da alavanca de mudança de marchas esteja posicionada em N
  - 3 Após reduzir a velocidade, pare o veículo em um local seguro fora da pista.
  - 4 Pare o Sistema híbrido.
    - ▶ Se não for possível mover a posição da alavanca de mudança de marchas para a posição N
  - 3 Mantenha o pedal de freio pressionado com ambos os pés para que a velocidade do veículo seja reduzida o máximo possível.
  - 4 Para desligar o sistema híbrido, pressione e mantenha pressionado o interruptor de partida por 2 segundos ou mais, ou pressione-o brevemente por 3 vezes ou mais consecutivamente.
- 

Pressione e segure por 2 segundos ou mais, ou pressione brevemente 3 vezes ou mais

IYD8CT001
- 5 Pare o veículo em um local seguro fora da estrada.

### ⚠ ATENÇÃO

#### ■ Caso seja necessário desligar o sistema híbrido com o veículo em movimento

A assistência do volante de direção não estará disponível, fazendo com que o volante de direção fique mais pesado que o normal para esterçá-lo. Desacelere o máximo possível antes de desligar o sistema híbrido.

## Se for necessário rebocar o veículo

Se for necessário rebocar, recomendamos que o procedimento seja feito, usando caminhão com sistema levantamento das rodas ou com plataforma. Use um sistema de corrente de segurança em toda operação de rebocamento e observe toda legislação federal/estadual e local.

### Situações nas quais é impossível rebocar o seu Lexus com outro veículo

Nas situações descritas a seguir, não é possível rebocar o seu veículo com outro através de cabos ou correntes, pois as rodas dianteiras podem estar travadas devido ao travamento de estacionamento. Entre em contato com uma Concessionária Autorizada Lexus ou um serviço de reboque comercial.

- Há uma falha no sistema de controle de mudança. (→P. 381)
- Há um falha no sistema do imobilizador. (→P. 160)
- Há uma falha no Smart Entry. (→P. 402)
- A bateria de 12 volts está descarregada. (→P. 404)

### Situações nas quais será necessário entrar em contato com a concessionária autorizada Lexus antes de rebocar o veículo

Os problemas descritos a seguir podem evidenciar um problema na transmissão híbrida. Antes de rebocar o veículo, entre em contato com uma Concessionária Autorizada Lexus ou um serviço de reboque especializado.

- A mensagem de advertência do sistema híbrido é apresentada no computador de bordo colorido e o veículo não se move.
- O veículo produz ruídos anormais.

### Rebocamento com um caminhão tipo guincho

Para evitar danos à carroçaria, não faça o rebocamento com um caminhão tipo guincho.

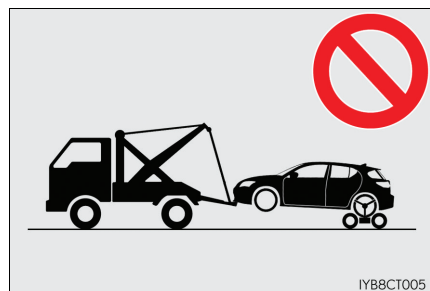

IYB8CT005

## Rebocamento com plataforma de levantamento

▶ Pela extremidade dianteira

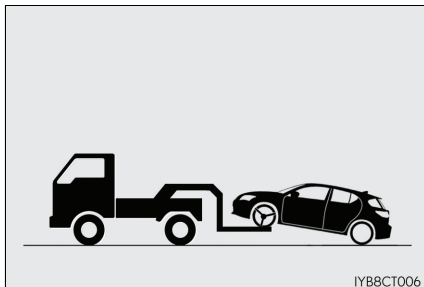

Libere o freio de estacionamento.

▶ Pela extremidade traseira

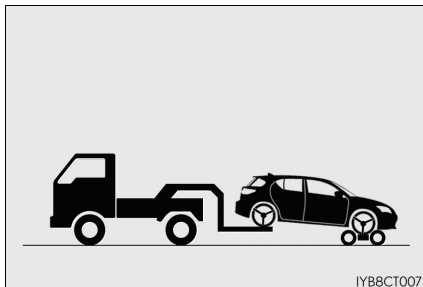

Use um carrinho de rebocamento sob as rodas dianteiras.

## Utilizando um caminhão com plataforma

Se o veículo for transportado por um caminhão com plataforma, o seu veículo deverá ser amarrado nos pontos indicados na ilustração.

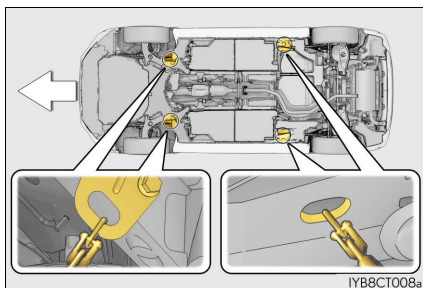

Se forem usadas correntes ou cabos para amarrar o veículo, os ângulos sombreados em preto deverão ser de 45°.

Não aperte excessivamente as amarrações, caso contrário, o veículo poderá ser danificado.

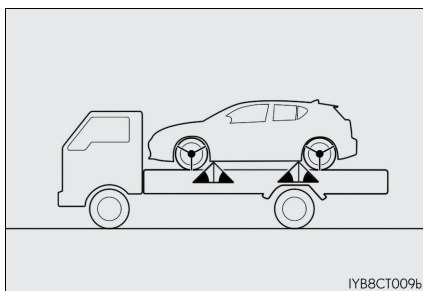



## Rebocamento de emergência

Se, em uma emergência, não houver disponibilidade de um caminhão de reboque, o veículo poderá ser rebocado temporariamente usando cabos ou correntes fixados nos olhais de rebocamento de emergência. Isso só deverá ser feito em pistas pavimentadas pela distância mais curta possível em velocidades menores do que 30 km/h.

O motorista deverá estar no veículo para esterçar e acionar os freios. As rodas do veículo, conjunto de tração, eixos, direção e freios devem estar em boas condições.

## Procedimento de rebocamento de emergência

1 Retire o olhal de rebocamento. (→P. 391)

2 Remova a tampa do olhal de rebocamento com uma chave de fenda.

Para proteger a carroçaria, coloque um pano entre a chave de fenda e a carroçaria como mostrado na ilustração.

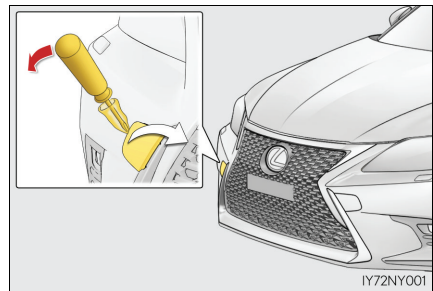

3 Introduza o olhal de rebocamento no orifício e aperte parcialmente com a mão.

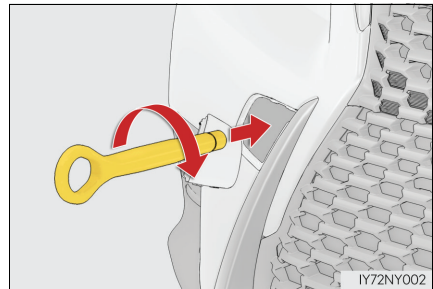

4 Aperte firmemente o olhal de rebocamento usando uma chave de roda ou uma barra de metal rígida.

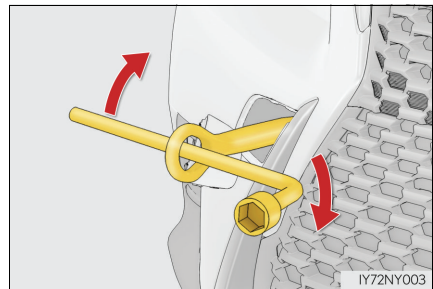

- 5 Fixe firmemente os cabos e correntes ao olhal de reboque.  
Tenha cuidado para não danificar a carroçaria do veículo.
- 6 Entre no veículo a ser rebocado e dê a partida no sistema híbrido.  
Se o sistema híbrido não ligar, coloque o botão de partida no modo IGNITION ON (IGNIÇÃO LIGADA).
- 7 Altere a posição da alavanca de mudança de marchas para posição N e libere o freio de estacionamento.

#### ■ Durante o rebocamento

Se o sistema híbrido estiver desligado, a assistência elétrica para os freios e a direção não irão funcionar, dificultando o esterçamento e a frenagem.

#### ■ Chave de roda

A chave de roda está instalada no compartimento de bagagem. (→P. 391)

### ⚠ ATENÇÃO

Observe as precauções abaixo.

A negligência poderá resultar em ferimentos graves ou fatais.

#### ■ Ao rebocar o veículo

Certifique-se de transportar o veículo com as rodas dianteiras levantadas ou com todas as quatro rodas levantadas do chão. Se o veículo for rebocado com as rodas dianteiras em contato com o solo, o conjunto de tração e os componentes relacionados podem ser danificados ou a eletricidade gerada pela operação do motor pode causar um incêndio, dependendo da natureza do dano ou da falha.

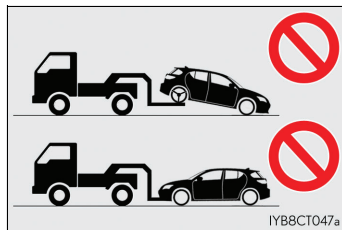

#### ■ Durante o rebocamento

- Ao rebocar usando cabos ou correntes, evite partidas repentinas, que aplicam força excessiva aos olhais de reboque, cabos ou correntes. Os olhais, cabos ou correntes de reboque podem ser danificados, os seus pedaços podem atingir pessoas e causar ferimentos graves.
- Não desligue o botão de partida.  
Isto pode levar a um acidente, pois as rodas dianteiras serão travadas pela trava de estacionamento.

#### ■ Instalação do olhal de rebocamento no veículo

Certifique-se de que o olhal de rebocamento esteja instalado firmemente. Se não estiver instalado firmemente, o olhal de rebocamento poderá se soltar durante o rebocamento.

 NOTA

- **Para evitar danos ao veículo durante o reboque usando um caminhão com plataforma de levantamento**
  - Não reboque o veículo pela parte traseira com o botão de partida desligado. A trava do mecanismo de direção não é forte o bastante para manter as rodas dianteiras em linha reta.
  - Ao levantar o veículo, mantenha a altura livre da pista adequada para o rebocamento na extremidade oposta do veículo levantado. Sem a folga adequada, o veículo poderá ser danificado durante o rebocamento.
- **Para evitar danos ao veículo ao rebocar com um caminhão tipo guincho**

Não reboque usando um caminhão tipo guincho, seja pela extremidade dianteira ou traseira.
- **Para evitar danos ao veículo durante um rebocamento de emergência**

Não instale cabos ou correntes nos componentes da suspensão.

## Se você achar que algo está errado

Se identificar algum dos sintomas abaixo, seu veículo provavelmente exigirá ajustes ou reparos. Contate uma Concessionária Autorizada Lexus assim que possível.

### Sintomas visíveis

- Vazamentos de fluido sob o veículo  
(O gotejamento de água originado do ar condicionado após o uso é normal).
- Pneus baixos ou desgaste irregular dos pneus
- O indicador de advertência de alta temperatura do líquido de arrefecimento pisca ou acende.

### Sintomas audíveis

- Alterações no ruído do escapamento
- Rangido excessivo dos pneus nas curvas
- Ruídos estranhos relacionados ao sistema da suspensão
- Detonação ou outros ruídos relacionados ao sistema híbrido





### Sintomas operacionais







- Motor falhando, dando trancos ou funcionamento áspero
- Perda considerável de potência
- O veículo puxa fortemente para um lado ao aplicar os freios
- O veículo puxa fortemente para um lado ao conduzir em uma estrada nivelada
- Perda da efetividade dos freios, freios esponjosos, pedal quase toca o assoalho







## Se um indicador de advertência acender ou se um alarme soar

Calmamente execute as ações abaixo se uma das luzes de advertência acender ou piscar. Se o indicador de advertência acender ou piscar, mas a seguir se apagar, não indicará necessariamente uma falha no sistema. Entretanto, se isto persistir, providencie a inspeção do veículo em uma Concessionária Autorizada Lexus.

### Listas de luzes e alarmes de advertência

Indicador de advertência	Indicador de advertência/Detalhes/Ações
	<p><b>Indicador de advertência e alarme de advertência do sistema de freio (indicador vermelho)*1</b></p> <p>Indica que:</p> <ul style="list-style-type: none"> <li>• O nível do fluido de freio está baixo; ou</li> <li>• O sistema de freios não está funcionando adequadamente</li> </ul> <p>Essa luz também acende quando o freio de estacionamento não está liberado. Se a luz se apagar depois que o freio de estacionamento estiver totalmente liberado, o sistema está funcionando normalmente.</p> <p>→ <b>Pare imediatamente o veículo em um local seguro e contate uma Concessionária Autorizada Lexus. Continuar dirigindo poderá ser perigoso.</b></p>
	<p><b>Indicador de advertência do sistema de freio (indicador amarelo)</b></p> <p>Indica uma falha no:</p> <ul style="list-style-type: none"> <li>• Sistema de frenagem regenerativa; ou</li> <li>• Sistema de freios controlados eletronicamente</li> </ul> <p>→ <b>Providencie imediatamente a inspeção do veículo em uma Concessionária Autorizada Lexus.</b></p>
	<p><b>Indicador de advertência do sistema de carga</b></p> <p>Indica falha no sistema de carga do veículo.</p> <p>→ <b>Pare imediatamente o veículo em um local seguro e contate uma Concessionária Autorizada Lexus.</b></p>
	<p><b>Indicador de advertência de baixa pressão do óleo do motor</b></p> <p>Indica que a pressão do óleo do motor está baixa demais</p> <p>→ <b>Pare imediatamente o veículo em um local seguro e contate uma Concessionária Autorizada Lexus.</b></p>
	<p><b>Indicador de falha</b></p> <p>Indica uma falha no:</p> <ul style="list-style-type: none"> <li>• Sistema híbrido;</li> <li>• Sistema de controle eletrônico do motor;</li> <li>• Sistema de controle eletrônico do acelerador; ou</li> <li>• Sistema de controle de emissões</li> </ul> <p>→ <b>Providencie imediatamente a inspeção do veículo em uma Concessionária Autorizada Lexus.</b></p>

Indicador de advertência	Indicador de advertência/Detalhes/Ações
	<p><b>Indicador de advertência do sistema de airbag</b> Indica uma falha no:</p> <ul style="list-style-type: none"> <li>• Sistema de airbag; ou</li> <li>• Sistema do pré-tensionador do cinto de segurança</li> </ul> <p>→ <b>Providencie imediatamente a inspeção do veículo em uma Concessionária Autorizada Lexus.</b></p>
	<p><b>Indicador de advertência do sistema do ABS</b> Indica uma falha no:</p> <ul style="list-style-type: none"> <li>• ABS; ou</li> <li>• Sistema de assistência de freio</li> </ul> <p>→ <b>Providencie imediatamente a inspeção do veículo em uma Concessionária Autorizada Lexus.</b></p>
	<p><b>Indicador de advertência do sistema de direção eletroassistida (alarme de advertência)</b> Indica uma falha no sistema EPS (Direção Eletroassistida)</p> <p>→ <b>Providencie imediatamente a inspeção do veículo em uma Concessionária Autorizada Lexus.</b></p>
 <p>(Pisca ou ilumina)</p>	<p><b>Indicador de advertência PCS</b> Não equipado.</p>
	<p><b>Indicador LDA</b> Não equipado.</p>
	<p><b>Indicador de patinamento</b> Indica uma falha no:</p> <ul style="list-style-type: none"> <li>• Sistema VSC;</li> <li>• Sistema TRC; ou</li> <li>• Sistema do controle de assistência de partida em acives</li> </ul> <p>→ <b>Providencie imediatamente a inspeção do veículo em uma Concessionária Autorizada Lexus.</b> A luz piscará quando os sistemas VSC, TRC e/ou ABS estiver em operação.</p>

Indicador de advertência	Indicador de advertência/Detalhes/Ações
	<b>Indicador de advertência do sistema de regulagem automática dos faróis</b> Não equipado.
	<b>Indicador de advertência de temperatura do líquido de arrefecimento alta</b> A luz para de piscar e se estabiliza quando a temperatura do líquido de arrefecimento do motor. → <b>Pare e verifique.</b> (→P. 408)
	<b>Indicador de advertência de porta aberta (alarme de advertência)*2</b> Indica que uma das portas não foi fechada totalmente → <b>Certifique-se de que todas as portas estão fechadas.</b>
	<b>Indicador de advertência de baixo nível de combustível</b> Indica que a quantidade de combustível restante é de aproximadamente 6,8 L ou menos → <b>Reabasteça o veículo.</b>
	<b>Indicador de advertência do cinto de segurança do motorista e do passageiro dianteiro (alarme de advertência)*3</b> Avisa o motorista e/ou o passageiro no banco dianteiro para colocar os cintos de segurança → <b>Trave o cinto de segurança.</b> <b>Se o banco dianteiro do passageiro estiver ocupado, o cinto de segurança do banco dianteiro também precisará ser afivelado para que o indicador de advertência (alarme de advertência) seja apagada.</b>
	<b>Indicador de advertência do cinto de segurança dos passageiros traseiros (alarme de advertência)*4</b> Não equipado.
	<b>Indicador de advertência principal</b> Um alarme irá soar e o Indicador de advertência irá acender ou piscar para indicar que o sistema de advertência principal detectou uma falha. → <b>P. 378</b>

Indicador de advertência	Indicador de advertência/Detalhes/Ações
	<b>Indicador de advertência de baixa pressão dos pneus</b> Não equipado.

- \*1: Indicador de advertência do sistema de freio:  
 Quando há um possível problema que possa afetar o desempenho dos freios, o indicador de advertência acende e um alarme de advertência soar.  
 Alarme de advertência do freio de estacionamento aplicado:  
 →P. 381
- \*2: Alarme de advertência de porta aberta:  
 →P. 379
- \*3: Alarme sonoro do cinto de segurança do motorista e do passageiro dianteiro:  
 O alarme de advertência do cinto de segurança do passageiro dianteiro soa para alertá-lo que o cinto de segurança não está travado. O alarme irá soar durante 30 segundos após o veículo atingir a velocidade de 20 km/h. Em seguida, se o cinto de segurança ainda não estiver travado, o alarme soará em tonalidade diferente por mais 90 segundos.
- \*4: Indicador de advertência do cinto de segurança dos passageiros do banco traseiro:  
 O alarme de advertência do cinto de segurança dos passageiros do banco traseiro soa para alertá-los que o cinto de segurança não está travado. O alarme irá soar durante 30 segundos após o veículo atingir a velocidade de 20 km/h. Em seguida, se o cinto de segurança ainda não estiver travado, o alarme soará em tonalidade diferente por mais 90 segundos.
- \*5: Se os cintos de segurança dos bancos traseiros estiverem soltos, a luz desligará por um curto período de tempo.

#### ■ Sensor de detecção do passageiro dianteiro, aviso de uso do cinto de segurança e alarme de advertência

- Se houver bagagem no banco do passageiro dianteiro, o sensor de detecção do passageiro dianteiro poderá fazer o indicador de advertência piscar e o alarme soar, mesmo que não haja passageiro no banco.
- Se uma almofada for colocada no banco, o sensor poderá não detectar o passageiro, e o indicador de advertência poderá não funcionar corretamente.

#### ■ Indicador de advertência do sistema de direção eletroassistida (alarme de advertência)

Quando a tensão da bateria 12 volts for insuficiente, ou a tensão cair temporariamente, o indicador de advertência do sistema de direção eletroassistida poderá ligar e o alarme de advertência poderá soar.

#### ■ Se o indicador de falha acender durante a condução

O indicador de falha acenderá se o tanque de combustível estiver totalmente vazio. Se o tanque de combustível estiver vazio, reabasteça o veículo imediatamente. O indicador de falha irá apagar após várias partidas/desligamentos.

Se o indicador de falha não se apagar, entre em contato com uma Concessionária Autorizada Lexus assim que possível.

O modo "ON" (LIGADO), providencie a inspeção por uma Concessionária Autorizada Lexus.



### ■ Alarme de advertência

Em alguns casos, o alarme poderá não ser ouvido devido a um local barulhento ou ao som do áudio.

#### ATENÇÃO

##### ■ Se as luzes do sistema de freio e do ABS permanecerem acesas

Pare imediatamente o veículo em um local seguro e entre em contato com a Concessionária Autorizada Lexus. O veículo se tornará extremamente instável durante a frenagem e o sistema ABS poderá falhar, causando um acidente resultando em ferimentos sérios ou fatais.

##### ■ Quando o indicador de advertência do sistema de direção elétrica assistida acender

O volante de direção poderá tornar-se extremamente pesado.  
Se o volante de direção tornar-se mais pesado do que o normal durante a condução, segure-o firmemente e manuseie-o usando mais força do que o habitual.

#### NOTA

##### ■ Para garantir o funcionamento adequado do sistema de advertência de baixa pressão dos pneus (veículos com sistema de advertência de baixa pressão dos pneus)

Não instale pneus com especificações ou marcas diferentes, pois o sistema de advertência de baixa pressão dos pneus poderá não funcionar adequadamente.

## Se uma mensagem de advertência for exibida

Se uma mensagem de advertência for apresentada no computador de bordo colorido, fique calmo e realize as ações descritas a seguir:

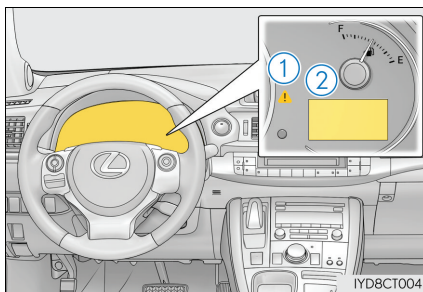

① Indicador de advertência principal





O indicador de advertência principal também acenderá ou piscará quando uma mensagem estiver sendo apresentada no computador de bordo colorido.





② Computador de bordo colorido





Se uma das mensagens de advertência aparecer novamente após a execução das ações descritas abaixo, entre em contato com a Concessionária Autorizada Lexus.









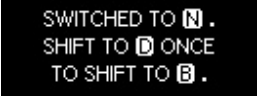

## Lista de mensagens e alarmes de advertência

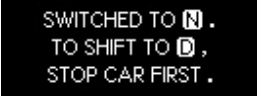

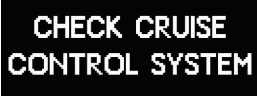

Mensagem de advertência	Detalhes/Ações
  (Pisca)	<p>Indica que a porta do motorista foi aberta com a posição da alavanca de mudança de marchas em qualquer posição diferente de P.</p> <p>Um alarme sonoro soa.</p> <p>→ <b>Altere posição da alavanca de mudança de marchas para a posição P.</b></p>
 	<p>Indica que uma ou mais portas não foram fechadas totalmente</p> <p>O sistema indica quais portas não foram totalmente fechadas.</p> <p>Se o veículo atingir uma velocidade de 5 km/h,  pisca e o alarme sonoro soa para indicar que uma (das) porta(s) ainda não está(ão) totalmente fechada(s).</p> <p>→ <b>Certifique-se de que todas as portas estão fechadas.</b></p>
	<p>Indica que o capô não foi fechado totalmente</p> <p>→ <b>Fechre o capô.</b></p>
 	<p>Indica que a tampa traseira não foi fechada totalmente</p> <p>Se o veículo atingir uma velocidade de 5 km/h,  pisca e o alarme sonoro soa para indicar que uma (das) porta(s) ainda não está(ão) totalmente fechada(s).</p> <p>→ <b>Fechre a tampa traseira.</b></p>
 	<p>Indica uma falha no sensor do sistema Lexus de assistência a estacionamento</p> <p>Todas as luzes dos sensores piscam.</p> <p>Um alarme sonoro soa.</p> <p>→ <b>Providencie a inspeção do veículo em uma Concessionária Autorizada Lexus.</b></p>

Mensagem de advertência	Detalhes/Ações
	<p>Indica que o sensor do sistema Lexus de assistência a estacionamento está sujo ou coberto por gelo            Todas as luzes dos sensores piscam.            Um alarme sonoro soa.            → <b>Limpe o sensor.</b></p>
 <p>(Pisca)</p>	<p>Indica que o pedal do acelerador foi pressionado enquanto posição da alavanca de mudança de marchas está na posição N.            Um alarme sonoro soa.            → <b>Solte o pedal do acelerador e coloque a posição da alavanca de mudança de marchas na posição D ou R.</b></p>
 <p>(Pisca)</p>	<p>Indica que o pedal do acelerador foi pressionado para para o veículo em um active.            Um alarme sonoro soa.            Se continuar, o sistema híbrido pode superaquecer.            → <b>Solte o pedal do acelerador e pise no pedal de freio.</b></p>
 <p>(Pisca)</p>	<p>Indica que a potência da bateria de tração caiu por conta do longo período de tempo decorrido após colocar posição da alavanca de mudança de marchas na posição N.            Um alarme sonoro soa.            → <b>Reinicie o sistema híbrido ao dar a partida no veículo.</b></p>
	<p>Indica uma falha no sistema de segurança híbrido.            Um alarme sonoro soa.            → <b>Pare imediatamente o veículo em um local seguro e contate uma Concessionária Autorizada Lexus.</b></p>

Mensagem de advertência	Detalhes/Ações
<p data-bbox="162 172 415 272">TRACTION BATTERY NEEDS TO BE PROTECTED REFRAIN FROM THE USE OF <b>N</b> POSITION</p>  <p data-bbox="180 357 226 376">(Pisca)</p>	<p data-bbox="437 164 994 240">Indica que a posição da alavanca de mudança de marchas estava em N e a bateria híbrida (bateria de tração) não foi carregada por um determinado período.</p> <p data-bbox="460 244 692 268">Um alarme sonoro soa.</p> <p data-bbox="437 271 994 376">→ <b>Ao parar o veículo por muito tempo, coloque a posição da alavanca de mudança de marchas em P. A bateria não pode ser carregada enquanto a posição da alavanca de mudança de marchas estiver em N.</b></p>
<p data-bbox="169 432 409 499"><b>RELEASE PARKING BRAKE</b></p>   <p data-bbox="266 596 314 616">(Pisca)</p>	<p data-bbox="437 456 994 512">Indica que o veículo está sendo conduzido a 5 km/h ou mais com o freio de estacionamento engatado</p> <p data-bbox="460 515 692 539">Um alarme sonoro soa.</p> <p data-bbox="437 542 813 566">→ <b>Libere o freio de estacionamento.</b></p>
<p data-bbox="174 863 404 970"><b>P LOCK MALFUNCTION WHEN PARKING, PARK IN FLAT PLACE AND APPLY PARKING BRAKE SECURELY</b></p> 	<p data-bbox="437 643 956 699">Indica uma falha no sistema de controle de mudança</p> <p data-bbox="460 670 692 694">Um alarme sonoro soa.</p> <p data-bbox="437 697 994 738">→ <b>Providencie imediatamente a inspeção do veículo na Concessionária Autorizada Lexus.</b></p> <ul data-bbox="437 742 994 1270" style="list-style-type: none"> <li data-bbox="437 742 994 783">• O sistema híbrido pode ser impossível de se inicializar (dar a partida).</li> <li data-bbox="437 786 994 908">• O mecanismo de travamento de estacionamento pode não funcionar. Além disso, colocar a posição da alavanca de mudança de marchas em P pode ser impossível. Ao estacionar, escolha um local nivelado e aplique o freio de estacionamento firmemente.</li> <li data-bbox="437 911 994 1051">• A função de seleção automática da posição P (→P. 271) pode não funcionar. Antes de desligar o botão de partida, pressione o interruptor de posição P e certifique-se de que posição da alavanca de mudança de marchas está na posição P, verificando o indicador de posição da alavanca de marchas ou o indicador de posição P.</li> <li data-bbox="437 1054 994 1126">• Pode ser impossível desligar o botão de partida. Neste caso, o botão de partida pode ser desligado ao se aplicar o freio de estacionamento.</li> <li data-bbox="437 1129 994 1201">• A bateria de 12 volts pode não estar carregada o bastante. Neste caso, carregue ou substitua a bateria de 12 volts.</li> </ul> <p data-bbox="460 1204 994 1270">Depois de carregar a bateria de 12 volts, a mensagem pode continuar a ser exibida até que a posição da alavanca de mudança de marchas seja alterada para P.</p>
<p data-bbox="174 1321 404 1377"><b>SHIFT MALFUNCTION. SEE OWNER'S MANUAL.</b></p> 	<p data-bbox="437 1305 956 1361">Indica uma falha no sistema de controle de mudança</p> <p data-bbox="460 1332 692 1356">Um alarme sonoro soa.</p> <p data-bbox="437 1359 994 1409">→ <b>Providencie imediatamente a inspeção do veículo em uma Concessionária Autorizada Lexus.</b></p> <p data-bbox="460 1412 994 1461">Se não for inspecionado, os sistemas do veículo podem não funcionar corretamente.</p>

Mensagem de advertência	Detalhes/Ações
<p data-bbox="161 172 412 264">AUX BATTERY LOW . SHIFTING UNAVAILABLE . SEE OWNER'S MANUAL .</p> 	<p data-bbox="441 188 994 264">Se houver uma tentativa de alterar a posição da alavanca de mudança de marchas quando a tensão da bateria de 12 volts estiver baixa.</p> <p data-bbox="460 268 930 320">um alarme soará. → <b>Recarregue ou substitua a bateria de 12 volts.</b></p>
<p data-bbox="161 389 412 481">SHIFTING BRIEFLY UNAVAILABLE . WAIT A MOMENT AND TRY AGAIN .</p> 	<p data-bbox="441 395 994 472">Indica que a alavanca de mudança de marchas e o interruptor de posição P foi operado repetida e sucessivamente.</p> <p data-bbox="460 475 994 552">Um alarme soará. → <b>Espere aproximadamente 20 segundos e altere a posição da alavanca de mudança de marchas.</b></p>
<p data-bbox="161 612 412 705">CANNOT SHIFT TO <b>D</b> . SHIFT TO <b>D</b> ONCE TO SHIFT TO <b>B</b> .</p> 	<p data-bbox="441 625 994 702">Se houver uma tentativa de alterar a posição da alavanca de mudança de marchas para P, N ou B,</p> <p data-bbox="460 705 994 758">um alarme soará. → <b>Coloque a posição da alavanca de mudança de marchas em D e, em seguida, altere para a posição B.</b></p>
<p data-bbox="161 836 412 960">CANNOT SHIFT TO <b>D</b> OR <b>R</b> . START HYBRID SYSTEM AND TRY AGAIN .</p>  <p data-bbox="180 1043 225 1062">(Pisca)</p>	<p data-bbox="441 817 994 925">Se houver uma tentativa de alterar a posição da alavanca de mudança de marchas para R, D ou B com o botão de partida no modo "ON" (LIGADO) (indicador READY apagado), um alarme soará.</p> <p data-bbox="460 928 994 1005">→ <b>Depois de dar a partida no sistema híbrido, coloque a posição da alavanca de mudança de marchas em R, D ou B*.</b></p> <p data-bbox="460 1008 994 1101">*: Antes de mudar a posição da alavanca de mudança de marchas para a posição B, coloque-a em D; em seguida, em B.</p>
<p data-bbox="161 1144 412 1236">SHIFTING UNAVAILABLE . DEPRESS BRAKE BEFORE SHIFTING .</p>  <p data-bbox="180 1319 225 1339">(Pisca)</p>	<p data-bbox="441 1157 994 1233">Se houver uma tentativa de alterar a posição da alavanca de mudança de marchas da posição P com o pedal de freio liberado.</p> <p data-bbox="460 1236 994 1313">Um alarme soará. → <b>Ao alterar a posição da alavanca de mudança de marchas da posição P, pressione o pedal de freio.</b></p>

Mensagem de advertência	Detalhes/Ações
  (Pisca)	<p>Se houver uma tentativa de alterar a posição da alavanca de mudança de marchas de R para B.</p> <p>Um alarme soar.</p> <p>A posição da alavanca de mudança de marchas é automaticamente alterada para a posição N.</p> <p>→ <b>Coloque a posição da alavanca de mudança de marchas para a posição D e, em seguida, altere para a posição B.</b></p>
  (Pisca)	<p>Se houver uma tentativa de mudar a posição da alavanca de mudança para a posição D enquanto o veículo estiver em ré.</p> <p>Um alarme soar.</p> <p>A posição da alavanca de mudança de marchas é automaticamente alterada para a posição N.</p> <p>→ <b>Pare o veículo, depois mude a posição da alavanca de mudança de marchas.</b></p>
  (Pisca)	<p>Se houver uma tentativa de mudar a posição da alavanca de mudança de marchas para a posição R enquanto o veículo está se movendo para frente.</p> <p>Um alarme soar.</p> <p>A posição da alavanca de mudança de marchas é automaticamente alterada para a posição N.</p> <p>→ <b>Pare o veículo, depois mude a posição da alavanca de mudança de marchas.</b></p>
  (Pisca)	<p>Indica que o interruptor de posição P foi pressionado enquanto o veículo estava em funcionamento</p> <p>Um alarme soar.</p> <p>A posição da alavanca de mudança de marchas é automaticamente alterada para a posição N.</p> <p>→ <b>Coloque a posição de alavanca de mudança de marchas para a posição P, pare o veículo completamente e pressione o interruptor de posição P.</b></p> <p>→ <b>Para continuar a dirigir, coloque a posição da alavanca de mudança de marchas em D ou R.</b></p>
 	<p>Indica uma falha no:</p> <ul style="list-style-type: none"> <li>• Sistema de controle de velocidade; ou</li> </ul> <p>Pressione o botão "ON-OFF" uma vez para desativar o sistema, e em seguida pressione o botão novamente para reativar o sistema.</p> <p>Um alarme soar.</p> <p>→ <b>Providencie a inspeção do veículo em uma Concessionária Autorizada Lexus.</b></p>

Mensagem de advertência	Detalhes/Ações
<p><b>TURN LIGHTS OFF</b></p>  <p>(Pisca)</p>	<p>Indica que o botão de partida foi desligado ou posicionado no modo "ACCESSORY" (ACESSÓRIOS) e a porta do motorista foi aberta enquanto as luzes estavam acesas.</p> <p>Um alarme soará. → <b>Desligar as luzes.</b></p>
<p><b>MOONROOF OPENED</b></p>  <p>(Pisca)</p>	<p>Indica que o teto solar não está totalmente fechado (com botão de partida desligado, e a porta do motorista aberta)</p> <p>Um alarme soará. → <b>Fecha o teto solar.</b></p>
<p><b>HYBRID SYSTEM OVERHEAT</b></p> 	<p>Indica que o sistema híbrido superaqueceu</p> <p>Essa mensagem será apresentada ao dirigir sob condições de condução muito ruins. (Por exemplo, ao subir um aclive muito longo e extremamente inclinado).</p> <p>Um alarme soará. → <b>Pare e verifique. (→P. 408)</b></p>
<p><b>CHECK HEADLIGHT SYSTEM</b></p>  <p>(Pisca)</p>	<p>Indica uma falha no sistema de faróis de LED</p> <p>Um alarme soará. → <b>Providencie a inspeção do veículo em uma Concessionária Autorizada Lexus.</b></p>
<p><b>LOW WASHER FLUID</b></p>	<p>Indica que o nível de fluido do lavador está baixo.</p> <p>→ <b>Adicione fluido do lavador.</b></p>

### ■ Mensagens de advertência

As ilustrações da mensagem de advertência são utilizadas como exemplos meramente ilustrativos e podem diferir da imagem que é realmente exibida no computador de bordo colorido.





### ■ Alarme de advertência

→P. 377











## Outras mensagens exibidas







Realizar a ação correspondente desligará o indicador de advertência.





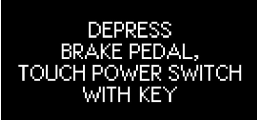

Mensagem exibida	Detalhes/Ações
	<p>Indica que o modo de condução EV não está disponível*  A razão pela qual o modo de condução EV não está disponível (o veículo está em marcha lenta, a carga da bateria está baixa, a velocidade é maior do que a faixa de velocidade operacional do modo de condução EV, o pedal do acelerador está muito pressionado) pode ser exibida na tela.  Um alarme soará.  → <b>Utiliza o modo de condução EV quando está disponível.</b></p>
Mensagem exibida	Detalhes/Ações
 	<p>Indica que o modo de condução EV foi cancelado automaticamente*  A razão pela qual o modo EV não está disponível (a carga da bateria está baixa, a velocidade é maior do que a faixa operacional do sistema, o pedal do acelerador está muito pressionado) pode ser exibida na tela.  Um alarme soará.  → <b>Conduza o veículo por um tempo.</b></p>
	<p>A manutenção do componente de arrefecimento da bateria híbrida (bateria de tração) é necessária  O filtro pode estar obstruído, a entrada de ar pode estar obstruída ou pode haver uma folga no duto.  → <b>Se a entrada de ar estiver suja, consulte P. 447 para limpá-la.</b>  → <b>Se a mensagem for exibida mesmo que a entrada de ar esteja limpa, providencie a inspeção do veículo por uma Concessionária Autorizada Lexus.</b></p>

\*: Para saber mais sobre as condições de operação do modo de condução EV:  
→ P. 290

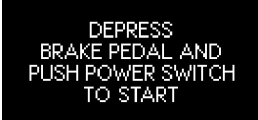
Parte Interna Alarme sonoro	Parte Externa Alarme sonoro	Mensagem de advertência	Detalhes/Ações
—	—		<p>A alimentação foi desligada pela função de desligamento automático.</p> <p>→ <b>Da próxima vez, dê a partida no sistema híbrido e o mantenha ligado por aproximadamente 5 minutos ou mais para recarregar a bateria de 12 volts.</b></p>
Contínuo	—	  (Pisca)	<p>A porta do motorista estava aberta enquanto uma posição de marcha diferente de P foi selecionada com o botão de partida no modo “ON” (LIGADO).</p> <p>→ <b>Altere posição da alavanca de mudança de marchas para a posição P.</b></p>
Contínuo	Contínuo	  (Exibe alternativamente)  (Pisca)	<p>A Smartkey foi levada para o lado de fora do veículo, e a porta do motorista foi aberta e fechada enquanto uma marcha diferente de P foi selecionada com o botão de partida no modo “ON” (LIGADO).</p> <p>→ <b>Altere posição da alavanca de mudança de marchas para a posição P.</b></p> <p>→ <b>Leve a Smartkey para dentro do veículo.</b></p>

Parte Interna Alarme sonoro	Parte Externa Alarme sonoro	Mensagem de advertência	Detalhes/Ações
Uma vez	—	<div data-bbox="384 316 642 411" style="background-color: black; color: white; text-align: center; padding: 5px;"><b>KEY NOT DETECTED</b></div> <div data-bbox="387 432 468 491" style="text-align: center;"></div> <div data-bbox="404 491 451 507" style="text-align: center;">(Pisca)</div>	<p>Houve uma tentativa de dar a partida no sistema híbrido sem a presença da Smartkey, ou a Smartkey não estava funcionando normalmente.</p> <p>→ <b>Dê a partida no sistema híbrido portando a Smartkey.</b></p> <p>Se houver uma tentativa de condução do veículo sem a chave comum dentro do veículo.</p> <p>→ <b>Confirme se a Smartkey foi esquecida dentro do veículo.</b></p>
Uma vez	3 vezes	<div data-bbox="384 759 642 855" style="background-color: black; color: white; text-align: center; padding: 5px;"><b>KEY NOT DETECTED</b></div> <div data-bbox="387 877 468 936" style="text-align: center;"></div> <div data-bbox="404 936 451 952" style="text-align: center;">(Pisca)</div>	<p>A Smartkey foi levada para fora do veículo e uma porta diferente da porta do motorista foi aberta e fechada enquanto o botão de partida estiver um modo que não seja desligado.</p> <p>→ <b>Leve a Smartkey para dentro do veículo.</b></p> <p>A Smartkey foi levada para o lado de fora do veículo, e a porta do motorista foi aberta e fechada enquanto a marcha P estava selecionada com o botão de partida no modo "ON" (LIGADO).</p> <p>→ <b>Desligue o botão de partida.</b></p> <p>→ <b>Leve a Smartkey para dentro do veículo.</b></p>
Uma vez	Soa uma vez a cada 5 segundos	<div data-bbox="384 1142 642 1238" style="background-color: black; color: white; text-align: center; padding: 5px;"><b>KEY NOT DETECTED</b></div> <div data-bbox="384 1254 642 1350" style="background-color: black; color: white; text-align: center; padding: 5px;"><b>TURN POWER OFF</b></div> <div data-bbox="437 1350 586 1366" style="text-align: center;">(Exibe alternativamente)</div> <div data-bbox="387 1378 468 1437" style="text-align: center;"></div> <div data-bbox="404 1437 451 1453" style="text-align: center;">(Pisca)</div>	<p>Se houver uma tentativa de sair do veículo com a Smartkey e o travamento das portas sem o desligamento do botão de partida.</p> <p>→ <b>Desligue o botão de partida e trave as portas novamente.</b></p>

Parte Interna Alarme sonoro	Parte Externa Alarme sonoro	Mensagem de advertência	Detalhes/Ações
Uma vez	—	  (Pisca)	<p>Houve uma tentativa de desligar o botão de partida quando a posição da alavanca de mudança de marchas não estava em P.</p> <p>→ <b>Para desligar o sistema híbrido, primeiramente, coloque a posição da alavanca de mudança de marchas na posição P e, em seguida, desligue o botão de partida.</b></p>
Uma vez	Soa uma vez a cada 5 segundos	  (Pisca)	<ul style="list-style-type: none"> <li>• Tentaram travar as portas utilizando o Smart Entry enquanto a Smartkey estava dentro do veículo.</li> <li>• Houve uma tentativa de travar ambas as portas dianteiras ao abrir a porta e colocar o botão de travamento na posição trava e, depois, a porta foi fechada ao empurrar a maçaneta externa com a Smartkey dentro do veículo.</li> </ul> <p>→ <b>Recupere a Smartkey do veículo e trave as portas novamente.</b></p>
Uma vez	—	  (Pisca)	<ul style="list-style-type: none"> <li>• Quando as portas foram destravadas com a chave mecânica e o botão de partida foi apertado, a Smartkey não pôde ser detectada pelo veículo.</li> <li>• A Smartkey não pôde ser detectada no veículo mesmo após o botão de partida ser apertado duas vezes.</li> </ul> <p>→ <b>Toque a Smartkey no botão de partida enquanto pressiona o pedal de freio.</b></p>

Parte Interna Alarme sonoro	Parte Externa Alarme sonoro	Mensagem de advertência	Detalhes/Ações
Uma vez	—	  (Pisca)	<p>A porta do motorista foi aberta e fechada com o botão de partida desligado e, em seguida, o botão de partida foi posto no modo "ACCESSORY" (ACESSÓRIOS) duas vezes sem dar a partida no sistema híbrido.</p> <p>→ <b>Pressione o botão de partida enquanto pressiona o pedal de freio.</b></p> <p>Durante o procedimento de partida do sistema híbrido, caso a Smartkey não esteja funcionando corretamente (→P. 403), o botão de partida foi tocado pela Smartkey.</p> <p>→ <b>Pressione o botão de partida 10 segundos após o acionamento do alarme sonoro.</b></p>
Uma vez	—	  (Pisca)	<p>Houve uma tentativa de dar a partida no sistema híbrido com a posição da alavanca de mudança de marchas na posição N.</p> <p>→ <b>Coloque a posição da alavanca de mudança de marchas em P e dê a partida no sistema híbrido.</b></p>
Uma vez	—	 	<p>A Smartkey está com a bateria fraca.</p> <p>→ <b>Substitua a bateria da Smartkey. (→P. 475)</b></p>

■ Mensagens de advertência

→P. 384

■ Alarme de advertência

→P. 377

## Se furar um pneu

O seu veículo possui um pneu reserva temporário. O pneu furado pode ser substituído pelo pneu reserva temporário.

Para obter detalhes sobre os pneus: →P. 467

### ATENÇÃO

#### ■ Se um pneu estiver furado

Não continue dirigindo com um pneu furado.

Conduzir o veículo mesmo em uma pequena distância com um pneu furado poderá danificar o pneu e a roda, resultando em danos irreversíveis, que poderiam resultar em um acidente.

### Antes de levantar o veículo

- Pare o veículo em uma superfície firme, plana e segura.
- Aplique o freio de estacionamento.
- Altere posição da alavanca de mudança de marchas para a posição P.
- Pare o Sistema híbrido.
- Ligue os sinalizadores de emergência. (→P. 365)

## Localização do pneu reserva temporário, macaco mecânico e ferramentas

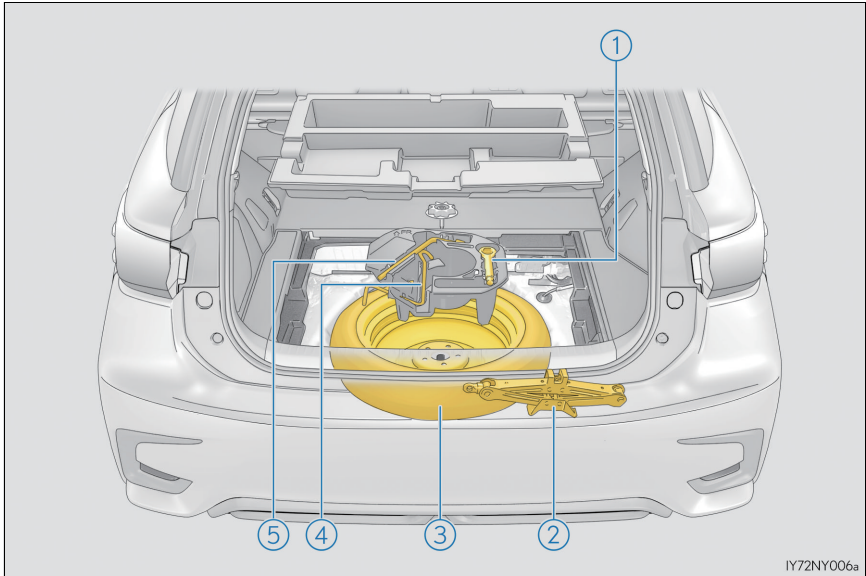

IY72NY006a

- ① Olhal de rebocamento
- ② Macaco Mecânico
- ③ Pneu Reserva
- ④ Alavanca do macaco mecânico
- ⑤ Chave de roda

**⚠ ATENÇÃO****■ Uso do macaco mecânico**

Observe as precauções abaixo.

○ O uso incorreto do macaco mecânico pode resultar em ferimentos graves ou fatais se o veículo cair repentinamente dele.

- Não use o macaco mecânico para outra finalidade exceto trocar os pneus ou instalar e remover as correntes dos pneus.
- Use somente o macaco mecânico fornecido com este veículo para substituir um pneu furado.  
Não use o macaco mecânico em outros veículos, e não use outros macacos hidráulicos para trocar pneus neste veículo.
- Aplique o macaco mecânico corretamente ao seu ponto de levantamento.
- Não posicione parte alguma do seu corpo sob o veículo apoiado no macaco mecânico.
- Não acione a partida do sistema híbrido nem conduza o veículo enquanto ele estiver apoiado pelo macaco mecânico.
- Não levante o veículo enquanto houver algum ocupante no interior.
- Ao levantar o veículo, não coloque objetos sobre ou sob o macaco mecânico.
- Não levante o veículo à altura acima do exigido para trocar o pneu.
- Use um cavalete se for necessário acessar a parte inferior do veículo.
- Ao abaixar o veículo, certifique-se de que nenhuma pessoa esteja perto do veículo.  
Se qualquer pessoa estiver nas proximidades, avise-os verbalmente antes de abaixar o veículo.

**Para retirar o macaco mecânico**

- 1 Remova a cobertura do assoalho central.

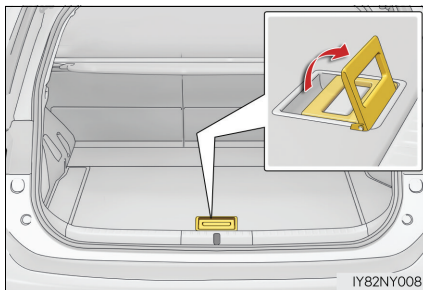



- 2 Remova a compartimento auxiliar central.

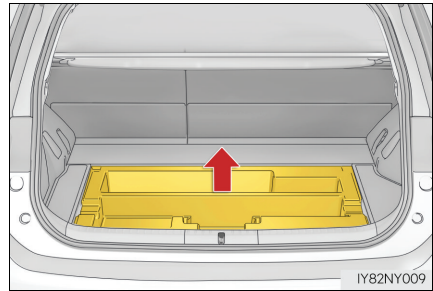

- 3 Como remover o macaco mecânico.

- 1 Para soltar
- 2 Para apertar

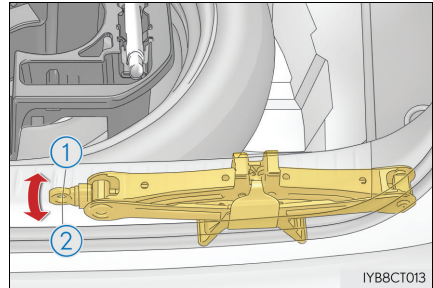

### Remoção do pneu reserva temporário

- 1 Remova a cobertura do assoalho central e o compartimento auxiliar central. (→P. 392)
- 2 Solte o fixador central que prende o pneu reserva temporário.

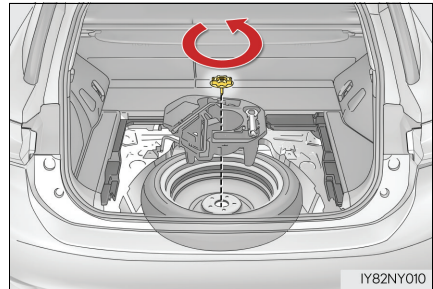

### ⚠ ATENÇÃO

#### ■ Ao armazenar o pneu reserva temporário

Seja cauteloso para não prender os dedos ou outras partes do corpo entre o pneu reserva temporário e a carroçaria do veículo.

## Substituição do pneu furado

- 1 Calce os pneus.

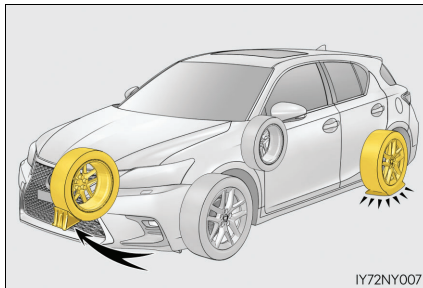

IY72NY007

Pneu furado		Posição do calço
Dian- teiro	Lado esquerdo	Atrás do pneu traseiro direito
	Lado direito	Atrás do pneu traseiro esquerdo
Traseira	Lado esquerdo	Na frente do pneu dianteiro direito
	Lado direito	Na frente do pneu dianteiro esquerdo

- 2 Solte levemente as porcas da roda (uma volta).

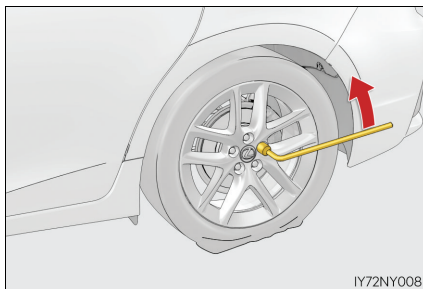

IY72NY008

- 3 Manualmente, gire a parte **A** do macaco mecânico até que o encaixe do macaco mecânico faça contato com o ponto de levantamento.

As guias do ponto de levantamento ficam localizadas sob o painel giratório. Elas indicam as posições de aplicação do macaco mecânico.

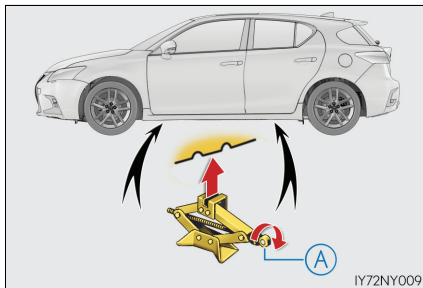

IY72NY009

- 4 Levante o veículo até que o pneu esteja levemente levantado do solo.

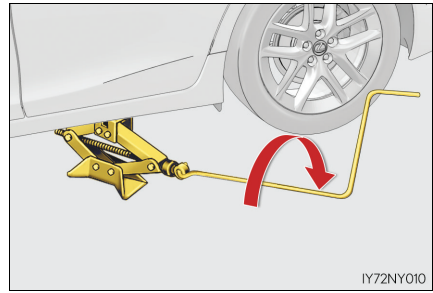

- 5 Remova todas as porcas de roda e o pneu.

Ao apoiar o pneu no solo, coloque-o de modo que o desenho da roda esteja voltado para cima para evitar riscos na superfície da roda.

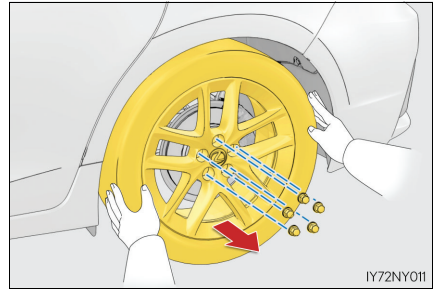

## ⚠️ ATENÇÃO

### ■ Substituição do pneu furado

- Não toque os discos ou a área próxima aos freios imediatamente após a condução do veículo.  
Após a condução do veículo, os discos e a área próxima aos freios estarão extremamente quentes. Tocar essas áreas com as mãos, pés ou outras partes do corpo quando trocar um pneu, poderá resultar em queimaduras.
- A negligência destas precauções pode resultar no desprendimento das porcas e a roda pode se soltar, resultando em ferimentos graves ou fatais.
  - Nunca aplique óleo ou graxa nos parafusos ou porcas da roda.  
O óleo e a graxa podem fazer com que as porcas da roda sejam apertadas excessivamente, resultando em danos aos parafusos ou disco da roda. Além disso, o óleo ou graxa poderão resultar no desprendimento das porcas da roda e a roda poderá se soltar, causando um acidente grave.  
Remova todo óleo ou graxa dos parafusos ou porcas da roda.
  - Aperte as porcas de roda com um torque de 103 N.m assim que possível logo após a troca das rodas.
  - Ao instalar um pneu, use somente porcas de roda que foram projetadas especificamente para esta roda.
  - Caso haja trincas ou deformações nos parafusos, roscas das porcas ou furos da roda, providencie a inspeção do veículo em uma Concessionária Autorizada Lexus.

## Instalação do pneu reserva temporário

- 1 Remova toda sujeira ou objetos estranhos na superfície de contato da roda.

Se houver objetos estranhos na superfície de contato da roda, as porcas da roda poderão se soltar enquanto o veículo estiver em movimento, e o pneu poderá sair do veículo.

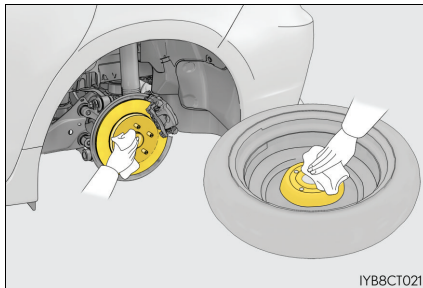

IYB8CT021

- 2 Instale o pneu reserva temporário e aperte levemente cada porca com a mão, aproximadamente com o mesmo torque.

Aperte as porcas de roda até que a parte cônica faça contato solto com a sede do disco.

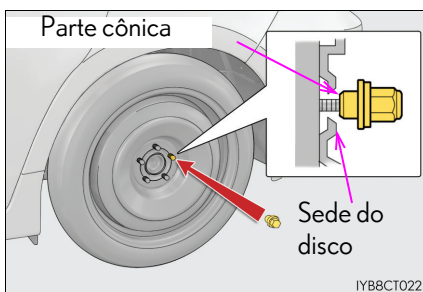

IYB8CT022

- 3 Abaixue o veículo.

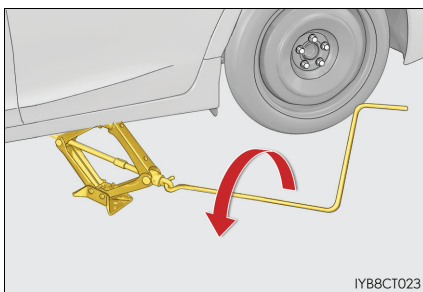

IYB8CT023

- 4 Aperte firmemente cada porca duas ou três vezes na sequência indicada na ilustração.

**Torque de aperto:**  
103 N.m

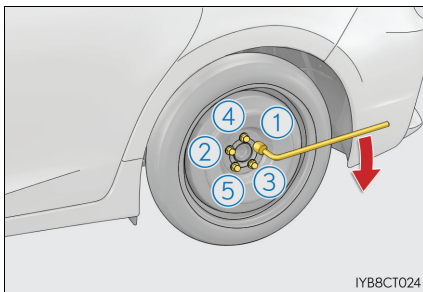

IYB8CT024

- 5 Acondicione o pneu furado, o macaco mecânico e todas as ferramentas.

**■ O pneu reserva temporário compacto**

- O pneu reserva temporário compacto é identificado pela etiqueta “TEMPORARY USE ONLY” (SOMENTE USO TEMPORÁRIO) na parede lateral do pneu. Use o pneu reserva temporário compacto temporariamente e somente em uma emergência.
- Certifique-se de verificar a pressão de inflagem do pneu reserva temporário compacto. (→P. 505)

**■ Quando o pneu reserva temporário compacto estiver instalado**

O veículo fica mais lento ao ser dirigido com o pneu reserva temporário compacto em comparação com os pneus padrão.

**■ Se o pneu dianteiro estiver furado em uma estrada coberta por neve ou gelo**

Instale o pneu reserva temporário compacto em uma das rodas traseiras do veículo. Execute os seguintes passos e instale correntes para pneu nos pneus dianteiros:

- 1 Substitua um pneu traseiro pelo pneu reserva temporário compacto.
- 2 Substitua o pneu dianteiro furado pelo pneu removido da traseira do veículo.
- 3 Instale correntes para pneus nos pneus dianteiros.

 **ATENÇÃO****■ Ao usar o pneu reserva temporário compacto**

- Lembre-se de que o pneu reserva temporário compacto fornecido foi desenvolvido especificamente para ser utilizado em seu veículo. Não use o pneu reserva temporário em outro veículo.
- Não use mais de um pneu reserva temporário simultaneamente.
- Substitua o pneu reserva temporário por um pneu padrão assim que possível.
- Evite acelerações repentinas, esterçamentos e frenagens súbitas e operações de mudança que causem uso inesperado do freio-motor.

**■ Quando o pneu reserva temporário compacto estiver instalado**

A velocidade do veículo poderá não ser detectada corretamente e os seguintes sistemas poderão não operar de forma apropriada:

- Assistência no Freio e ABS
- VSC
- TRC
- controle de velocidade
- EPS
- Sistema de monitoramento de visão traseira
- Monitor do sistema Lexus de assistência a estacionamento
- Sensor do sistema Lexus de assistência a estacionamento
- Sistema de navegação

**■ Limite de velocidade ao usar o pneu reserva temporário compacto**

Não dirija em velocidades acima de 80 km/h quando um pneu reserva temporário compacto estiver instalado no veículo.

O pneu reserva temporário compacto não foi projetado para condução em velocidades altas. A não observação poderá levar a um acidente, resultando em ferimentos sérios ou fatais.

**■ Após usar as ferramentas e o macaco mecânico**

Antes de conduzir o veículo, certifique-se de que todas as ferramentas e o macaco mecânico estejam firmemente presos no lugar para reduzir a possibilidade de ferimentos durante uma colisão ou frenagem repentina.



## NOTA

■ **Tenha cuidado ao passar sobre obstáculos na pista com o pneu reserva temporário compacto instalado no veículo.**

O veículo fica mais lento ao ser dirigido com o pneu reserva temporário compacto em comparação com os pneus padrão. Tenha cuidado ao passar sobre superfícies irregulares da estrada.

■ **Condução com correntes para pneus e pneu reserva temporário compacto**

Não instale correntes para pneus no pneu reserva temporário compacto.

As correntes para pneus poderão danificar a carroçaria do veículo e afetar adversamente o desempenho de direção.

## Se não houver partida no sistema híbrido

Os motivos para o sistema híbrido não dar a partida variam dependendo da situação. Verifique os itens descritos a seguir e realize o procedimento adequado.

### ○ sistema híbrido não funcionará mesmo se o procedimento de partida correto for realizado. (→P. 268)

Um dos itens abaixo poderá ser a causa do problema.

- A Smartkey pode não estar funcionando corretamente.\* (→P. 402)
- Poderá não haver combustível suficiente no reservatório do veículo. Reabasteça o veículo. (→P. 63)
- Poderá haver falha no sistema imobilizador do motor.\* (→P. 160)
- Poderá haver falha no sistema de controle de mudança de marchas.\* (→P. 271, 381)
- ○ sistema híbrido poderá apresentar irregularidade no funcionamento devido a um problema elétrico, como o esgotamento da bateria da Smartkey ou um fusível queimado. Contudo, dependendo do tipo de mau funcionamento, uma medida provisória pode ser utilizada para dar a partida no sistema híbrido. (→P. 401)

\*: Poderá não ser possível alterar a posição para outra que não seja P.

### As luzes internas e faróis estão fracos, ou a buzina não soa ou soa em volume baixo.

Um dos itens abaixo poderá ser a causa do problema.

- A bateria de 12 volts poderá estar descarregada. (→P. 404)
- As conexões dos terminais da bateria de 12 de volts podem estar frouxas ou corroídas. (→P. 492)

### As luzes internas e os faróis não acendem, ou a buzina não soa.

Um dos itens abaixo poderá ser a causa do problema:

- A bateria de 12 volts poderá estar descarregada. (→P. 404)
- Um ou ambos os terminais da bateria de 12 volts podem estar desconectados. (→P. 492)

Contate uma Concessionária Autorizada Lexus se não for possível reparar o problema ou se os procedimentos de reparo não forem conhecidos.



### Função de partida de emergência

Quando não houver partida do sistema híbrido, as etapas abaixo poderão ser usadas como medida provisória para dar a partida, se o botão de partida estiver funcionando normalmente: Não utilize o procedimento de partida, exceto em casos de emergência.

- 1 Aplique o freio de estacionamento.
- 2 Coloque o botão de partida no modo ACCESSORY (ACESSÓRIOS).
- 3 Pressione e segure o botão de partida cerca de 15 segundos enquanto pressiona firmemente o pedal do freio.

Embora o sistema híbrido possa ter a partida acionada com as etapas acima, poderá haver falha no sistema. Providencie a inspeção do veículo em uma Concessionária Autorizada Lexus.

## Se a chave inteligente (Smartkey) não funcionar corretamente

Se a comunicação entre a Smartkey e o veículo for interrompida (→P. 186) ou se não for possível usar a chave quando a bateria estiver descarregada, não será possível usar a Smartkey e o controle remoto. Nestes casos, as portas poderão ser abertas e a partida do sistema híbrido poderá ser acionada conforme o procedimento abaixo.

### Como travar e destravar as portas utilizando as funções vinculadas à chave

Utilize a chave mecânica (→P. 171) para realizar as operações descritas a seguir:

- ① Trava todas as portas
- ② Fecha as janelas<sup>\*1</sup> (vire e segure)
- ③ Destrava a(s) porta(s)

Virar a chave para trás destrava todas as portas.

- ④ Abre as janelas<sup>\*1</sup> (vire e segure)

<sup>\*1</sup>: Essas configurações devem ser personalizadas na Concessionária Autorizada Lexus.

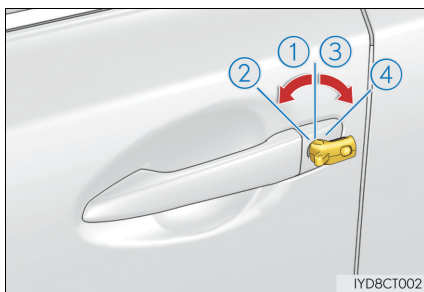

## Dê a partida no sistema híbrido

- 1 Pressione o pedal de freio.
- 2 Toque o lado do emblema Lexus da Smartkey no botão de partida.

Se qualquer uma das portas for aberta ou fechada enquanto a chave está tocando o interruptor, um alarme soará para indicar que a função de partida não pode detectar a Smartkey.

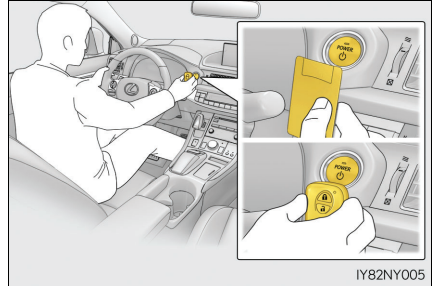

- 3 Pressione o botão de partida 10 segundos após o acionamento do alarme sonoro, mantenha o pedal de freio pressionado.

Se ainda não for possível acionar o sistema híbrido, entre em contato com a Concessionária Autorizada Lexus.

### ■ Como Parar o Sistema híbrido.

Aplique o freio de estacionamento, coloque a posição da alavanca de mudança de marchas em P e pressione o botão de partida conforme você costuma fazer para desligar o sistema híbrido.

### ■ Substituição da bateria da chave

Como o procedimento acima é uma medida temporária, é recomendado que a bateria da Smartkey seja substituída imediatamente quando a bateria estiver descarregada. (→P. 475)

### ■ Alarme

Usar a Smartkey para travar as portas não ativará o sistema do alarme.

Se uma porta for destravada usando a chave mecânica quando o sistema de alarme estiver ativado, o alarme poderá disparar. (→P. 161)

### ■ Mudar os modos do botão de partida

Dentro de 10 segundos após o acionamento do alarme sonoro, solte o pedal de freio e pressione o botão de partida.

O sistema híbrido não será acionado e os modos serão alterados a cada vez que o interruptor for pressionado. (→P. 269)

## ⚠ ATENÇÃO

### ■ Ao usar a chave mecânica e operar os vidros elétricos

Acione o vidro elétrico após certificar-se de que não há possibilidade alguma de que as partes do corpo de qualquer passageiro fiquem presas no vidro.

Além disso, não permita que crianças acionem a chave mecânica. É possível que uma criança ou outros passageiros fiquem presos no vidro elétrico.

## Se a bateria de 12 volts estiver descarregada

Os procedimentos abaixo podem ser usados para dar a partida no sistema híbrido se a bateria do veículo estiver descarregada.

Você também pode chamar a Concessionária Autorizada Lexus ou uma oficina de automóveis qualificada.

Se você dispuser de um conjunto de cabos auxiliares e um segundo veículo com bateria de 12 V, siga as etapas abaixo para uma partida rápida.

- 1 Confirme se está portando a Smartkey.

Ao conectar os cabos auxiliares (ou de reforço), dependendo da situação, o alarme pode se ativar e as portas podem travar. (→P. 162)

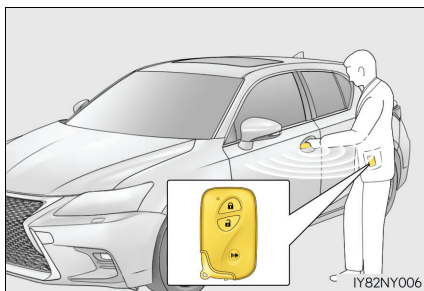

- 2 Abra o capô (→P. 455) e a tampa da caixa de fusíveis.

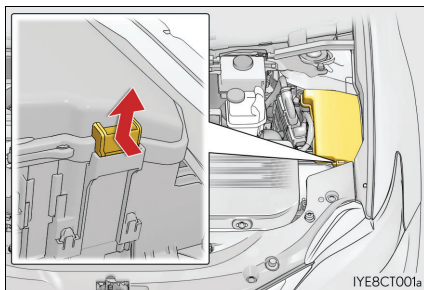

- 3 Abra a tampa do terminal de partida auxiliar exclusivo.

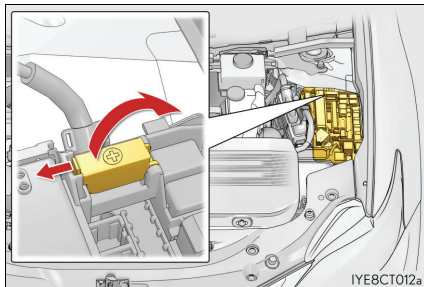

- 4 Conecte os cabos auxiliares conforme o procedimento abaixo:

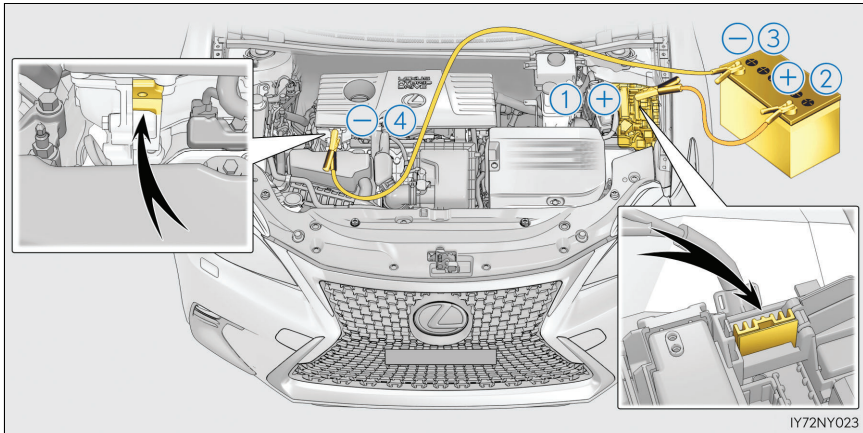

- ① Conecte a garra do cabo auxiliar ao terminal positivo de partida auxiliar exclusivo do seu veículo.
  - ② Conecte a garra na outra extremidade do cabo auxiliar positivo ao terminal positivo (+) da bateria no segundo veículo.
  - ③ Conecte o terminal negativo do cabo auxiliar ao terminal negativo (-) da bateria do segundo veículo.
  - ④ Conecte a garra na outra extremidade do cabo auxiliar negativo a um ponto metálico sólido, estacionário, não pintado, afastado do terminal positivo de partida auxiliar exclusivo e qualquer peça móvel, como mostrado na ilustração.
- 5 Acione a partida do motor do segundo veículo. Aumente a rotação do motor levemente e mantenha nesse nível durante aproximadamente 5 minutos para recarregar a bateria de 12 volts do seu veículo.
  - 6 Abra e feche qualquer uma das portas do seu veículo com o botão de partida desligado.
  - 7 Mantenha a rotação do motor do segundo veículo e acione a partida do sistema híbrido do seu veículo girando o botão de partida para o modo "ON" (LIGADO).
  - 8 Certifique-se de que o indicador "READY" acende. Se o indicador não acender corretamente, contate imediatamente uma Concessionária Autorizada Lexus.
  - 9 Após a partida do sistema híbrido, remova os cabos auxiliares realizando o processo reverso da ordem de conexão.

- 10 Feche a tampa do terminal de partida auxiliar exclusivo e reinstale a tampa da caixa de fusíveis em sua posição original.

Após a partida do sistema híbrido, providencie a inspeção do veículo em uma Concessionária Autorizada Lexus assim que possível.

#### ■ Acionar a partida do sistema híbrido quando a bateria de 12 volts estiver descarregada

A partida do sistema híbrido não poderá ser efetuada empurrando o veículo (pegar no tranco).

#### ■ Para evitar a descarga da bateria de 12 volts

- Apague os faróis e o sistema de áudio enquanto o sistema híbrido estiver desligado.
- Desligue todos os componentes elétricos desnecessários quando o veículo estiver em movimento (velocidade baixa) durante um longo período, como no trânsito intenso.

#### ■ Quando a bateria de 12 volts for removida ou estiver descarregada

- A partida do sistema híbrido poderá não funcionar. (→P. 493)
- A bateria de 12 volts descarrega enquanto a posição da alavanca de mudança de marchas está em P; pode ser impossível alterar a posição da alavanca de mudança de marchas para a posição P. Nesse caso, o veículo não pode ser rebocado sem que se retire as duas rodas dianteiras do chão, pois elas estarão travadas. (→P. 367)
- Quando a bateria de 12 volts for reconectada, dê a partida no sistema híbrido e confirme se a posição da alavanca de mudança de marchas pode ser alterada para cada posição utilizando o indicador de posição de marchas.

#### ■ Como carregar a bateria de 12 volts

A eletricidade armazenada na bateria de 12 volts se descarregará gradualmente mesmo quando o motor não estiver em uso, devido à descarga natural e aos efeitos de drenagem de certos aparelhos elétricos. Se o veículo for deixado durante um longo período sem uso, a bateria de 12 volts poderá descarregar e a partida do sistema híbrido poderá não ser possível. (A bateria de 12 volts se recarrega automaticamente enquanto o sistema híbrido estiver funcionando.)



### ATENÇÃO

#### ■ Como evitar incêndio ou explosão da bateria

Observe as precauções abaixo para evitar a ignição acidental dos gases inflamáveis que poderão ser emitidos pela bateria de 12 volts:

- Certifique-se de que o cabo auxiliar seja conectado ao terminal correto e que não haja contato acidental com outro componente exceto o terminal apropriado.
- Não deixe que a outra extremidade do cabo auxiliar conectada ao terminal "+" entre em contato com quaisquer outras peças ou superfícies metálicas na área, como suporte ou metal não pintado.
- Não permita que os terminais + e - dos cabos auxiliares façam contato entre si.
- Não fume, não use fósforos ou acendedores de cigarro nem permita chamas expostas nas proximidades da bateria de 12 volts.

 **ATENÇÃO****■ Precauções da bateria de 12 volts**

A bateria de 12 volts contém eletrólito, um ácido venenoso e corrosivo, enquanto as peças relacionadas contém chumbo e compostos de chumbo. Observe as seguintes precauções ao manusear a bateria de 12 volts:

- Ao executar operações na bateria de 12 volts, sempre use óculos de segurança e esteja atento para que não haja contato dos fluidos da bateria (ácido) com a pele, as roupas ou a carroçaria do veículo.
- Não se incline sobre a bateria de 12 volts.
- Se houver contato do fluido da bateria com a pele ou olhos, lave imediatamente a área afetada com água e providencie assistência médica. Coloque uma esponja ou tecido úmido sobre a área afetada até receber cuidados médicos.
- Sempre lave as mãos após manusear o suporte da bateria de 12 volts, terminais, e outros componentes relacionados à bateria.
- Não permita a presença de crianças nas proximidades da bateria de 12 volts.

**■ Depois de recarregar a bateria de 12 volts**

Leve a bateria de 12 volts para inspeção em uma Concessionária Autorizada Lexus assim que possível.

Se a bateria de 12 volts estiver deteriorada, o uso continuado pode fazer com que a bateria de 12 volts libere um odor ruim, que pode ser prejudicial à saúde dos passageiros.

**■ Ao recarregar a bateria de 12 volts**

→P. 495

 **NOTA****■ Ao manusear os cabos auxiliares**

Durante a conexão dos cabos auxiliares, certifique-se de que eles não fiquem emaranhados no ventilador de arrefecimento ou na correia de acionamento.

**■ Para evitar danos ao veículo**

O terminal de partida auxiliar exclusivo deve ser utilizado para carregar a bateria a partir de outro veículo em caso de emergência. Mas não pode ser utilizado para dar a partida auxiliar em outro veículo.

## Se o veículo superaquecer

Os itens descritos abaixo são sinais de um possível superaquecimento no veículo.

- O indicador de advertência de temperatura alta do líquido de arrefecimento (→P. 375) acende ou pisca, ou pode-se observar falta de potência no sistema híbrido. (Por exemplo, a velocidade do veículo não aumenta.)
- Se uma mensagem de advertência indicando superaquecimento apresentada no computador DE bordo colorido. (→P. 384)
- Saída de vapores sob o capô.

### Procedimentos de correção

- Se o indicador de advertência de temperatura alta do líquido de arrefecimento acende ou pisca.

- 1 Pare o veículo em um local seguro e desligue o sistema do ar condicionado e, a seguir, o sistema híbrido.
- 2 Se houver vapor:  
Levante o capô cuidadosamente após a liberação de vapor cessar.  
Se não houver vapor:  
Levante o capô com cuidado.
- 3 Após o sistema híbrido esfriar suficientemente, verifique o nível do líquido de arrefecimento e inspecione as mangueiras do radiador quanto a vazamentos.

- ① Radiador
- ② Ventiladores

Se houver um grande vazamento do líquido, entre em contato imediato com uma Concessionária Autorizada Lexus.

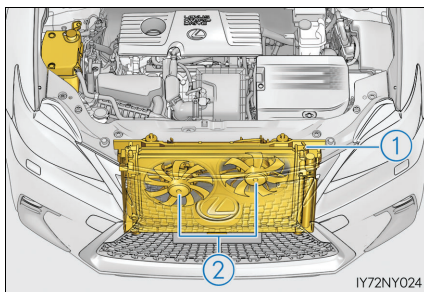

IY72NY024



- 4 O nível de líquido de arrefecimento é considerado satisfatório quando está entre as linhas “FULL” e “LOW” no reservatório.

- 1 Reservatório
- 2 Linha “FULL” (Cheio)
- 3 Linha “LOW” (Baixo)

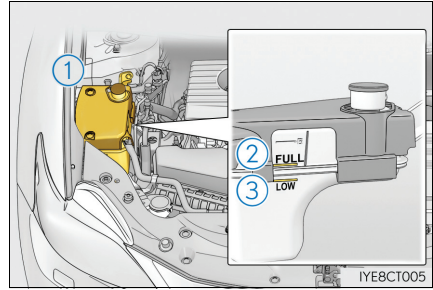

- 5 Adicione líquido de arrefecimento se necessário.

Água pode ser usada como medida de emergência, se não houver líquido de arrefecimento disponível.

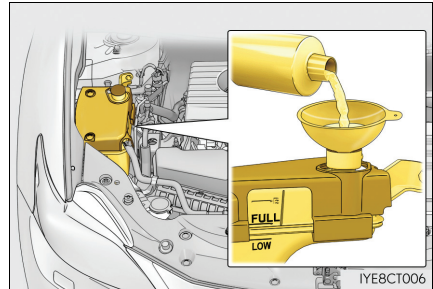

- 6 Dê a partida no sistema híbrido e ligue o sistema de ar-condicionado para verificar se os ventiladores do radiador funcionam e verifique quanto a vazamento no radiador, ou em suas mangueiras.

Os ventiladores funcionam quando o sistema de ar-condicionado é ligado logo após uma partida a frio. Confirme se os ventiladores estão funcionando através de seu som e do fluxo de ar gerado pelo mesmo. Caso essa inspeção seja difícil, desligue e ligue o sistema de ar-condicionado repetidamente. (Os ventiladores podem não funcionar em temperaturas abaixo de zero.)

- 7 Se os ventiladores não estiverem funcionando:

Desligue o sistema híbrido imediatamente e contate uma Concessionária Autorizada Lexus.

Se os ventiladores estiverem funcionando:

Providencie a inspeção do veículo na Concessionária Autorizada Lexus mais próxima.

■ Se a mensagem de advertência indicando superaquecimento for apresentada no computador de bordo colorido

- 1 Para o veículo imediatamente em um local seguro.
- 2 Pare o sistema híbrido e levante o capô cuidadosamente.
- 3 Após o sistema híbrido esfriar, verifique o nível do líquido de arrefecimento e inspecione as mangueiras do radiador a fim de identificar vazamentos.

- ① Radiador
- ② Ventiladores

Se houver um grande vazamento do líquido, entre em contato imediato com uma Concessionária Autorizada Lexus.

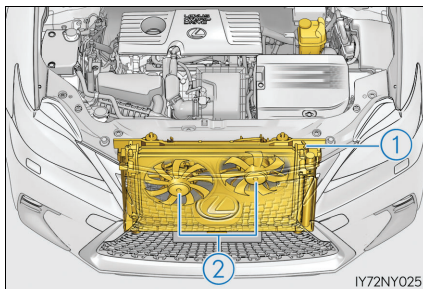

- 4 O nível de líquido de arrefecimento é considerado satisfatório quando está entre as linhas "FULL" e "LOW" no reservatório.

- ① Reservatório
- ② Linha "FULL" (Cheio)
- ③ Linha "LOW" (Baixo)

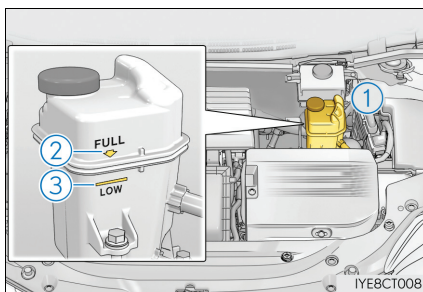

- 5 Adicione líquido de arrefecimento se necessário.

Água pode ser usada como medida de emergência, se não houver líquido de arrefecimento disponível.

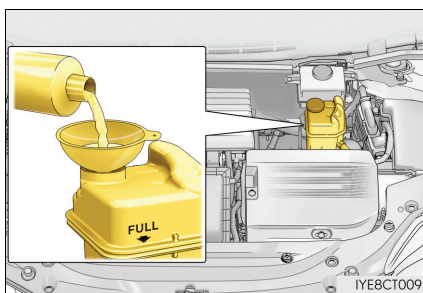

- 6 Dê a partida no sistema híbrido e verifique o computador de bordo colorido.

Se a mensagem não desaparecer:

Desligue o sistema híbrido imediatamente e contate uma Concessionária Autorizada Lexus.

Se a mensagem não for exibida:

Providencie a inspeção do veículo na Concessionária Autorizada Lexus mais próxima.

### ATENÇÃO

#### ■ Ao inspecionar o compartimento do motor do seu veículo

Observe as precauções abaixo.

A não observação poderá resultar em ferimentos graves, como queimaduras.

- Não abra o capô enquanto houver saída de vapor. O compartimento do motor poderá estar muito quente.

- Após do sistema híbrido ser desligado, verifique se o indicador no botão de partida e o indicador "READY" estão apagados.

Quando o sistema híbrido está em funcionamento, o motor a gasolina pode dar a partida automaticamente, ou o ventilador do radiador pode funcionar subitamente mesmo se o motor a gasolina parar. Não toque ou aproxime-se de partes rotativas, como o ventilador, não fazer isso pode prender os dedos ou roupas (especialmente gravatas, cachecóis ou xales), resultando em ferimentos graves.

- Não afrouxe a tampa do reservatório de líquido de arrefecimento enquanto o sistema híbrido e o radiador estiverem quentes.

Vapor ou líquido de arrefecimento em alta temperatura poderão jorrar para fora.

### NOTA

#### ■ Ao abastecer o motor/unidade de controle de alimentação com líquido de arrefecimento

Adicione líquido de arrefecimento lentamente quando o sistema híbrido estiver frio o suficiente. Adicionar o líquido de arrefecimento frio rapidamente a um sistema híbrido aquecido poderá resultar em danos ao sistema híbrido.

#### ■ Para evitar danos ao sistema de arrefecimento

Observe as seguintes precauções:

- Evite a contaminação do líquido de arrefecimento com materiais estranhos (como areia ou pó).
- Não use quaisquer aditivos do líquido de arrefecimento.

## Se o veículo atolou

Execute os procedimentos abaixo se os pneus patinarem ou se o veículo atolou na lama ou sujeira:

- 1 Aplique o freio de estacionamento e altere a posição da alavanca de mudança de marchas para P. Pare o sistema híbrido.
- 2 Remova a lama, a neve, ou a areia ao redor do pneu atolado.
- 3 Coloque madeira, pedras ou outro material sob os pneus para melhorar a tração.
- 4 Reinicie o Sistema híbrido.
- 5 Altere a posição da alavanca de mudança de marchas para D ou R, libere o freio de estacionamento e acelere cuidadosamente para desatolar o veículo.

### ■ Se for difícil desatolar o veículo

Pressione  para desligar o TRC.  
(→P. 293)

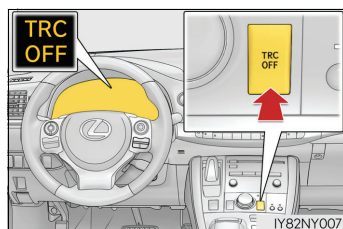

### ⚠ ATENÇÃO

#### ■ Ao tentar desatolar o veículo

Se decidir balançar o veículo para trás e para frente para desatolá-lo, antes de iniciar o procedimento, verifique se a área ao redor do veículo está livre, para evitar a colisão em outros veículos, objetos ou pessoas. O veículo também poderá impulsionar para frente ou para trás inesperadamente. Seja extremamente cauteloso.

#### ■ Ao mudar a posição da alavanca de mudança de marchas

Esteja atento para não mudar a posição da alavanca de mudança de marchas com o pedal do acelerador pressionado.

Mudar a posição da alavanca de mudança de marchas para qualquer posição que não seja P ou N pode levar a uma aceleração rápida, inesperada, do veículo e isso poderá causar um acidente e resultar em ferimentos graves ou fatais.

### ⚠ NOTA

#### ■ Para evitar danos à transmissão híbrida e outros componentes

- Evite girar as rodas e pressionar o pedal do acelerador mais do que o necessário.
- Se o veículo continuar atolado após estes procedimentos, o rebocamento poderá ser necessário.

## O que fazer se...

Se encontrar um problema, verifique os itens abaixo antes de entrar em contato com uma Concessionária Autorizada Lexus.

### Não é possível travar, destravar, abrir ou fechar as portas



#### Se você perder as chaves

- Se você perder as chaves mecânicas, novas chaves genuínas podem ser feitas pela Concessionária Autorizada Lexus. (→P. 171)
- Veículos com Smart Entry  
Se as Smartkeys forem perdidas, o risco de furto do veículo aumenta significativamente. Contate imediatamente uma Concessionária Autorizada Lexus. (→P. 173)



#### Não é possível travar ou destravar as portas

- A bateria da Smartkey está fraca ou totalmente descarregada? (→P. 475)
- O botão de partida está no modo de LIGADO?  
Ao travar as portas, desligue o botão de partida. (→P. 269)
- A Smartkey foi esquecida dentro do veículo?  
Ao travar as portas, certifique-se de que a Smartkey está em seu poder.
- Não é possível acionar adequadamente a função devido a uma condição de onda de rádio. (→P. 186)



#### Não é possível abrir a porta traseira

- A trava do dispositivo de proteção para crianças está aplicada?  
Não é possível abrir a porta traseira por dentro do veículo quando a trava estiver ativada. Abra a porta traseira pelo lado de fora e destrave a trava do dispositivo de proteção para crianças. (→P. 177)

## Se você achar que algo está errado



### A partida do sistema híbrido pode não funcionar

- Você pressionou o botão de partida enquanto pressionava firmemente o pedal do freio? (→P. 268)
- A alavanca de mudança de marchas está em P? (→P. 268)
- A Smartkey está em algum lugar detectável dentro do veículo? (→P. 184)
- A bateria da Smartkey está fraca ou totalmente descarregada?  
Nesse caso, o sistema híbrido poderá ser acionado de maneira temporária.  
(→P. 403)
- A bateria de 12 volts está descarregada? (→P. 404)



### Não é possível abrir os vidros ao acionar os interruptores dos vidros elétricos

- interruptor de travamento dos vidros está pressionado?  
Não é possível acionar os vidros elétricos, exceto o do banco do motorista, se o interruptor de travamento dos vidros estiver pressionado. (→P. 236)



### O botão de partida é desligado automaticamente

- A função de desligamento automático será acionada se o veículo for deixado no modo "ACCESSORY" (ACESSÓRIOS) ou "ON" (LIGADO) (o sistema híbrido não está funcionando) por um longo período. (→P. 270)



### Um alarme sonoro soará durante a condução

- indicador de advertência do cinto de segurança está piscando  
 motorista e o passageiro dianteiro estão usando os cintos de segurança?  
(→P. 375)
- indicador do freio de estacionamento está aceso  
 freio de estacionamento está liberado? (→P. 285)

Dependendo da situação, outros tipos de alarme sonoro também poderão soar.  
(→P. 373, 378)



### Um alarme é ativado e a buzina toca

- Alguém dentro do veículo abriu uma porta durante o acionamento do alarme?
  - sensor detecta essa condição e o alarme soa. (→P. 161)

Para parar o alarme, coloque o botão de partida no modo IGNITION ON (IGNIÇÃO LIGADA) ou ligue o sistema híbrido.



### Um alarme sonoro soará ao sair do veículo

- A Smartkey está dentro do veículo com o teto solar aberto?
  - Verifique a mensagem apresentada no computador de bordo colorido. (→P. 378)



### Um indicador de advertência acende ou uma mensagem de advertência é exibida

- Se um indicador de advertência acender ou uma mensagem de advertência for exibida, consulte (→P. 373, 378)

## Se tiver ocorrido um problema



### Se um pneu estiver furado

- Pare o veículo em um local seguro e substitua o pneu furado pelo pneu reserva temporário. (→P. 390)



### Se o veículo ficar atolado

- Execute o procedimento usado quando o veículo ficar atolado na lama, sujeira ou neve. (→P. 412)





## Revisão periódica e garantia

# 8

8-1. Revisão periódica e acessórios	
Revisão periódica .....	418
8-2. Garantia	
Prefácio .....	426
Garantia dos veículos	
Lexus .....	427
Como obter assistência	
técnica .....	433
Blindagem de veículos .....	435
Garantia de peças genuínas	
de reposição Lexus .....	436
Garantia de acessórios	
genuínos Lexus .....	437
Informações importantes .....	438
Assegure a correta	
manutenção do seu	
veículo Lexus .....	439
Plano de revisão periódica .....	440
8-3. Rede de concessionárias	
Rede de Concessionárias	
Autorizadas Lexus .....	441
8-4. Cuidados básicos	
Limpeza e proteção externa do	
veículo .....	442
Limpeza e proteção interna do	
veículo .....	446
Limpeza da tela LCD .....	452
Precauções quanto aos	
serviços que você	
mesmo pode fazer .....	453
Capô .....	455
Posicionamento do macaco	
mecânico .....	457
Compartimento do motor .....	458
Pneus .....	467
Pressão de inflagem	
dos pneus .....	469
Rodas .....	471
Filtro do ar condicionado .....	473
Bateria da chave inteligente	
(Smartkey) .....	475
Inspeção e troca de	
fusíveis .....	478
Lâmpadas .....	481
Bateria de 12 volts .....	492

## Revisão periódica

Você deve levar o veículo a uma Concessionária Autorizada Lexus para serviços de revisão periódica, bem como outros tipos de inspeções e reparos.

O departamento de serviço da Concessionária Autorizada Lexus executará toda a revisão periódica no seu veículo de forma confiável e econômica.

Os técnicos Lexus são especialistas bem treinados com as informações de serviço mais atualizadas através de boletins técnicos, dicas de serviço e programas de treinamento interno.

As Concessionárias Autorizadas Lexus investem muito em ferramentas especiais e equipamentos de serviço Lexus. Isto permite um trabalho mais preciso e eficiente.

O intervalo para revisão periódica é determinado conforme o valor do hodômetro ou intervalo de tempo, sendo 10.000 Km ou 12 meses, o que ocorrer primeiro.

A seguir estão três exemplos para melhor entendimento:

### Exemplo 1 (alto uso - revisões por quilometragem)

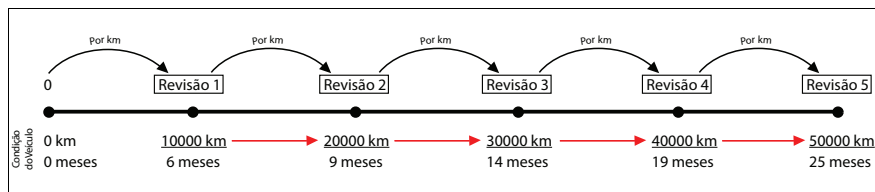

Para proprietários que percorrem grandes distâncias em curtos períodos de tempo, a revisão periódica será realizada por quilometragem.

Isto ocorre se o veículo percorrer mais de 10.000 km após a última revisão, antes do período de 12 meses (conforme exemplo acima).

### Exemplo 2 (baixo uso - revisões por tempo)

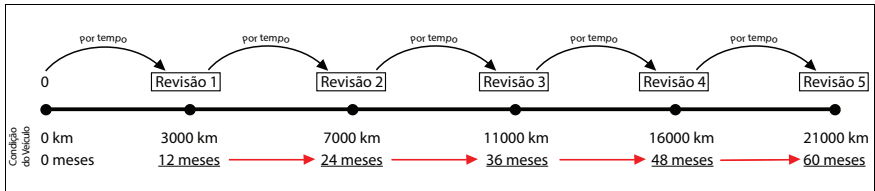

Para proprietários que percorrem curtas distâncias, a revisão periódica será realizada por tempo.

Isto ocorre se o veículo percorrer menos de 10.000 km após a última revisão, em um período de 12 meses (conforme exemplo acima).

### Exemplo 3 (uso variado - revisões por quilometragem e por tempo)

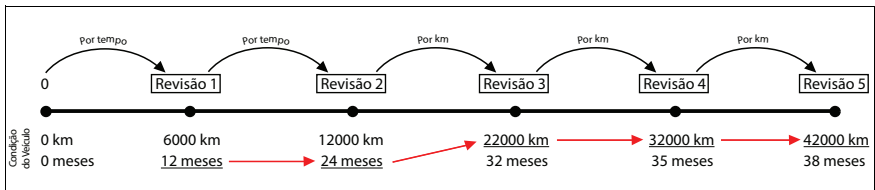

Em muitos casos a rotina do proprietário sofre modificações.

Por certos períodos o veículo pode percorrer menos de 10.000 km após a última revisão em um período de 12 meses, realizando assim revisões por tempo (revisão 1 e 2).

Porém, essa rotina pode ser modificada e o veículo percorrer mais de 10.000 km após a última revisão, antes do período de 12 meses, realizando assim revisões por quilometragem (revisão 3 em diante).

Essa diversificação de condições para revisão, modificam a base de contagem, como citado no exemplo acima a revisão 2 foi realizada com 12.000 km (por tempo), porém a revisão 3 foi realizada com 22.000 km (por quilometragem).

Desta forma não devemos associar a frequência de revisão a quilometragens exatas (ex.: 10.000 km, 20.000 km) e a tempos exatos (ex.: 12 meses, 24 meses), pois dependendo da condição de uso os valores necessários para revisão podem ser modificados para atender a regra.

## Tolerância para realização das revisões periódicas

1. Se o intervalo entre as revisões for alcançado pelo valor do hodômetro: 1.000 km

Exemplo: A 1ª revisão periódica deverá ser realizada entre 9.000 e 11.000 km, a 2ª revisão periódica deverá ser realizada entre 19.000 e 21.000 km e assim sucessivamente.

2. Se o intervalo entre as revisões for alcançado pelo tempo: 01 mês

Exemplo: A 1ª revisão periódica deverá ser realizada entre 11 e 13 meses a partir da data de entrega do veículo 0 km, a 2ª revisão periódica deverá ser realizada entre 11 e 13 meses a partir da data da última revisão e assim sucessivamente.

## Primeira revisão periódica com mão-de-obra gratuita

Você obterá o serviço da 1ª revisão periódica com mão de obra gratuita, em qualquer Concessionária Autorizada Lexus.

Esta revisão periódica deverá ser realizada de acordo com o plano de revisão periódica descrito no Manual do Proprietário.



### NOTA

- A gratuidade refere-se somente a mão-de-obra necessária para a execução da 1ª revisão periódica. O custo de itens de revisão periódica, como: lubrificantes, líquidos e filtros serão de responsabilidade do proprietário do veículo.
- A gratuidade da mão-de-obra de serviços está vinculada ao cumprimento do limite informado anteriormente, ou seja, 9.000 km a 11.000 km ou 11 a 13 meses, o que ocorrer primeiro, a partir da data de entrega do veículo 0 km. Caso o veículo não se enquadre nesta condição, o custo de mão de obra, também será de responsabilidade do proprietário ou responsável pelo veículo.
- O custo de mão-de-obra das demais revisões periódicas constantes no plano de revisão periódica não são gratuitas.

## Tipos de planos de revisão periódica

Os planos de revisão periódica são divididos em duas categorias de uso: Normal e Severo.

Todo veículo deve seguir o plano de revisão periódica para uso normal, onde são realizadas trocas, inspeções, lubrificação e ajustes em diversos itens.

Porém, determinados veículos de acordo com o tipo de utilização são classificados em uso severo e devem seguir além do plano de manutenção para uso normal, o plano para uso severo.

O plano de manutenção severo é dividido em pequenos grupos adicionais, de acordo com as condições de estrada e condições de condução.

Certifique-se de realizar todos os itens adicionais em que seu veículo se enquadrar na tabela abaixo:

<b>A:</b>	Operação em estradas acidentadas ou enlameadas
A-1:	Operação em estradas irregulares, lamacentas ou com areia.
A-2:	Operação em estradas empoeiradas (Estradas onde haja pouca pavimentação, ou áreas onde hajam nuvens de poeira e o ar é seco.)
<b>B:</b>	Condição de condução
B-1:	Veículo sobrecarregado (Por exemplo, utilizando uma carroçaria intercambiável (Camper) ou um bagageiro de teto)
B-2:	Percursos curtos repetidos, inferiores a 8 km, quando as temperaturas externas estão abaixo de zero (O motor não atingirá a temperatura normal de operação)
B-3:	O uso excessivo em marcha-lenta e/ou baixas velocidades por longas distâncias, como carros de polícia, táxis ou serviço de entregas
B-4:	Condução contínua em alta velocidade (80% ou mais da velocidade máxima do veículo) durante mais de 2 horas

## Plano de revisão periódica para uso normal

Item	Grupo	Descrição
1	Motor	Óleo e Filtro de Óleo do Motor
2		Fluido de Arrefecimento do Motor* <sup>1</sup>
3		Filtro de Ar do Motor
4		Velas de Ignição
5		Sistema de Arrefecimento do Motor
6	Sistema Híbrido	Fluido de Arrefecimento do Inversor / Conversor* <sup>2</sup>
7		Fluido da Transmissão Híbrida
8		Filtro de Ar da Bateria Híbrida
9		Parâmetros da ECU e Bateria (com GTS)
10	Transmissão	Eixo de Tração e Coifas
11	Freio	Pastilha e Disco de Freio
12		Fluido de Freio
13		Pedal e Freio de Estacionamento
14		Sistema de Freio
15	Suspensão	Caixa de Direção
16		Juntas Esféricas e Coifas
17		Amortecedores
18		Pneus
19		Alinhamento e Balanceamento (recomendado)* <sup>3</sup>
20		Sistema de Suspensão
21	Elétrica	Bateria 12v
22		Luzes Externas e Internas
23		Limpadores e Lavadores dos Vidros
24	Combustível	Filtro de Combustível do Tanque
25		Sistema de Combustível
26	Emissões	Cânister
27		Sistema de Escapamento
28	Ar condicionado	Filtro de Ar Condicionado
29		Sistema do Ar Condicionado

\*<sup>1</sup> Após a primeira substituição (16ª revisão periódica), o fluido de arrefecimento do motor deve ser substituído a cada 8 revisões periódicas.

\*<sup>2</sup> Após a primeira substituição (24ª revisão periódica), o fluido de arrefecimento do inversor / conversor deve ser substituído a cada 8 revisões periódicas.

\*<sup>3</sup> Serviços apenas recomendado, não incluído no pacote de manutenção e com custo pago pelo cliente.

Revisão periódica (intervalo entre revisões periódicas de 10.000 Km ou 12 meses, o que ocorrer primeiro)																				
Item	1ª	2ª	3ª	4ª	5ª	6ª	7ª	8ª	9ª	10	11ª	12ª	13ª	14ª	15ª	16ª	17ª	18ª	19ª	20
1	S	S	S	S	S	S	S	S	S	S	S	S	S	S	S	S	S	S	S	S
2				I				I				I				S				I
3		I		S		I		S		I		S		I		S		I		S
4										S										S
5				I				I		I	I	I	I	I	I	I	I	I	I	I
6				I				I				I				I				I
7				I				I				I				I				I
8	S	S	S	S	S	S	S	S	S	S	S	S	S	S	S	S	S	S	S	S
9	I	I	I	I	I	I	I	I	I	I	I	I	I	I	I	I	I	I	I	I
10		I		I		I		I		I		I		I		I		I		I
11	I	I	I	I	I	I	I	I	I	I	I	I	I	I	I	I	I	I	I	I
12	I	I	I	S	I	I	I	S	I	I	I	S	I	I	I	S	I	I	I	S
13	I	I	I	I	I	I	I	I	I	I	I	I	I	I	I	I	I	I	I	I
14		I		I		I		I		I		I		I		I		I		I
15		I		I		I		I		I		I		I		I		I		I
16		I		I		I		I		I		I		I		I		I		I
17	I	I	I	I	I	I	I	I	I	I	I	I	I	I	I	I	I	I	I	I
18	I	I	I	I	I	I	I	I	I	I	I	I	I	I	I	I	I	I	I	I
19	I	I	I	I	I	I	I	I	I	I	I	I	I	I	I	I	I	I	I	I
20		I		I		I		I		I		I		I		I		I		I
21	I	I	I	I	I	I	I	I	I	I	I	I	I	I	I	I	I	I	I	I
22	I	I	I	I	I	I	I	I	I	I	I	I	I	I	I	I	I	I	I	I
23	I	I	I	I	I	I	I	I	I	I	I	I	I	I	I	I	I	I	I	I
24						S						S						S		
25				I				I		I		I		I		I		I		I
26				I				I				I				I				I
27		I		I		I		I		I		I		I		I		I		I
28	I	I	I	I	I	I	I	I	I	I	I	I	I	I	I	I	I	I	I	I
29		I		I		I		I		I		I		I		I		I		I

Legenda:

I: Inspeccionar

S: Substituir

L: Limpar

A: Apertar

U: Lubrificar

### Plano de revisão periódica para uso severo

A-1: Operação em estradas acidentadas ou enlameadas	
<input type="checkbox"/> Inspeção das pastilhas e discos de freio	A cada 5.000 km ou 3 meses
<input type="checkbox"/> Inspeção dos tubos e mangueiras de freio	A cada 10.000 km ou 6 meses
<input type="checkbox"/> Inspeção do volante de direção, articulação e caixa de direção	A cada 5.000 km ou 3 meses
<input type="checkbox"/> Inspeção das coifas do eixo de tração	A cada 10.000 km ou 12 meses
<input type="checkbox"/> Inspeção das juntas esféricas da suspensão e guarda-pó	A cada 10.000 km ou 6 meses
<input type="checkbox"/> Inspeção da suspensão dianteira e traseira	A cada 10.000 km ou 6 meses
<input type="checkbox"/> Aperte de acordo com o torque de aperto dos parafusos e porcas no chassi e na carroçaria	A cada 10.000 km ou 6 meses
A-2: Operação em estradas empoeiradas (Estradas onde haja pouca pavimentação, ou áreas onde hajam nuvens de poeira e o ar é seco.)	
<input type="checkbox"/> Substituição do óleo do motor	A cada 5.000 km ou 6 meses
<input type="checkbox"/> Substituição do filtro do óleo do motor	A cada 5.000 km ou 6 meses
<input type="checkbox"/> Inspeção ou Substituição do Filtro de ar	I: A cada 2.500 km ou 3 meses S: A cada 40.000 km ou 48 meses
<input type="checkbox"/> Inspeção das pastilhas e discos de freio	A cada 5.000 km ou 3 meses
<input type="checkbox"/> Substituição do filtro do ar condicionado	A cada 15.000 km



B-1: Veículo sobrecarregado (Por exemplo, utilizando uma carroçaria intercambiável (Camper) ou um bagageiro de teto)	
<input type="checkbox"/> Substituição do óleo do motor	A cada 5.000 km ou 6 meses
<input type="checkbox"/> Substituição do filtro do óleo do motor	A cada 5.000 km ou 6 meses
<input type="checkbox"/> Inspeção das pastilhas e discos de freio	A cada 5.000 km ou 3 meses
<input type="checkbox"/> Inspeção ou substituição do fluido da transmissão (Incluindo o óleo do diferencial dianteiro)	I: A cada 40.000 km ou 24 meses S: A cada 80.000 km ou 48 meses
<input type="checkbox"/> Inspeção da suspensão dianteira e traseira	A cada 10.000 km ou 6 meses
<input type="checkbox"/> Aperte de acordo com o torque de aperto dos parafusos e porcas no chassi e na carroçaria	A cada 10.000 km ou 6 meses

B-2: Percursos curtos repetidos, inferiores a 8 km, quando as temperaturas externas estão abaixo de zero (O motor não atingirá a temperatura normal de operação)	
<input type="checkbox"/> Substituição do óleo do motor	A cada 5.000 km ou 6 meses
<input type="checkbox"/> Substituição do filtro do óleo do motor	A cada 5.000 km ou 6 meses

B-3: O uso excessivo em marcha-lenta e/ou baixas velocidades por longas distâncias, como carros de polícia, táxis ou serviço de entregas	
<input type="checkbox"/> Substituição do óleo do motor	A cada 5.000 km ou 6 meses
<input type="checkbox"/> Substituição do filtro do óleo do motor	A cada 5.000 km ou 6 meses
<input type="checkbox"/> Inspeção das pastilhas e discos de freio	A cada 5.000 km ou 3 meses

B-4: Condução contínua em alta velocidade (80% ou mais da velocidade máxima do veículo) durante mais de 2 horas	
<input type="checkbox"/> Inspeção ou substituição do fluido da transmissão (Incluindo o óleo do diferencial dianteiro)	I: A cada 40.000 km ou 24 meses S: A cada 80.000 km ou 48 meses

## Prefácio

Todas as informações constantes neste manual estão baseadas nos últimos dados disponíveis na data de sua publicação, estando o mesmo sujeito a alterações sem prévio aviso.

Por favor, esteja ciente de qualquer modificação em seu veículo Lexus, poderá afetar seu rendimento, segurança, dirigibilidade e, ainda, violar a legislação de trânsito vigente.

Além disso, tais modificações poderão implicar na perda da garantia contratual concedida pela Lexus do Brasil Ltda.

### ATENÇÃO

No ato da compra do seu veículo Lexus 0 km, exija da Rede de Concessionárias Autorizadas Lexus o preenchimento completo deste capítulo, bem como explicações a respeito da garantia concedida pela Lexus do Brasil Ltda.

A garantia não se aplica aos veículos adquiridos através de importação direta ou importação independente, quer seja feita pelo próprio proprietário, ou pela Rede de Concessionárias Autorizadas Lexus.

Para que você desfrute da segurança que a garantia proporciona, solicite informações da Concessionária Autorizada Lexus ou ao responsável pela venda do veículo se o seu veículo se enquadra nas condições acima.

## Garantia dos veículos Lexus

### Período de cobertura básica

A Lexus do Brasil Ltda., através da sua Rede de Concessionárias Autorizadas Lexus, garante seus veículos em condições normais de utilização, contra defeitos de fabricação de peças ou de montagem, por um período total de 48 (quarenta e oito) meses: os primeiros 90 (noventa) dias referem-se a garantia legal prevista no Código de Defesa do Consumidor e, o período subsequente, a garantia contratual concedida por mera liberalidade da Lexus do Brasil Ltda.

O prazo de garantia é contado a partir da data de entrega do veículo 0km, tendo por destinatário o primeiro proprietário. Esta cobertura aplica-se exclusivamente aos veículos utilizados para fins particulares, cuja emissão da respectiva nota fiscal tenha como destinatário uma pessoa física.

A cobertura acima não será aplicada para veículos utilizados para fins comerciais (locadoras de veículos, táxis e frotistas) ou cuja nota fiscal tenha como destinatário uma pessoa jurídica. Neste caso, a garantia ficará limitada ao período de 48 (quarenta e oito) meses ou 100.000 km, prevalecendo o que primeiro ocorrer.

#### NOTA

O prazo de garantia de peças e componentes que tenham sido substituídos em garantia durante o período de cobertura básica, extingue-se na mesma data do término da garantia contratual concedida pela Lexus do Brasil Ltda.

#### ATENÇÃO

As condições de garantia acima mencionadas são válidas apenas no território nacional e para veículos distribuídos e/ou comercializados pela Lexus do Brasil Ltda., através da sua Rede de Concessionárias Autorizadas Lexus.

## Acessórios

Acessórios podem ser adquiridos na Rede de Concessionárias Autorizadas Lexus. Mesmo que genuínos Lexus, seu prazo de garantia não mantém nenhuma relação com o prazo de garantia do veículo.

Portanto, exija no ato da compra do veículo, as respectivas notas fiscais dos acessórios que equipam o veículo, o que lhe permitirá usufruir a garantia destes itens.

Para informações detalhadas sobre a cobertura da garantia de acessórios genuínos Lexus.



### Totalmente transferível

A garantia prevista neste manual é totalmente transferível aos proprietários subseqüentes do veículo, desde que as seguintes condições sejam integralmente cumpridas:

- O novo proprietário do veículo deverá possuir o manual do proprietário original, onde deverá constar todos os registros de revisão periódica e a data de início da garantia.

### ATENÇÃO

Nos casos em que o veículo foi adquirido para fins comerciais e posteriormente revendido para fins particulares dentro do período vigente de garantia, prevalecerão as condições de garantia da primeira aquisição, sendo a garantia limitada a 48 (quarenta e oito) meses ou a 100.000km, prevalecendo o que primeiro ocorrer.

## Cobertura diferenciada da garantia



### Bateria 12V

Caso seja constatado qualquer defeito de fabricação durante os primeiros 24 (vinte e quatro) meses contados a partir da data de emissão da nota fiscal de venda do veículo, tendo por destinatário o primeiro proprietário, a Lexus do Brasil Ltda. arcará com o custo do reparo ou substituição da bateria 12V.

### Sistema híbrido (Bateria híbrida, módulo de controle da bateria híbrida, módulo de controle de energia, Inversor/conversor)

Além do período de cobertura básica, a Lexus do Brasil Ltda, oferece a garantia estendida de 48 (quarenta e oito) meses para veículos Lexus contra defeitos de fabricação e montagem do sistema híbrido, totalizando 8 (oito) anos de garantia, desde que realizadas todas as revisões periódicas na Rede de Concessionárias Autorizadas Lexus.

#### Pessoa física (CPF)

O período de garantia contra defeitos de fabricação ou montagem do sistema híbrido é de 8 anos sem limite de quilometragem para veículos cuja nota fiscal tenha sido emitida em nome de pessoa física.

#### Pessoa jurídica (CNPJ)

O período de garantia contra defeitos de fabricação ou montagem do sistema híbrido é de 8 anos com limite de 200.000 quilômetros, o que primeiro ocorrer, para veículos cuja nota fiscal tenha sido emitida em nome de pessoa jurídica.

## Peças de desgaste natural

A substituição de peças e componentes decorrente do uso normal do veículo e desgaste natural que toda peça e componente possui, não é coberta pela garantia, posto que não se trata de defeito de fabricação.

Segue abaixo as peças consideradas como itens de desgaste natural:

- Lâmpadas (exceto lâmpadas de xenon, quando originais do modelo do veículo);
- Fusíveis
- Velas de ignição (exceto acento)
- Elemento filtro de ar
- Filtro de óleo
- Filtro de combustível
- Filtro do ar condicionado
- Filtro de ar
- Filtro da bomba de combustível
- Lonas de freio
- Sapata de freio

- Pastilhas de freio
- Palhetas dos limpadores do para-brisa
- Bateria do controle remoto da chave
- Gás refrigerante
- Combustível
- Fluidos
- Óleo
- Lubrificantes
- Aditivos

 NOTA

Caso seja necessária a substituição de alguma peça de desgaste natural, após o prazo de 90 (noventa) dias da aquisição do veículo, o custo será de responsabilidade do proprietário do veículo.

### Itens e serviços não cobertos em garantia

#### Fatores fora de controle da Lexus do Brasil Ltda.



- O novo proprietário do veículo deverá possuir o manual do proprietário original, onde deverá constar todos os registros de revisão periódica e a data de início da garantia.
- Reparos e ajustes resultantes da má utilização do veículo (por exemplo, funcionamento do motor a alta rotação, sobrecarga), negligência, modificação, alteração, utilização indevida, acidentes, ajustes e reparos impróprios, utilização do veículo em competições, utilização de peças não genuínas e qualquer uso contrário ao especificado no manual do proprietário.



- Danos de qualquer natureza causados ao veículo por ação do indivíduo, animais, danos acidentais ou propositais do meio ambiente, tais como chuva ácida, ação de substâncias químicas, seiva das árvores, salinidade, granizo, vendaval, raios, inundações, impactos de quaisquer objetos e outros atos da natureza.



- A falta de manutenção do veículo, reparos e ajustes necessários em razão de manutenção imprópria (realizadas por terceiros ou fora da Rede de Concessionárias Autorizadas Lexus), a falta de uso do veículo, o uso de fluidos (e lubrificantes) não recomendados pela Lexus do Brasil Ltda.
- Reparos e ajustes resultados do uso de combustível de má qualidade e/ou adulterado.
- Serviços de limpeza, lavagens, regulagens, balanceamento, alinhamento e cambagens de rodas e higienização do sistema de ar condicionado.
- Eliminação de ruídos e vibrações causados pela utilização ou características do veículo.
- Descoloração, enfraquecimento, deformação ou manchas nos bancos, forrações de portas, manopla da alavanca da transmissão, volante, forro do teto, decorrentes do uso e da exposição frequente do sol.
- Danos causados pela utilização de acessórios que alterem o veículo e seu adequado funcionamento. Exemplos: Grades com menor área de ventilação do radiador, rodas e pneus fora do recomendado pela Lexus do Brasil Ltda., reboque para transportes de cargas, sistemas de áudio e vídeo que alterem o sistema elétrico e lâmpadas não genuínas ou impróprias ao modelo do veículo, assim como qualquer componente em desacordo com o recomendado no manual do proprietário.



### Ferrugem superficial na caçamba (veículos de carga)

Falhas na pintura, amassamentos nas chapas e corrosão nas faces internas e externas da caçamba decorrentes de agente externo ou da sua utilização com carga não cobertos em garantia.



### Quebra de vidros

Trincas e quebras de peças de vidro decorrentes de agentes externos, tais como batidas de pedras, granizo, galhos de árvore, não são cobertos em garantia.



### Gastos extras

A garantia não se aplica a custos com despesa de transporte, imobilização do veículo, hospedagem, comunicação, socorro, guincho ou locação de veículo, bem como lucros cessantes.



### Quilometragem adulterada

Qualquer fato ou evidência que caracterize a adulteração da quilometragem do veículo implica na extinção total da sua garantia.



### Manutenção de responsabilidade do proprietário

Ajuste do motor, lubrificação, limpeza, substituição de filtros, líquido de arrefecimento do motor, peças de desgaste natural, são alguns dos itens de revisão periódica que todos os veículos necessitam. Portanto, devem ser custeados pelo proprietário do veículo.

## Responsabilidades do proprietário

### Obtenção do serviço de garantia

É de responsabilidade do proprietário, a entrega do seu veículo para reparo em qualquer Concessionária Autorizada Lexus do território nacional para obter a garantia.

São condições fundamentais para a efetivação da garantia:

- Que a reclamação seja dirigida obrigatoriamente à Rede de Concessionárias Autorizadas Lexus do território nacional logo após a constatação da desconformidade apresentada;
- Que obrigatoriamente seja apresentado este manual do veículo devidamente preenchido e com a comprovação de todas as revisões periódicas executadas de acordo com o plano de revisão periódica.

### Manutenção

É de responsabilidade do proprietário a operação e condução corretas, manutenção e cuidados com o seu veículo Lexus, de acordo com as instruções contidas neste manual.



## Como obter assistência técnica

### Satisfação do cliente

A Lexus do Brasil Ltda. está empenhada no constante aperfeiçoamento de seus veículos e na satisfação de seus clientes.

Toda a Rede de Concessionárias Autorizadas Lexus possui as ferramentas, equipamentos e técnicos treinados pela Lexus do Brasil Ltda., para realizar serviços e reparar o seu veículo Lexus com o maior padrão de qualidade.

Portanto, quando necessário, procure a Rede de Concessionárias Autorizadas Lexus.

### Informações necessárias

Caso seja necessário algum reparo em seu veículo Lexus, esteja munido das seguintes informações e documentos:

- Uma descrição cuidadosa da desconformidade, incluindo as condições sobre as quais ela ocorre.
- Manual do proprietário e notas fiscais legíveis para comprovação da substituição de óleo fora da Rede de Concessionárias Autorizadas Lexus.

#### ATENÇÃO

O Manual do Proprietário deverá possuir obrigatoriamente o registro (carimbos) das revisões periódicas efetuadas, de acordo com as quilometragens e prazos preconizados no plano de revisão periódica constante neste manual.

### Comprovantes de revisão periódica realizada fora da Rede de Concessionárias Autorizadas Lexus

É de responsabilidade do proprietário do veículo a guarda das notas fiscais legíveis para comprovar que o óleo substituído fora da rede de Concessionárias Autorizadas Lexus de acordo com o recomendado pela Lexus do Brasil Ltda., conforme instruções constantes neste manual (classificação do óleo e classificação API).

A apresentação das notas fiscais acima mencionadas será obrigatória em situações que exijam a comprovação da revisão periódica. Portanto, ao vender o veículo, não se esqueça de fornecer essas notas fiscais ao novo proprietário.

Caso você esteja adquirindo o veículo, solicite esta documentação ao proprietário anterior.

## Plano de revisão periódica

Neste plano você encontrará todas as informações necessárias e obrigatórias para o perfeito funcionamento do seu veículo Lexus.

### ATENÇÃO

Todo e qualquer custo referente à mão de obra e substituição de peças e componentes previstas no plano de revisão periódica será de responsabilidade exclusiva do proprietário do veículo, com exceção ao custo de mão de obra da primeira revisão periódica, se realizada conforme quilometragem ou intervalo de tempo especificados no manual do proprietário.

## Plano de revisão periódica do veículo

Todas as revisões periódicas no manual do proprietário, deverão ser executadas exclusivamente na Rede de Concessionárias Autorizadas Lexus e devidamente registradas no “Registro de revisão periódica”.

A simples troca de óleo e filtros constante no plano de revisão periódica não substitui a obrigatoriedade da execução das revisões periódicas.

O não cumprimento do plano de revisão periódica poderá comprometer o bom funcionamento do seu veículo Lexus, ocasionando possíveis desconformidades que podem ser evitadas com a execução integral do plano de revisão periódica.

Portanto, existe a possibilidade de um eventual reparo não ser coberto pela garantia, em razão da falta de uma das disposições do plano de revisão periódica, caso o reparo seja consequência do não cumprimento do plano de revisão periódica.

A Lexus do Brasil Ltda. se reserva ao direito de efetuar esse julgamento. Portanto, recomendamos que todo o plano de revisão periódica seja cumprido para que tais situações sejam evitadas.

## Blindagem de veículos

A blindagem de seu veículo Lexus poderá comprometer o adequado funcionamento mecânico, dinâmico, elétrico e estrutural do veículo, ocasionando desconformidades em relação às características originais de fábrica.

A blindagem aumenta significativamente o peso e a rigidez da carroçaria interferindo diretamente no desempenho, segurança e durabilidade do veículo.

As alterações e/ou modificações acima estão fora do controle de qualidade da Lexus que se reserva o direito de não cobrir em garantia defeitos / desconformidades decorrentes de tais alterações e/ou peças utilizadas.

Por se tratar de componentes não comercializados e/ou utilizados na fabricação do veículo, seu prazo de garantia não mantém nenhuma relação com o prazo de garantia do veículo cujos termos e condições constam do manual do proprietário.

Exija no ato da compra do veículo, o certificado de garantia (ou comprovante) do responsável pela alteração e/ou modificação.

## Garantia de peças genuínas de reposição Lexus

### Adquiridas e instaladas na Rede de Concessionárias Autorizadas Lexus do território nacional

As peças genuínas de reposição Lexus possuem uma garantia contra defeito comprovado de fabricação de 1 (um) ano sem limite de quilometragem, sendo que os primeiros 90 (noventa) dias referem-se à garantia legal, prevista no Código de Defesa do Consumidor e o período subsequente, a garantia contratual concedida por mera liberalidade do fabricante.

Para fazer jus ao período desta garantia (garantia legal e garantia contratual) as peças de reposição genuínas Lexus deverão ser adquiridas e instaladas obrigatoriamente na Rede de Concessionárias Autorizadas Lexus do território nacional.

Para o reconhecimento da garantia, a nota fiscal original da compra da peça genuína de reposição Lexus (emitida no território nacional) e a ordem de serviço da sua instalação no veículo serão solicitadas para comprovação do período de garantia.

### Adquiridas no balcão das Concessionárias Autorizadas Lexus do território nacional e instaladas fora da Rede de Concessionárias Autorizadas Lexus

As peças genuínas de reposição Lexus adquiridas na Rede de Concessionárias Autorizadas Lexus do território nacional e instaladas fora da rede de Concessionárias Autorizadas (peça balcão), estarão abrangidas exclusivamente pela garantia legal de 90 (noventa) dias, contra defeito comprovado de fabricação.

Para o reconhecimento da garantia, a nota fiscal original da compra da peça no balcão de uma Concessionária Autorizada Lexus (emitida no território nacional) será solicitada, para a comprovação da validade do período de garantia.

#### ATENÇÃO

A garantia das peças genuínas de reposição Lexus assim como a garantia do veículo, não abrangem o desgaste natural das peças, posto que não se trata de defeito de fabricação.

A Lexus concede garantia apenas as peças genuínas adquiridas na rede de Concessionárias Autorizadas Lexus do território nacional.

## Garantia de acessórios genuínos Lexus

### Adquiridas e instaladas na Rede de Concessionárias Autorizadas Lexus do território nacional

Os acessórios genuínos Lexus possuem garantia contra defeito de fabricação de 1 (um) ano sem limite de quilometragem, sendo que os primeiros 90 (noventa) dias referem-se à garantia legal, prevista no Código de Defesa do Consumidor e o período subsequente à garantia contratual concedida por mera liberalidade do fabricante.

Para fazer jus ao período desta garantia (garantia legal e garantia contratual) os Acessórios deverão ser adquiridos e instalados em Concessionárias Autorizadas Lexus do território nacional. Para o reconhecimento da garantia, a nota fiscal original da compra do acessório genuíno Lexus (emitida no território nacional) e a ordem de serviço da sua instalação no veículo serão solicitadas para comprovação do período de garantia.

### Adquiridos no balcão da Rede de Concessionárias Autorizadas Lexus do território nacional e instalados fora da Rede de Concessionárias Autorizadas Lexus

Os acessórios genuínos adquiridos em Concessionárias Autorizadas Lexus do território nacional e instalados fora da Rede de Concessionárias Autorizadas Lexus estarão abrangidos exclusivamente pela garantia legal de 90 (noventa) dias, contra defeito de fabricação.

Para o reconhecimento da garantia, a nota fiscal original da compra do acessório genuíno Lexus (emitida no território nacional) será solicitada para comprovação do período de garantia.

#### ATENÇÃO

- O prazo de garantia dos acessórios genuínos Lexus é exclusivo e não mantém nenhuma relação com o prazo de garantia do veículo.
- A garantia dos acessórios assim como a garantia do veículo, não abrangem o desgaste natural das peças, posto que não se trata de defeito de fabricação.

## Informações importantes

### Acessórios, peças de reposição e modificações em seu veículo Lexus

Uma grande quantidade de peças de reposição e acessórios não genuínos para os veículos Lexus estão disponíveis no mercado. Utilizando estes acessórios, ou peças de reposição, você poderá afetar a segurança e funcionamento do seu veículo Lexus, mesmo que estes componentes sejam aprovados pelas leis vigentes. A Lexus do Brasil não se responsabiliza e não garante tais peças de reposição ou acessórios que não sejam genuínos Lexus, ou homologados pela Lexus, tampouco a substituição ou a instalação desses componentes.

O veículo não deve ser modificado com produtos não genuínos. Modificações com produtos não genuínos Lexus podem afetar o desempenho, a segurança, a durabilidade do veículo e, ainda, violar a legislação veicular.

Danos ou problemas de desempenho resultantes de tais modificações não serão cobertos pela garantia.

## Assegure a correta manutenção do seu veículo Lexus

### Serviço de pré-entrega

Para assegurar a sua satisfação com o seu veículo Lexus, a sua Concessionária Autorizada é a responsável pela realização dos serviços especificados, para a inspeção e limpeza do seu veículo antes de sua entrega.

### Plano de revisão periódica

A manutenção adequada ajudará a assegurar um máximo rendimento, uma maior confiabilidade e uma vida mais duradoura para o seu veículo Lexus.

Para mantê-lo nas melhores condições de uso é de vital importância inspecionar e realizar as revisões periódicas, de acordo com o plano de revisão periódica descrito no manual do proprietário.

O manual do proprietário de seu veículo contém instruções para verificações que poderão ser realizadas por você mesmo.

O plano de revisão periódica é o resultado de muita experiência e testes e representa a manutenção mais eficiente e econômica para o seu veículo Lexus.

A medida que as condições de utilização do veículo tornam-se mais severas são necessários reparos e inspeções mais frequentes, assim como em decorrência do tempo de uso.

#### ATENÇÃO

Todo e qualquer custo referente à mão de obra e substituição de peças e componentes previstas no plano de revisão periódica será de responsabilidade exclusiva do proprietário do veículo, com exceção ao custo de mão de obra da primeira revisão periódica, se realizada conforme quilometragem ou intervalo de tempo especificados neste manual.

## Plano de revisão periódica

### 1ª Revisão periódica com Mão de Obra Gratuita

A 1ª Revisão periódica com mão de obra gratuita pode ser realizada em qualquer concessionária da Rede de Concessionárias Autorizadas Lexus localizada no território brasileiro, sendo necessária apenas a apresentação deste manual.

A tolerância para a realização de todas as revisões periódicas é de 1.000 km, se a revisão periódica é realizada pelo valor do hodômetro ou 01 mês se a revisão periódica é realizada pelo tempo, o que ocorrer primeiro.

A gratuidade da mão de obra da 1ª revisão periódica está vinculada ao cumprimento dos limites informados anteriormente, ou seja, 9.000 km a 11.000 km ou 11 a 13 meses, o que ocorrer primeiro, a partir da data de entrega do veículo 0 Km. Caso o veículo não se enquadre nestas condições, o custo de mão de obra também será de responsabilidade do proprietário ou responsável pelo veículo.

Para facilitar o controle das revisões periódicas executadas, exija o respectivo preenchimento do "Registro de revisão periódica".

### Registro de revisão periódica

Exija que a Concessionária Autorizada Lexus registre todas as revisões periódicas efetuadas em cumprimento ao plano de revisão periódica.

#### ATENÇÃO

É de sua inteira responsabilidade a guarda e apresentação das notas fiscais originais para comprovação das revisões periódicas de seu veículo, pois sua apresentação será obrigatória em situações que exijam a comprovação de que os serviços foram executados.



## Rede de Concessionárias Autorizadas Lexus

A lista completa e atualizada da rede de Concessionárias Autorizadas Lexus está disponível no site Lexus.

As Concessionárias Autorizadas Lexus são divididas em duas categorias: Postos de Serviço Autorizados Lexus (realizam somente revisão periódica e pequenos reparos) e Concessionárias Autorizadas Lexus (realizam revisão periódica, pequenos e grandes reparos, além de diagnósticos e funilaria (caso disponível)).

Para acessar diretamente o conteúdo do manual de proprietário versão completa, a Lexus recomenda:

■ **Através do endereço do site:**

Digite na barra de endereços do seu navegador [www.lexus.com.br/concessionarias](http://www.lexus.com.br/concessionarias) e selecione seu estado e cidade.

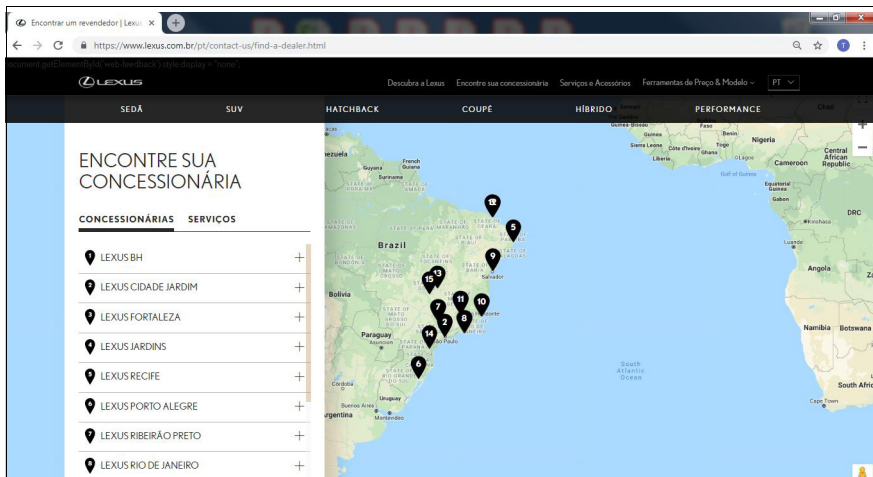

■ **Através da leitura do QR Code:**

Acesse a câmera do celular/tablet e efetue a leitura do símbolo abaixo (QR Code) que aciona o navegador diretamente para o endereço.



[www.toyota.com.br/concessionarias](http://www.toyota.com.br/concessionarias)

## Limpeza e proteção externa do veículo

Execute os procedimentos a seguir para proteger o veículo e mantê-lo em condições excelentes:

- Iniciando de cima para baixo, aplique uma quantidade abundante de água na carroçaria, rodas e extremidade inferior do veículo para remover qualquer sujeira e poeira.
- Lave a carroçaria usando esponja ou pano macio.
- Para marcas de difícil remoção, use sabão apropriado para veículos e enxágue totalmente com água.
- Remova toda água.
- Encere o veículo quando a camada resistente a água estiver deteriorada.  
Se a água não formar gotas em uma superfície limpa, aplique cera quando a carroçaria do veículo estiver fria.

### ■ Revestimento auto restaurador

A carroçaria do veículo tem um revestimento auto restaurador resistente a riscos pequenos na superfície, causados durante a lavagem do veículo.

- O revestimento dura de 5 a 8 anos a partir da entrega do veículo pela fábrica.
- O tempo de restauração difere dependendo da profundidade do risco e da temperatura externa. O tempo de recuperação pode ficar mais curto quando o revestimento for aquecido ao aplicar água quente.
- Riscos profundos causados por chaves, moedas, não podem ser reparados.
- Não use cera contendo abrasivos.

### ■ Lavadores automáticos

- Dobre os espelhos antes de lavar o veículo. Comece a lavar pela parte dianteira do veículo. Certifique-se de estender os espelhos antes de dirigir.
- As escovas usadas em lavadores automáticos poderão riscar a superfície do veículo e danificar sua pintura.
- O defletor de ar traseiro poderá não ser lavável em alguns lavadores automáticos. Poderá existir também maior risco de danos ao veículo.

### ■ Lavadores automáticos de alta pressão

- Não permita que os bocais do lavador automático fiquem muito próximos dos vidros.
- Antes de entrar em um lavador automático, verifique se a tampa do tanque de combustível está fechada corretamente.

### ■ Observação referente ao Smart Entry

Se a maçaneta da porta ficar úmida enquanto a Smartkey estiver dentro da faixa efetiva, a porta poderá travar e destravar repetidamente. Durante a lavagem do veículo, coloque a chave em uma posição a 2 m ou mais de distância do veículo. (Seja cauteloso para garantir que a chave não seja furtada.)

### ■ Rodas de alumínio

- Remova toda sujeira imediatamente usando detergente neutro. Não use escovas duras ou produtos abrasivos para limpeza. Não use produtos químicos fortes de limpeza. Use o mesmo detergente neutro e cera usados sobre a pintura do veículo.
- Não use detergente nas rodas quando estiverem quentes, por exemplo, após dirigir longa distância em altas temperaturas.
- Lave o detergente das rodas imediatamente após o uso.

### ■ Para-choques

Não esfregue com produtos de limpeza abrasivos.

### ■ Revestimento impermeabilizante dos vidros laterais dianteiros

- As precauções abaixo podem aumentar a eficácia do revestimento impermeabilizante.
  - Remova toda a sujeira, dos vidros laterais dianteiros regularmente.
  - Não deixe que sujeira e pó se acumulem nos vidros por um longo período. Limpe os vidros com um pano macio e úmido assim que possível.
  - Não use cera ou limpa-vidro que contenham abrasivos para limpar os vidros.
  - Não use objetos metálicos para remover o acúmulo de condensação.
- Quando o impermeabilizante tiver perdido suas características, o revestimento poderá ser reparado. Entre em contato com a Concessionária Autorizada Lexus.

**⚠ ATENÇÃO****■ Ao lavar o veículo**

Não aplique água no interior do compartimento do motor. Isso poderá resultar em incêndio nos componentes elétricos.

**■ Ao limpar o para-brisa**

Ajuste o interruptor do limpador para a posição off.

Caso o interruptor do limpador esteja posicionado em "AUTO", os limpadores poderão funcionar inesperadamente nas situações abaixo, podendo prender suas mãos e causar ferimentos graves ou danos às palhetas do limpador.

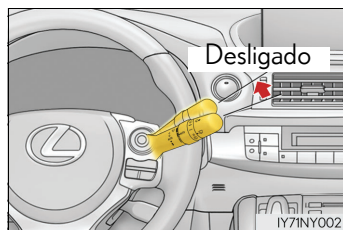

- Quando a parte superior do para-brisa onde o sensor de chuva está localizado for tocado com as mãos
- Quando um pano úmido ou similar estiver próximo ao sensor de chuva
- Se algo colidir contra o para-brisa
- Se você tocar diretamente no corpo do sensor de chuva ou se algo colidir com o sensor de chuva

**■ Precauções sobre o tubo de escapamento**

Os gases do escapamento fazem o tubo do escapamento esquentar excessivamente.

Ao lavar o veículo, esteja atento para não tocar nos tubos de escapamento antes que o mesmo esteja suficientemente frio, uma vez que os tubos quentes poderão causar queimaduras.

**NOTA**
**■ Para evitar a deterioração da pintura e os efeitos da corrosão na carroçaria e componentes (rodas de alumínio)**

- Lave o veículo imediatamente nos casos abaixo:
  - Após dirigir próximo do litoral
  - Após dirigir em pistas cobertas de sal
  - Se houver piche ou seiva de árvores na superfície da pintura
  - Se notar insetos mortos ou fezes de insetos na superfície da pintura
  - Após dirigir em uma área contaminada com fuligem, fumaça oleosa, resíduos de mineração, pó de ferro ou substâncias químicas
  - Se o veículo estiver excessivamente sujo com poeira ou lama
  - Se houver borrifamento de líquidos como benzina e gasolina na superfície da pintura
- Se a pintura estiver esfolada ou riscada, providencie o reparo imediatamente.
- Ao armazenar as rodas, para evitar sua corrosão, remova toda a sujeira e armazene-as em um local com baixa umidade.

**■ Limpeza das luzes externas**

- Lave cuidadosamente. Não use substâncias orgânicas nem esfregue com uma escova dura. Isto poderá danificar as superfícies das lentes dos faróis, lanternas e sinalizadores de direção.
- Não aplique cera nas superfícies das luzes. A cera poderá danificar as lentes.

**■ Para evitar danos ao suporte do limpador do para-brisa**

Ao levantar e afastar os braços do limpador do para-brisa, puxe primeiro o braço do limpador do lado do motorista para cima e repita para o lado do passageiro. Ao retornar os braços do limpador para a posição original, faça-o pelo lado do passageiro primeiro.

**■ Ao usar um lavador automático**

Ajuste o interruptor do limpador para a posição off. Se o interruptor do limpador estiver na posição "AUTO", os limpadores poderão ser acionados e causar danos às palhetas do limpador.

**■ Ao usar um lavador de alta pressão**

- Ao lavar o veículo, não permita que a água do lavador de alta pressão atinja a câmera ou as áreas próximas dela diretamente. Devido ao choque do lavador de alta pressão, é possível que o dispositivo não funcione da maneira normal.
- Não coloque o bico do bocal próximo aos componentes e protetores de borracha (tampa de borracha ou resina manufaturada), aos conectores ou às peças a seguir. Os componentes podem ser danificados, caso entrem em contato com a água em alta pressão.
  - Peças relacionadas à tração
  - Componentes da direção
  - Componentes da suspensão
  - Componentes do freio

## Limpeza e proteção interna do veículo

Os procedimentos abaixo ajudarão a proteger o interior do veículo e mantê-lo em excelente condição:

### Proteção do interior do veículo

- Remova a sujeira e a poeira usando aspirador de pó. Limpe as superfícies sujas com um pano umedecido em água morna.
- Se os resíduos não puderem ser removidos, limpe com um tecido macio umedecido em uma solução com aproximadamente 1% de detergente neutro. Remova o excesso de água do pano e limpe minuciosamente quaisquer vestígios de detergente e água.

### Limpeza de áreas de couro

- Remova a sujeira e a poeira usando aspirador de pó.
- Limpe todo o excesso de sujeira e poeira com um pano macio umedecido em detergente diluído.  
Use uma solução de aproximadamente 5% de detergente neutro diluído em água.
- Remova o excesso de água do pano e limpe totalmente todo vestígio de detergente.
- Limpe a superfície usando um pano seco e macio para remover toda a umidade. Deixe o couro secar em local à sombra e ventilado.

### Limpeza de áreas em couro sintético

- Remova a sujeira e a poeira usando aspirador de pó.
- Limpe com um tecido macio umedecido com uma solução com aproximadamente 1% de detergente neutro.
- Remova o excesso de água do pano e limpe minuciosamente quaisquer vestígios de detergente e água.

## Limpeza da entrada de ar da bateria híbrida (bateria de tração) e do filtro.

Para evitar que a entrada de ar e o filtro fiquem obstruídos, limpe-os periodicamente.

### ■ Limpeza da entrada de ar

Remova poeira e obstruções da entrada de ar com o uso de um aspirador de pó.

A entrada de ar tem um filtro.



Se “MAINTENANCE REQUIRED FOR TRACTION BATTERY COOLING PARTS SEE OWNER’S MANUAL” (“Manutenção necessária para peças de resfriamento da bateria de tração, Consulte o manual do proprietário”) for exibida no visor de multifunção, o filtro pode estar obstruído. Remova a tampa da admissão da entrada de ar e limpe o filtro.

### ■ Limpeza do filtro da entrada de ar

O filtro da entrada de ar está localizado na lateral do banco traseiro direito.

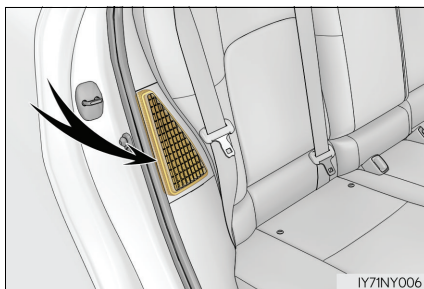

- 1 Solte as 5 garras e remova a tampa da admissão da entrada de ar.

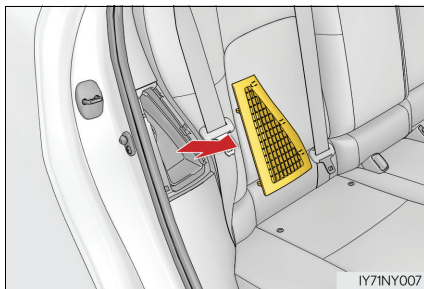

- 2 Remova o filtro da tampa da admissão da entrada de ar.

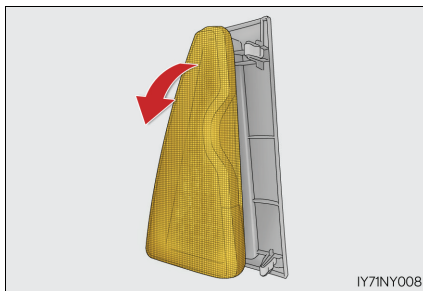

- 3 Remova eventuais poeira e obstruções do filtro com o uso de um aspirador de pó.

Certifique-se, também, de que poeira e obstruções sejam removidas da parte interna da tampa da entrada de ar.

Se o filtro for danificado, ele deve ser substituído pela Concessionária autorizada Lexus.

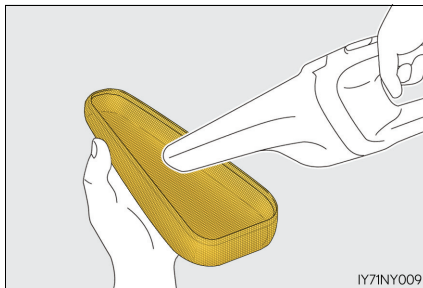

- 4 Instale a tampa da entrada de ar conforme o procedimento reverso de remoção.

Certifique-se de que a peça de borracha do filtro esteja instalada em volta da esponja, cobrindo toda a tampa.

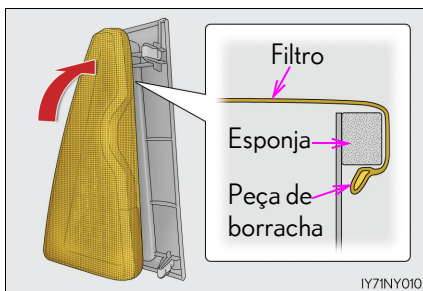

- 5 Inicie o sistema híbrido e verifique se a mensagem “MAINTENANCE REQUIRED FOR TRACTION BATTERY COOLING PARTS SEE OWNER’S MANUAL” (“Manutenção necessária para peças de resfriamento da bateria de tração. Consulte o manual do proprietário”) não é mais exibida no visor de multifunção.

Após o sistema híbrido ter sido acionado, a mensagem de advertência pode levar até 20 minutos para desaparecer. Se a mensagem de advertência não desaparecer mesmo após a limpeza do filtro, o veículo deverá ser inspecionado em uma Concessionária Autorizada Lexus.



### ■ Cuidados com áreas em couro

A Lexus recomenda a limpeza interna do veículo no mínimo duas vezes ao ano para manter a qualidade do interior do veículo.

### ■ Lavagem dos carpetes

Existem diversas espumas de limpeza disponíveis comercialmente. Use uma esponja ou escova para aplicar a espuma. esfregue em movimentos circulares sobrepostos. Não use água. Limpe as superfícies sujas e deixe-as secar. Os melhores resultados são obtidos mantendo-se o carpete o mais seco possível.

### ■ Manutenção de entrada de ar

- Se o veículo for conduzido com a entrada de ar obstruída, a bateria híbrida (bateria de tração) pode superaquecer e o consumo de combustível pode aumentar.
- Dependendo das condições sob as quais o veículo é utilizado, a limpeza da entrada de ar deve ser feita com mais regularidade.

### ■ Cintos de segurança

Limpe com sabão neutro e água morna, usando um pano ou esponja. Verifique também os cintos periodicamente quanto ao desgaste excessivo, desfiamentos ou cortes.

### ■ Limpeza do filtro da entrada de ar

- O manuseio inadequado da tampa da entrada de ar e do filtro pode danificá-los. Caso haja alguma preocupação quanto ao filtro de limpeza, contate uma Concessionária Autorizada Lexus.
  - Se o veículo for conduzido com a entrada de ar obstruída, a bateria híbrida (bateria de tração) pode superaquecer e o consumo de combustível aumentará.
  - Dependendo das condições sob as quais o veículo é utilizado, a limpeza da entrada de ar deverá ser feita com mais regularidade.
- Se “MAINTENANCE REQUIRED FOR TRACTION BATTERY COOLING PARTS SEE OWNER’S MANUAL” (Manutenção necessária para peças de resfriamento da bateria de tração, Consulte o manual do proprietário) for exibida no visor de multifunção,
- A entrada de ar poderá estar obstruída devido ao acúmulo de poeira. Limpe a entrada de ar e o filtro conforme o método de limpeza apropriado.
  - Ao ser sempre conduzida nesse estado, a bateria híbrida (bateria de tração) pode superaquecer, ocasionando a diminuição da distância de condução alimentada por motor elétrico, perda da economia de combustível e danos. Limpe a entrada de ar periodicamente para evitar que a poeira se acumule na entrada de ar ou no filtro.
  - Se a mensagem não se apagar mesmo que a entrada de ar esteja limpa, providencie a inspeção do veículo por uma Concessionária Autorizada Lexus.

 **ATENÇÃO****■ Água no veículo**

- Não jogue ou derrame o líquido no veículo, por exemplo, no assoalho, nas entradas de ar da bateria híbrida (bateria de tração) e no compartimento de bagagem. A negligência poderá causar impropriedade na bateria híbrida, componentes elétricos, ou resultar em incêndio.
- Não deixe molhar componente algum do sistema de airbag ou fiação elétrica no interior do veículo. (→P. 34)  
Uma falha elétrica poderá causar a deflagração ou o funcionamento incorreto dos airbags, resultando em ferimentos graves ou fatais.

**■ Limpeza interna (especialmente painel de instrumentos)**

Não utilize ceras polidoras ou produtos abrasivos para limpeza. O painel de instrumentos poderá refletir no para-brisa, obstruindo a visão do motorista e levando a um acidente, resultando em ferimentos graves ou fatais.

**■ Limpeza da entrada de ar da bateria híbrida (bateria de tração) e do filtro**

- Não utilize água ou outros líquidos para limpar a entrada de ar/filtro. Se a água for aplicada à bateria híbrida (bateria de tração) ou a outros componentes, poderá haver incêndio e falha no funcionamento.
- Se a tampa da entrada de ar, localizada na lateral do banco traseiro direito, tiver que ser removida, certifique-se de que o botão de partida esteja desligado para parar o sistema híbrido.

 NOTA**■ Detergentes para limpeza**

- Não use as substâncias abaixo, uma vez que poderão desbotar o interior do veículo ou causar estrias ou danos em superfícies pintadas:
  - Exceto as áreas dos bancos: Substâncias orgânicas como benzeno ou gasolina, soluções ácidas ou alcalinas, corante e alvejante
  - Bancos: Soluções ácidas ou alcalinas, como diluente, benzeno e álcool
- Não utilize ceras polidoras ou produtos abrasivos para limpeza. O painel de instrumentos ou a superfície pintada de outros componentes internos poderão ser danificados.

**■ Prevenção de danos às superfícies em couro**

Observe as precauções abaixo para evitar danos e deterioração às superfícies em couro:

- Remova imediatamente toda a poeira ou sujeira das superfícies de couro.
- Não exponha o veículo à luz solar direta durante longos períodos. Estacione o veículo à sombra, especialmente durante o verão.
- Não coloque objetos feitos de vinil, plástico ou que contenham cera sobre o estofamento, visto que poderão aderir à superfície do couro se a temperatura interna do veículo aumentar significativamente.

**■ Água no assoalho**

Não lave o assoalho do veículo com água.

Os sistemas do veículo, como o sistema de áudio, poderão ser danificados se a água entrar em contato com componentes elétricos, como o sistema de áudio, acima ou sob o assoalho do veículo. A água também poderá causar oxidação da carroçaria.

**■ Limpeza interna do vidro traseiro**

- Não use produto para limpeza de vidro para limpar o vidro traseiro, uma vez que isto poderá danificar os filamentos do aquecedor do vidro traseiro ou a antena. Use um pano úmido em água morna para limpar delicadamente o vidro. Limpe o vidro com movimentos paralelos à antena ou aos filamentos do aquecedor.
- Seja cauteloso para não riscar ou danificar a antena ou os filamentos do aquecedor.

## Limpeza da tela LCD

Ao tirar o pó da tela de LCD ou limpá-la, primeiro desligue o sistema e então limpe-a com um pano macio e seco.

 NOTA

Ao limpar a tela de LCD, tome cuidado para não arranhar a superfície. Não use produtos químicos de limpeza ou abrasivos.

## Precauções quanto aos serviços que você mesmo pode fazer

Se você mesmo realizar a manutenção, certifique-se de observar o procedimento correto nestas seções.

Itens	Peças e ferramentas
Condição da bateria de 12-volts (→P. 492)	<ul style="list-style-type: none"> <li>• Graxa</li> <li>• Chave combinada</li> </ul>
Nível de líquido de arrefecimento da unidade de controle de potência/motor a gasolina (→P. 462)	<ul style="list-style-type: none"> <li>• Fluido de Arrefecimento Genuíno Lexus (SLLC)</li> <li>• Funil</li> </ul>
Nível de óleo do motor (→P. 460)	<ul style="list-style-type: none"> <li>• Óleo de Motor Genuíno Lexus</li> <li>• Pano ou toalha de papel</li> <li>• Funil</li> </ul>
Fusíveis (→P. 478)	<ul style="list-style-type: none"> <li>• Fusível Genuíno Lexus</li> </ul>
Lâmpadas (→P. 481)	<ul style="list-style-type: none"> <li>• Lâmpada Genuína Lexus</li> <li>• Chave Phillips</li> <li>• Chave de fenda</li> <li>• Chave</li> </ul>
Radiador e condensador (→P. 464)	—
Pressão de inflagem dos pneus (→P. 469)	<ul style="list-style-type: none"> <li>• Medidor de pressão do pneu</li> <li>• Fonte de ar comprimido</li> </ul>
Fluido do lavador (→P. 464)	<ul style="list-style-type: none"> <li>• Fluido do Limpador de Para-brisa Genuíno Lexus</li> <li>• Funil</li> </ul>

 **ATENÇÃO**

○ O compartimento do motor contém muitos mecanismos e fluidos que podem mover repentinamente, tornar-se quente ou energizados eletricamente. Para evitar ferimentos graves ou fatais, observe as precauções abaixo.

**■ Durante operações no compartimento do motor**

- Certifique-se de que o indicador no botão de partida e o indicador "READY" estão ambos apagados.
- Mantenha as mãos, roupas e ferramentas afastadas do ventilador em movimento.
- Esteja atento para não tocar no motor, radiador, unidade de controle de potência, coletor de escapamento. imediatamente após a condução, uma vez que poderão estar quentes. O óleo e os demais fluidos também poderão estar quentes.
- Não mantenha no compartimento do motor, quaisquer materiais inflamáveis que possam queimar com facilidade, como papel ou panos.
- Não fume, gere faíscas ou exponha chamas ao combustível. Os gases de combustível são inflamáveis.
- Esteja atento, uma vez que o fluido de freio poderá queimar as suas mãos ou olhos além de danificar as superfícies pintadas. Se houver contato de fluido de freio nas mãos ou olhos, lave a área afetada com água pura imediatamente. Se o desconforto persistir, procure um médico.

**■ Ao trabalhar próximo de ventiladores elétricos de arrefecimento ou grade do radiador**

Confirme que o botão de partida está desligado.

Com o botão de partida posicionado no modo "ON" (LIGADO), os ventiladores elétricos de resfriamento poderão ser acionados automaticamente se o ar condicionado estiver ligado e/ou a temperatura do líquido de arrefecimento estiver alta. (→P. 464)

**■ Óculos de segurança**

Use óculos de segurança para evitar que quaisquer materiais, jatos de fluido, atinjam seus olhos.

 **NOTA****■ Se o filtro de ar for removido**

Dirigir com o filtro de ar removido poderá resultar em desgaste excessivo do motor devido a sujeira no ar.

**■ Se o nível do fluido estiver baixo ou alto**

É normal que o nível do fluido de freio abaixe levemente conforme o desgaste das pastilhas de freio ou quando o nível do fluido no acumulador estiver alto.

Se o reservatório exigir reabastecimento frequente, isto poderá indicar um problema grave.

## Capô

Para abrir o capô, libere a trava por dentro do veículo.

- 1 Puxe a alavanca de destravamento do capô.

O capô irá saltar levemente.

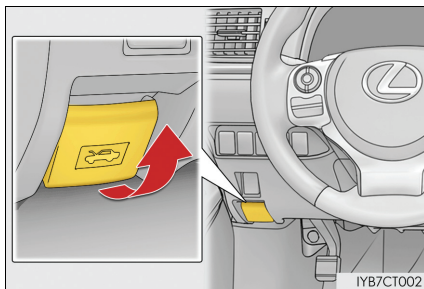

- 2 Levante o engate e a seguir o capô.

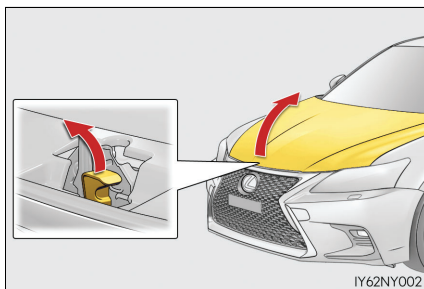

- 3 Mantenha o capô aberto ao inserir a haste de suporte no encaixe.

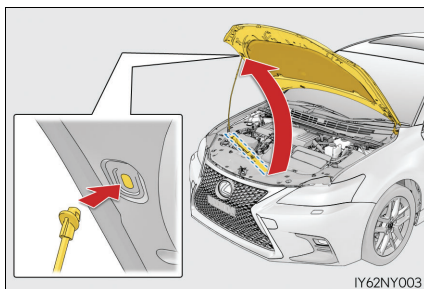

 **ATENÇÃO****■ Inspeção antes de dirigir**

Verifique se o capô está totalmente fechado e travado.

Se não estiver travado corretamente, o capô poderá abrir enquanto o veículo estiver em movimento, o que poderá resultar em acidente com ferimentos graves ou fatais.

**■ Depois de instalar a haste de suporte no encaixe**

Certifique-se de que a haste suporta o capô com segurança e evita que ele caia sobre a sua cabeça ou corpo.

 **NOTA****■ Ao fechar o capô**

Certifique-se de colocar a haste de suporte na sua presilha para guardá-la antes de fechar o capô. Fechar o capô com a haste de suporte erguida ou levantada parcialmente poderá entortar o capô.



## Posicionamento do macaco mecânico

Ao levantar o veículo com o macaco mecânico, posicione-o corretamente. O posicionamento incorreto do macaco mecânico poderá danificar o veículo ou resultar em ferimentos.

### ■ Dianteiro

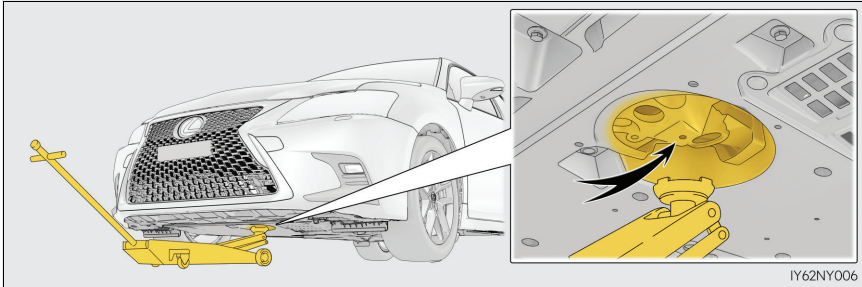

### ■ Traseiro

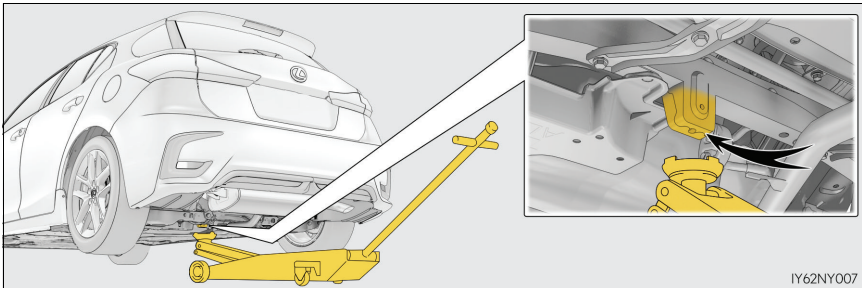

## Compartimento do motor

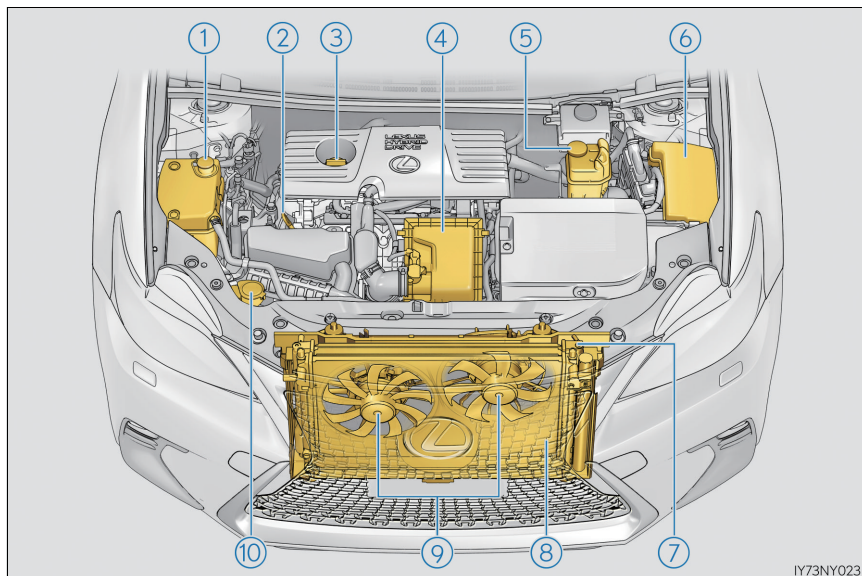

IY73NY023

- |  |   |
|--|---|
| ① Reservatório de líquido de arrefecimento do motor (→P. 462)                            | ⑥ Caixa de fusíveis (→P. 478)                 |
| ② Vareta de nível de óleo do motor (→P. 460)   | ⑦ Radiador (→P. 464)                          |
| ③ Tampa do bocal de abastecimento de óleo do motor (→P. 461)                             | ⑧ Condensador (→P. 464)                       |
| ④ Filtro de ar (→P. 465)   | ⑨ Ventiladores elétricos de arrefecimento     |
| ⑤ Reservatório do líquido de arrefecimento da unidade de controle de potência. (→P. 463) | ⑩ Reservatório de fluido do lavador (→P. 464) |

### ■ Bateria de 12 volts

→P. 492

## Tampa do compartimento do motor

### ■ Remoção da tampa do compartimento do motor

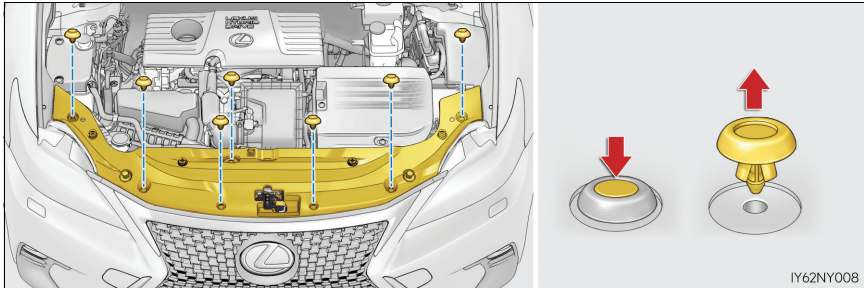

### ■ Instalação das presilhas

- ① Pressione a parte central
- ② Inserir
- ③ Pressionar

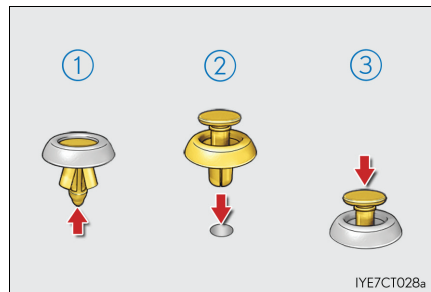

### ⚠ NOTA

#### ■ Após instalar uma tampa do compartimento do motor

Certifique-se de que a tampa esteja instalada firmemente em sua posição original.

## Óleo do motor

Com o motor em temperatura operacional e desligado, verifique o nível de óleo indicado na vareta.

### ■ Inspeção do óleo do motor

- 1 Estacione o veículo em uma superfície nivelada. Após aquecer o motor e desligar o sistema híbrido, aguarde mais de 5 minutos para que o óleo retorne ao fundo do sistema híbrido.
- 2 Segure um pedaço de pano sob a extremidade e puxe a vareta.

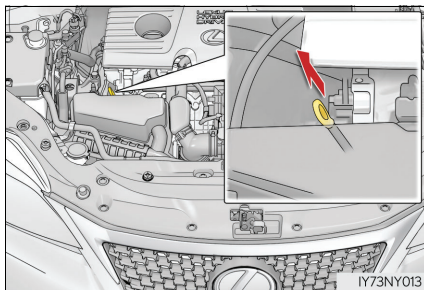

- 3 Limpe a vareta.
- 4 Reintroduza a vareta totalmente.
- 5 Segurando um pano sob a extremidade, remova a vareta e verifique o nível do óleo.
  - 1 Baixo
  - 2 Normal
  - 3 Excessivo

### ► Vareta medidora plana

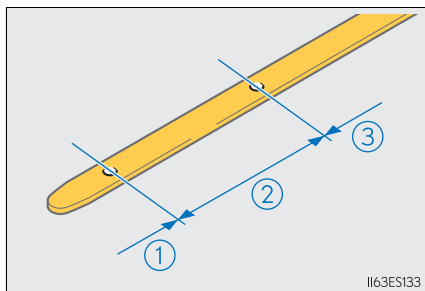

O formato da vareta pode variar dependendo do tipo de motor e/ou veículo.

- 6 Limpe a vareta e reintroduza-a totalmente.

### ■ Adição de óleo do motor

Se o nível de óleo estiver abaixo ou próximo do nível baixo, adicione óleo do mesmo tipo existente no motor.

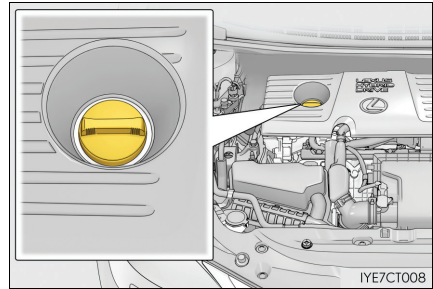

Certifique-se de verificar o tipo de óleo e preparar os itens necessários antes de adicionar óleo.

Classificação de óleo do motor	→P. 502
Qualidade de óleo (Baixo → Cheio)	1,5 L
Itens	Funil limpo

- 1 Remova a tampa de abastecimento de óleo girando-a no sentido anti-horário.
- 2 Adicione óleo lentamente, verificando a vareta medidora.
- 3 Instale a tampa do bocal de abastecimento de óleo girando-a no sentido horário.

### ■ Consumo do óleo do motor

Uma quantidade de óleo é consumida durante a condução. Nas situações descritas abaixo, o consumo de óleo pode aumentar e pode haver a necessidade de reabastecimento dentro de intervalos de manutenção.

- Quando o motor for novo, por exemplo, logo após a aquisição do veículo ou após a substituição do motor.
- Se um óleo de baixa qualidade ou com viscosidade inadequada for utilizado para o abastecimento.
- Ao dirigir em altas rotações do motor ou com carga pesada ao dirigir acelerando ou desacelerando frequentemente
- Ao deixar o motor em marcha lenta por um longo período, ou ao dirigir frequentemente em tráfego pesado

### ⚠️ ATENÇÃO

#### ■ Óleo retirado do motor

- O óleo usado contém contaminantes potencialmente perigosos que poderão causar distúrbios na pele como inflamação ou câncer, portanto esteja atento para evitar o contato constante e prolongado. Para remover da pele o óleo de motor, lave totalmente usando água e sabão.
- Inutilize o óleo usado e os filtros somente conforme os métodos seguros e aceitáveis. Não descarte o óleo usado e os filtros como lixo doméstico comum, na rede de esgoto ou diretamente no solo. Contate uma Concessionária Autorizada para informações sobre a reciclagem ou descarte do óleo.
- Não mantenha o óleo usado próximo ao alcance de crianças.

### ⚠️ NOTA

#### ■ Para evitar danos sérios ao motor

Verifique regularmente o nível do óleo do motor.

#### ■ Ao substituir o óleo do motor

- Seja cauteloso para não borrifair óleo nos componentes do veículo.
- Evite o abastecimento excessivo uma vez que o motor poderá ser danificado.
- Verifique o nível do óleo na vareta medidora sempre que reabastecer o veículo.
- Certifique-se de que a tampa de abastecimento de óleo do motor seja reapertada corretamente.

## Líquido de arrefecimento

O nível do líquido de arrefecimento estará satisfatório se estiver entre as linhas "FULL" e "LOW" no reservatório quando o sistema híbrido estiver frio.

### ■ Reservatório de líquido de arrefecimento do motor

- ① Tampa do reservatório
- ② Linha "FULL" (Cheio)
- ③ Linha "LOW" (Baixo)

Se o nível estiver na linha ou abaixo da linha "LOW", adicione líquido de arrefecimento até atingir a linha "FULL". (→P. 408)

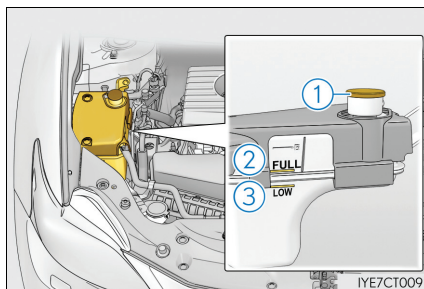

### ■ Reservatório do líquido de arrefecimento da unidade de controle de potência

- ① Tampa do reservatório
- ② Linha "FULL" (Cheio)
- ③ Linha "LOW" (Baixo)

Se o nível estiver na linha ou abaixo da linha "LOW", adicione líquido de arrefecimento até atingir a linha "FULL". (→P. 408)

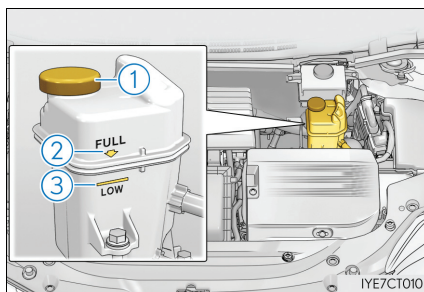

### ■ Se o nível do líquido de arrefecimento diminuir logo após o reabastecimento

Inspeccione visualmente o radiador, as manguueiras, as tampas do reservatório de líquido de arrefecimento da unidade de controle de potência/motor a gasolina, o registro de drenagem e a bomba de água.

Se não for identificado vazamento, providencie o teste de pressão da tampa em uma Concessionária Autorizada Lexus e verifique se há vazamentos no sistema de arrefecimento.

### ▲ ATENÇÃO

#### ■ Quando o sistema híbrido estiver quente

Não remova as tampas do reservatório do líquido de arrefecimento da unidade de controle de potência/motor a gasolina.

○ sistema de arrefecimento poderá estar pressurizado e poderá haver borrifamento de líquido de arrefecimento em alta temperatura se a tampa for removida, resultando em queimaduras ou outros ferimentos.

### ▲ NOTA

#### ■ Ao adicionar líquido de arrefecimento do motor

○ líquido de arrefecimento não é água pura nem apenas anticongelante. A mistura correta de água e anticongelante deverá ser usada para que haja lubrificação correta, proteção contra corrosão e arrefecimento. Leia a etiqueta do produto anticongelante ou líquido de arrefecimento.

#### ■ Se houver borrifamento de líquido de arrefecimento

Lave a área atingida com água para evitar danos aos componentes ou à pintura.

## Radiador e condensador

Verifique o radiador e o condensador, e remova todos os objetos estranhos. Se algum dos componentes acima estiver excessivamente sujo ou houver dúvidas sobre a sua condição, providencie a inspeção do veículo em uma Concessionária Autorizada Lexus.

### ⚠ ATENÇÃO

#### ■ Quando o sistema híbrido estiver quente

Não toque no radiador ou condensador uma vez que poderão estar quentes e causar queimaduras.

#### ■ Quando os ventiladores elétricos estiverem em funcionamento

Não toque o compartimento do motor.

Os ventiladores de arrefecimento elétricos ficam girando por até 3 minutos mesmo após o desligamento do botão de partida.

Com o botão de partida posicionado no modo "ON" (LIGADO), os ventiladores elétricos de resfriamento poderão ser acionados automaticamente se o ar condicionado estiver ligado e/ou a temperatura do líquido de arrefecimento estiver alta. Confirme se o botão de partida está desligado ao trabalhar próximo aos ventiladores elétricos ou à grade do radiador.

## Fluido do lavador

Se algum lavador não funcionar ou se uma mensagem for apresentada no computador de bordo colorido, o reservatório do lavador poderá estar vazio. Adicione fluido do lavador.

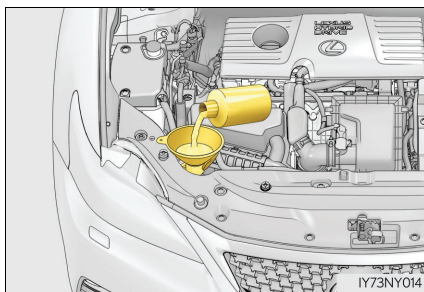

### ⚠ ATENÇÃO

#### ■ Ao adicionar fluido do lavador

Não adicione fluido do lavador quando o sistema híbrido estiver quente ou em funcionamento, uma vez que o fluido contém álcool e poderá entrar em combustão, caso respingue no motor.



 NOTA

■ **Não use outro produto além de fluido do lavador**

Não use água e sabão ou anticongelante para motor ao invés do fluido do lavador. Fazer isso pode causar estrias nas superfícies pintadas do veículo, bem como danificar a bomba e levar a problemas de não pulverização do fluido do lavador.

## Filtro de ar

Verifique o filtro de ar conforme segue:

- 1 Solte o conector enquanto pressiona a trava.

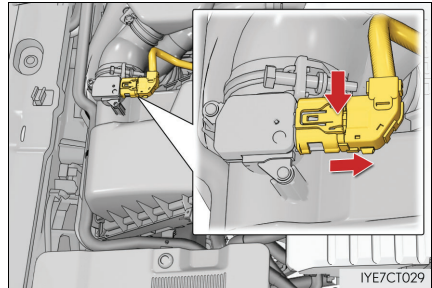

- 2 Solte as presilhas.

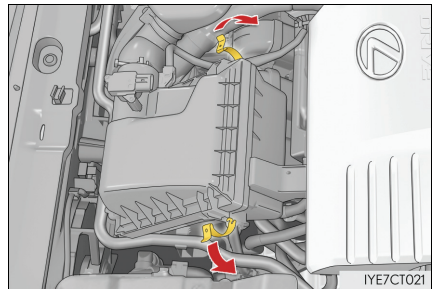

- 3 Levante a tampa e retire o filtro de ar. Inspeccione a superfície externa do filtro, e substitua-o caso esteja extremamente sujo. Se o filtro estiver apenas um pouco empoeirado, aplique ar comprimido para remover a poeira.

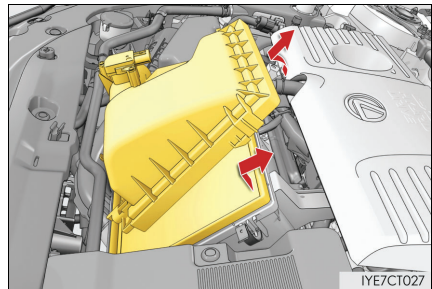

- 4 Após a inspeção, confirme que o filtro está encaixado adequadamente. Encaixe totalmente as garras e, em seguida, prenda a tampa superior da caixa do filtro de ar usando os grampos.

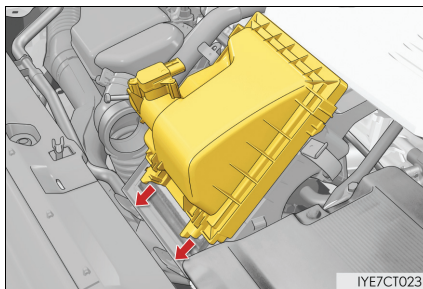

- 5 Instale o conector.

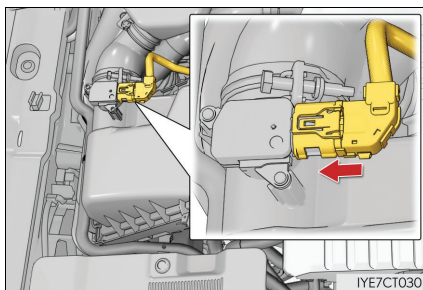

### ATENÇÃO

#### Para evitar a inalação de poeira

Use máscara e óculos de proteção ao utilizar ar comprimido para limpar o filtro de ar.

### NOTA

#### Para evitar danos ao motor

Não dirija com o filtro de ar removido. A não observação resultará em desgaste excessivo do motor.

## Pneus

Substitua ou faça rodízio dos pneus conforme os planos de manutenção e desgaste das bandas de rodagem.

### Inspeção dos pneus

Verifique se os indicadores de banda de rodagem são apresentados nos pneus. Também verifique quanto ao desgaste desigual, como o desgaste excessivo em um dos lados da banda de rodagem do pneu.

Verifique a condição do pneu reserva temporário e a pressão se não houver rodízio dos pneus.

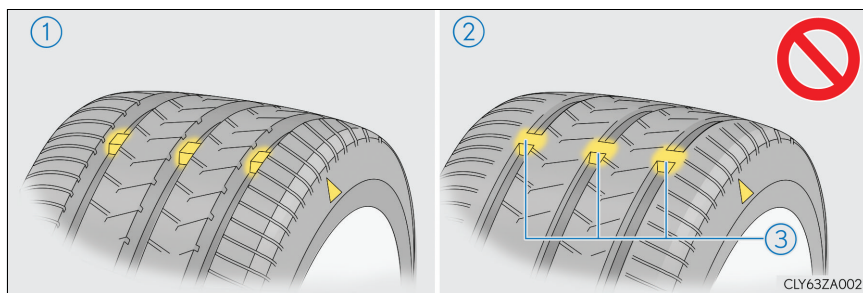

- ① Banda de rodagem nova
- ② Banda de rodagem desgastada
- ③ Indicador de Desgaste da Banda de Rodagem

A posição dos indicadores de desgaste da banda de rodagem é indicada pelas marcas "TWI" ou "Δ", moldadas na parede lateral de cada pneu.

Substitua os pneus se os indicadores de banda de rodagem estiverem aparentes em um dos pneus.

### Rodízio dos pneus

Faça o rodízio dos pneus na ordem indicada.

Para equalizar o desgaste dos pneus e ajudar a prolongar a vida útil dos pneus, a Lexus recomenda que o rodízio dos pneus seja feito aproximadamente a cada 10000 km.

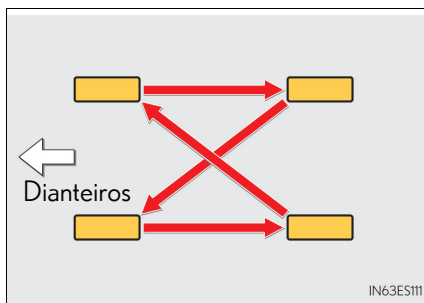

 **ATENÇÃO****■ Ao inspecionar ou substituir os pneus**

Observe as precauções abaixo para evitar acidentes.

A não observação poderá resultar em danos aos componentes do conjunto de tração, bem como características perigosas de manuseio, que poderão causar acidentes com ferimentos graves ou fatais.

- Certifique-se de instalar os quatro pneus que são do tamanho especificado, e de que os quatro pneus possuam o mesmo tamanho, marca, e padrão de banda de rodagem entre eles.
- Use somente pneus nas dimensões recomendadas pela Lexus.
- Não instale pneus radiais, diagonais cintados ou diagonais, simultaneamente.
- Se apenas dois pneus forem substituídos, os pneus novos devem ser colocados na parte traseira do veículo.
- Não use pneus que tenham sido usados em outro veículo.  
Não use pneus se você não conhecer a condição de uso anterior.
- Não reboque se um pneu reserva temporário compacto estiver instalado no veículo.

 **NOTA****■ Dirigir em pistas não pavimentadas**

Esteja especialmente atento ao dirigir em pistas com superfícies não pavimentadas ou com buracos.

Estas condições poderão causar perda de pressão de ar dos pneus, reduzindo a capacidade de aderência dos pneus. Além disso, dirigir em pistas não pavimentadas poderá danificar os pneus, bem como as rodas e a carroçaria do veículo.

**■ Se a pressão de inflagem de cada pneu ficar baixa durante a condução**

Não continue a dirigir, pois os pneus e/ou as rodas poderão ser arruinados.

## Pressão de inflagem dos pneus

Mantenha a pressão de inflagem correta dos pneus. A pressão de inflagem dos pneus deverá ser verificada no mínimo mensalmente. Entretanto, a Lexus recomenda que a pressão seja verificada a cada 2 semanas. (→P. 505)

### ■ Efeitos da pressão de inflagem incorreta

Dirigir com pneus inflados incorretamente poderá resultar em:

- Menor economia de combustível
- Menos conforto ao dirigir e dirigibilidade insatisfatória
- Menor vida útil do pneu devido a desgaste
- Redução na segurança
- Danos ao conjunto de tração

Se um pneu exigir inflagem frequente, providencie a inspeção em uma Concessionária Autorizada Lexus.

### ■ Instruções sobre a inspeção da pressão de inflagem

Ao verificar a pressão de inflagem, observe o seguinte:

- Inspeccione somente quando os pneus estiverem frios.  
Se o veículo permaneceu estacionado por no mínimo 3 horas e não foi dirigido além de 1,5 km, a pressão de inflagem correta para pneu frio será obtida.
- Sempre use um inflador de pneu.  
É difícil avaliar se um pneu está inflado adequadamente apenas com base na aparência.
- É normal que a pressão de inflagem do pneu esteja maior após a condução, visto que calor é gerado nos pneus. Não reduza a pressão de inflagem do pneu após dirigir.
- O peso dos passageiros e bagagem deverá ser considerado para que o veículo seja balanceado.

 **ATENÇÃO****■ A inflagem correta é essencial para aumentar o desempenho dos pneus**

Mantenha os pneus inflados corretamente.

Se os pneus não estiverem inflados corretamente, as seguintes condições poderão ocorrer, podendo levar a um acidente, resultando em ferimentos graves ou fatais:

- Desgaste excessivo
- Desgaste irregular
- Dirigibilidade insatisfatória
- Possibilidade de estouros resultantes de pneus superaquecidos.
- Vazamento de ar entre o pneu e a roda
- Deformação da roda e/ou danos ao pneu
- Maior possibilidade de danos ao pneu durante a condução (devido a riscos na estrada, juntas de expansão, bordas agudas na estrada)

 **NOTA****■ Ao inspecionar e ajustar a pressão de inflagem dos pneus**

Reinstale as tampas das válvulas.

Se a tampa da válvula não for instalada, sujeira ou umidade poderão entrar na válvula e causar um vazamento de ar, resultando em redução da pressão de inflagem do pneu.

## Rodas

Substitua uma roda que esteja empenada, trincada ou excessivamente corroída. Caso contrário, o pneu poderá separar da roda ou causar perda de controle da dirigibilidade.

### Seleção de roda

Ao substituir as rodas, certifique-se de que sejam equivalentes às removidas em termos de capacidade de carga, diâmetro, largura do aro e inserção\*.

As rodas de reposição estão disponíveis na Concessionária Autorizada Lexus.

\*: Convencionalmente refere-se a “desvio axial”.

A Lexus não recomenda usar:

- Rodas de tipos ou dimensões diferentes
- Rodas usadas
- Rodas empenadas que foram recuperadas

### Precauções quanto às rodas de alumínio

- Use somente as porcas de rodas e chaves de rodas Lexus, projetadas para uso em rodas de alumínio.
- Ao fazer o rodízio, reparar ou trocar os pneus, verifique se as porcas das rodas continuam apertadas após dirigir 1.600 km.
- Seja cauteloso para não danificar as rodas de alumínio ao usar correntes para pneus.
- Use somente pesos de balanceamento genuínos Lexus ou equivalentes e um martelo de plástico ou borracha ao fazer o balanceamento das rodas.

 **ATENÇÃO****■ Ao substituir as rodas**

- Não use rodas de tamanhos diferentes daquelas recomendadas no Manual do Proprietário, pois isso resultará em perda do controle de condução.
- Nunca use uma câmara de ar interna em uma roda com vazamento e projetada para pneu sem câmara. Isto poderá resultar em acidente, causando ferimentos graves ou fatais.

**■ É proibido o uso de rodas defeituosas**

Não use rodas trincadas ou reformadas.

Isso pode causar vazamento de ar do pneu durante a condução, possivelmente resultando em acidente.



## Filtro do ar condicionado

O filtro do ar condicionado deverá ser limpo ou trocado regularmente para manter a eficiência do ar condicionado.

### Método de remoção

- 1 Desligue o botão de partida.
- 2 Abra o porta-luvas. Levante e remova a divisória.

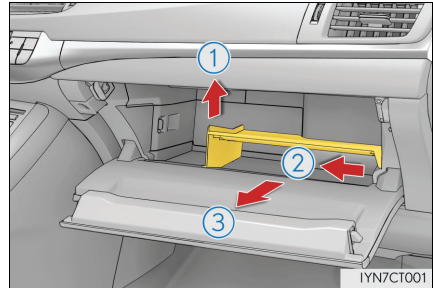

- 3 Remova a cobertura do porta-luvas.

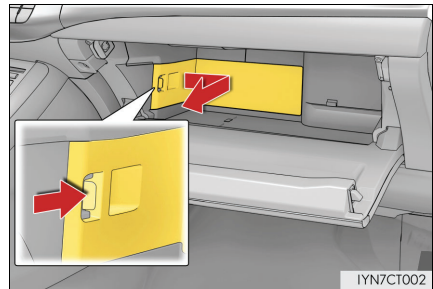

- 4 Remova a tampa do filtro.

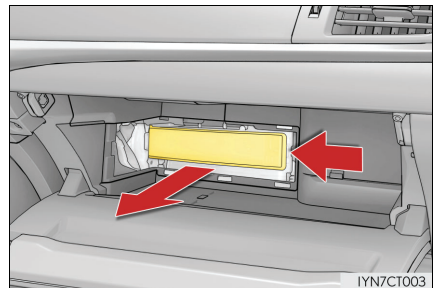

- 5 Deslize e puxe o filtro para fora. Substitua-o por um novo. As marcas “UP” mostradas no filtro devem estar para cima.

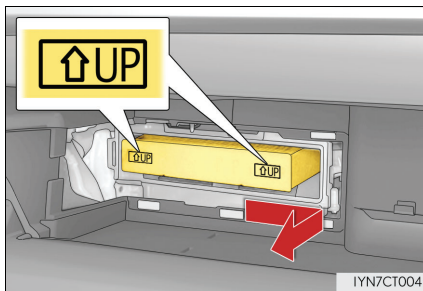

## Método de limpeza

Se o filtro estiver sujo, limpe-o utilizando ar comprimido através do filtro, aplique o ar pela extremidade inferior.

Segure a pistola de ar a 50 mm do filtro e sopre por aproximadamente 2 minutos a 500 kPa.

Se a pistola de ar não estiver disponível, leve o seu veículo para limpeza do filtro na Concessionária Autorizada Lexus.

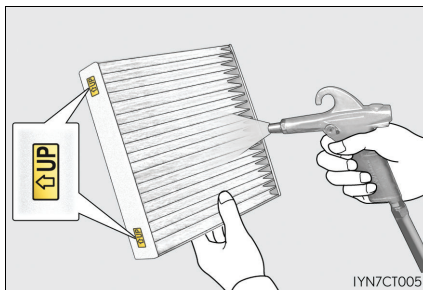

## Intervalo de troca

Inspeção, limpeza e substitua o filtro do ar condicionado de acordo com o programa de manutenção. Em áreas com poeira ou fluxo pesado de tráfego, poderá ser necessário menor intervalo de troca.

## Se o fluxo de ar da ventilação diminuir drasticamente

O filtro poderá estar obstruído. Verifique o filtro e substitua-o se necessário.

## ⚠️ NOTA

### ■ Para evitar danos ao sistema

- Ao usar o sistema de ar condicionado, certifique-se de que um filtro esteja sempre instalado.
- Ao limpar o filtro, não utilize água.

## Bateria da chave inteligente (Smartkey)

Substitua a bateria por outra nova caso esteja descarregada.

Os itens abaixo serão necessários:

- Chave de fenda
- Chave Phillips pequena
- Bateria de lítio CR1632

### Substituição da bateria

► Tipo A

- 1 Remova a chave mecânica.  
(→P. 171)

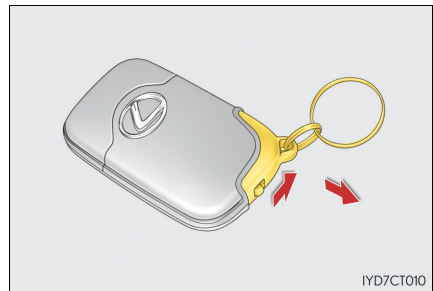

- 2 Remova a tampa.

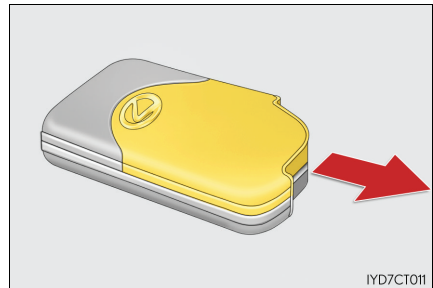

- 3 Remova os parafusos e a tampa da bateria.

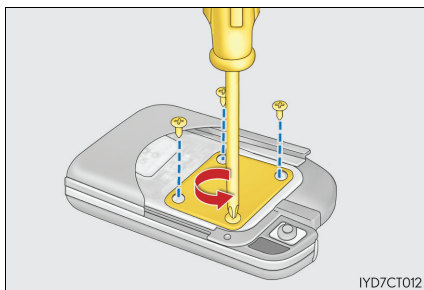

- 4 Remova a bateria descarregada.  
Introduza uma bateria nova mantendo o terminal "+" voltado para cima.

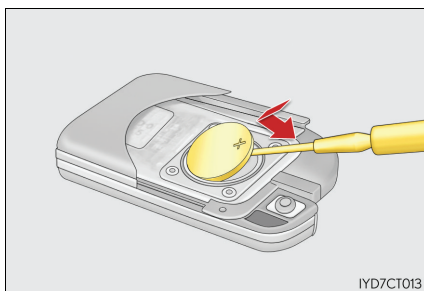

► Tipo B

- 1 Remova a chave mecânica.  
(→P. 171)

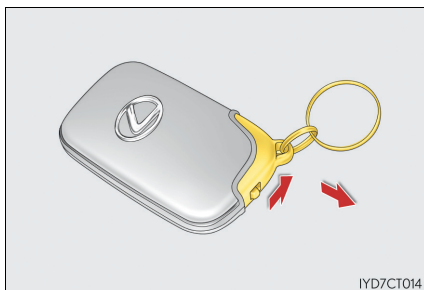

- 2 Remova a tampa.

Para evitar danos à chave, proteja a ponta da chave de fenda com um pano.

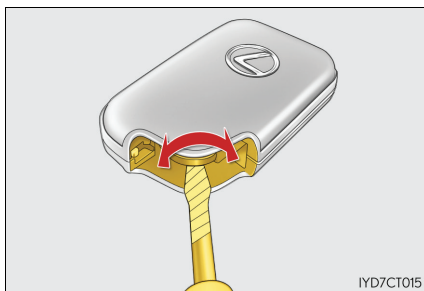

### 3 Remova a bateria descarregada.

Introduza uma bateria nova mantendo o terminal “+” voltado para cima.

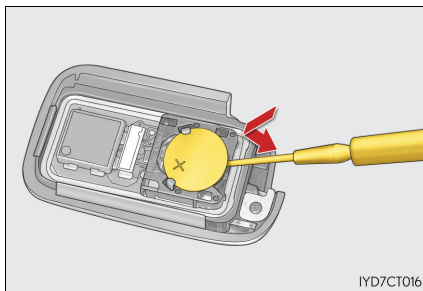

#### ■ Use uma bateria de lítio CR1632

- As baterias podem ser adquiridas na Concessionária Autorizada Lexus, lojas de utensílios elétricos ou revendedores de câmeras fotográficas.
- Substitua somente usando o mesmo tipo ou equivalente recomendado pelo fabricante.
- Descarte as baterias usadas conforme a legislação local.

#### ■ Quando a bateria da Smartkey estiver descarregada

Poderá haver os sintomas abaixo:

- A Smartkey e o controle remoto não funcionarão adequadamente.
- O alcance operacional será reduzido.

### ⚠ ATENÇÃO

#### ■ Baterias e outras peças removidas

Estes componentes são pequenos e se ingeridos por crianças poderão causar asfixia. Mantenha fora do alcance de crianças. A não observação poderá resultar em ferimentos graves ou fatais.

### ⚠ NOTA

#### ■ Para operação normal após substituição da bateria

Observe as precauções abaixo para evitar acidentes:

- Sempre trabalhe com as mãos secas.  
A umidade poderá causar oxidação da bateria.
- Não toque nem mova outro componente no interior do controle remoto.
- Não dobre os terminais da bateria.

## Inspeção e troca de fusíveis

Se algum componente elétrico não funcionar, poderá haver algum fusível queimado. Se isto acontecer, verifique e substitua os fusíveis conforme necessário.

- 1 Desligue o botão de partida.
- 2 Abra a tampa da caixa de fusíveis.

► Compartimento do motor

Pressione a guia para dentro e levante a tampa para retirá-la.

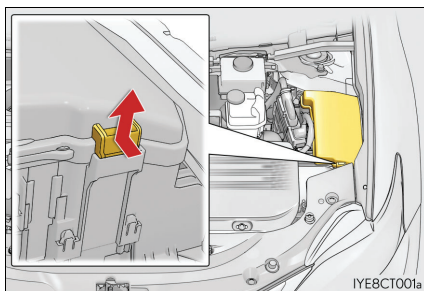

► Painel de instrumentos do lado esquerdo

Remova a tampa.

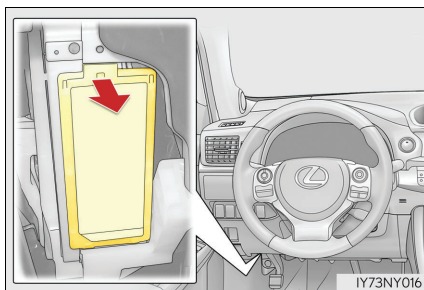

- 3 Remova o fusível.

Somente a caixa de fusíveis tipo A pode ser removida com um extrator.

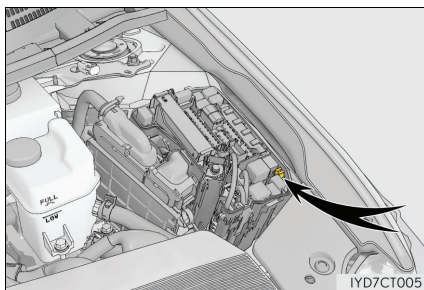

#### 4 Verifique se o fusível está queimado.

- ① Fusível normal
- ② Fusível queimado

Substitua o fusível queimado por um novo de amperagem nominal apropriada. A amperagem nominal poderá ser encontrada na tampa da caixa de fusíveis.

##### ► Tipo A

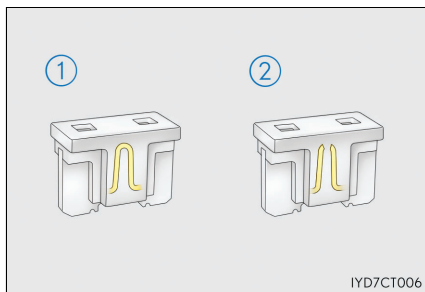

##### ► Tipo B

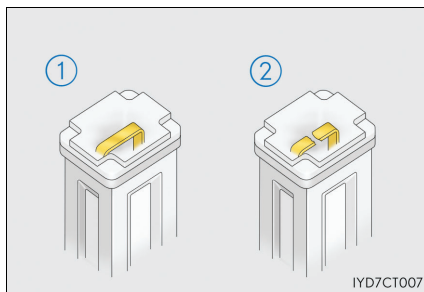

##### ► Tipo C

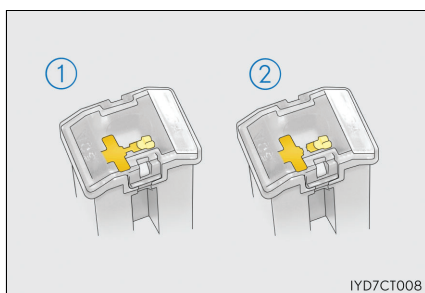

##### ► Tipo D

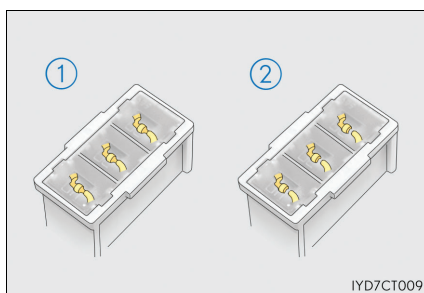

#### ■ Após a troca do fusível

- Se as luzes não acenderem após a troca do fusível, poderá ser necessário trocar uma lâmpada. (→P. 481)
- Se o fusível substituído queimar novamente, solicite a inspeção do veículo em uma Concessionária Autorizada Lexus.

#### ■ Se houver sobrecarga em um circuito

Os fusíveis foram projetados para queimar antes que o chicote elétrico seja danificado.

#### ■ Ao substituir as lâmpadas

A Lexus recomenda o uso de produtos genuínos Lexus projetados para este veículo. Como algumas lâmpadas são conectadas a circuitos projetados para impedir sobrecarga, peças não genuínas ou não projetadas para este veículo podem ser inúteis.

 **ATENÇÃO****■ Para evitar desativações de sistema e incêndio no veículo**

Observe as precauções abaixo.

A não observação poderá causar danos ao veículo, e possivelmente um incêndio ou ferimentos.

- Nunca use um fusível com amperagem nominal superior à indicada, nem use qualquer outro objeto para substituir um fusível.
- Sempre use um fusível genuíno Lexus.  
Jamais substitua um fusível usando fio elétrico, mesmo que temporariamente.
- Não modifique os fusíveis ou as caixas de fusíveis.

**■ Caixa de fusíveis próxima da unidade de controle de potência.**

Nunca verifique ou substitua os fusíveis, pois há componentes e cabos de alta tensão próximos da caixa de fusíveis.

A negligência poderá causar um choque elétrico, resultando em ferimentos graves ou fatais.

 **NOTA****■ Antes de substituir os fusíveis**

Solicite a identificação da causa da sobrecarga elétrica e o respectivo reparo em uma Concessionária Autorizada Lexus assim que possível.



## Lâmpadas

Você mesmo poderá substituir as lâmpadas abaixo. O nível de dificuldade na substituição varia conforme a lâmpada. Como há perigo de danos aos componentes, recomendamos que a substituição seja realizada pela Concessionária Autorizada Lexus.

### Preparando a substituição de uma lâmpada

Verifique a potência da lâmpada a ser substituída. (→P. 504)

### Remoção da tampa do compartimento do motor

→P. 459

### Posições das lâmpadas

#### ■ Dianteiras

▶ Veículos com faróis de halogênio

▶ Veículos com faróis de LED

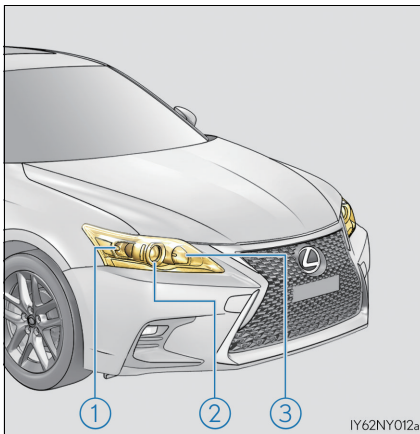

- ① Indicador de direção dianteira
- ② Farol baixo
- ③ Farol alto

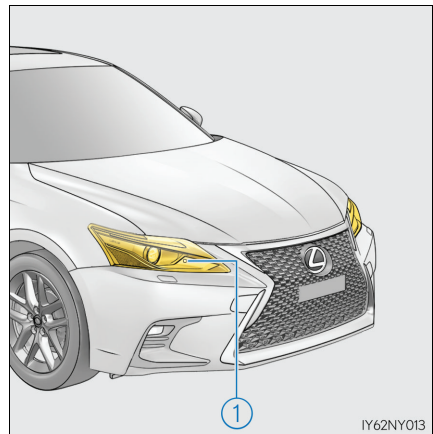

- ① Sinalizador de direção dianteira

**■ Lateral**

- ① Luz externa para os pés

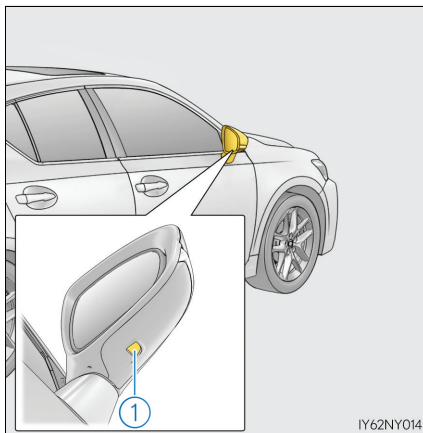
**Substituição de lâmpadas****■ Faróis baixos (faróis de halogênio)**

- 1 Solte o conector enquanto pressiona a trava.

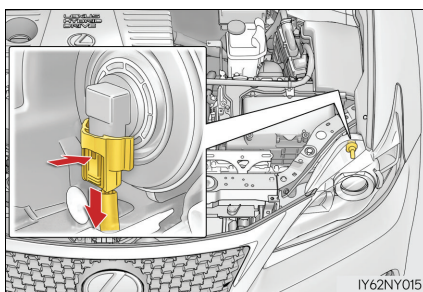

- 2 Gire a base da lâmpada no sentido anti-horário.

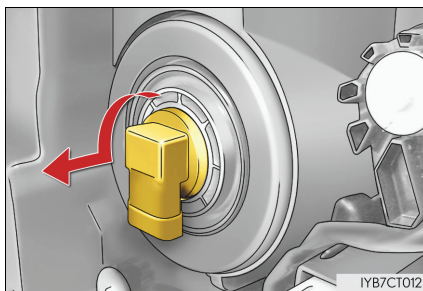

**3** Instale a lâmpada nova.

Alinhe as 3 guias da lâmpada com os encaixes, e introduza-a. Gire-a em sentido horário para instalar.

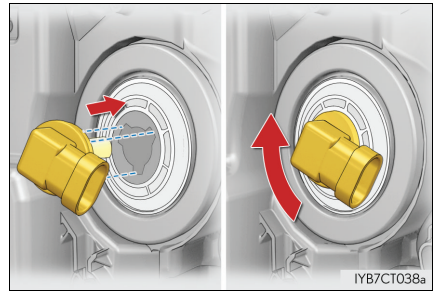

**4** Instale o conector.

Depois de instalar o conector, balance cuidadosamente a base da lâmpada para verificar se não está solta, acenda os faróis baixos e confirme visualmente se não há dispersão de luz através da montagem.

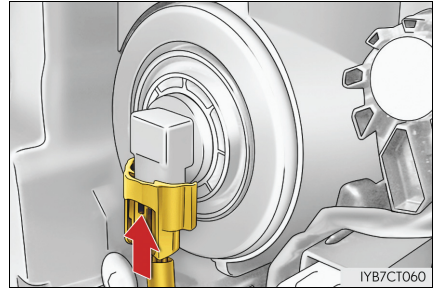

■ Faróis altos (faróis de halôgênio)

**1** Apenas para o lado direito: Mova a abertura de abastecimento do fluido do lavador.

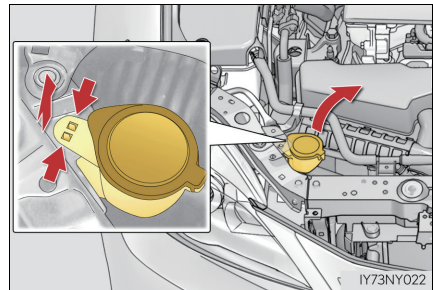

**2** Solte o conector enquanto pressiona a trava.

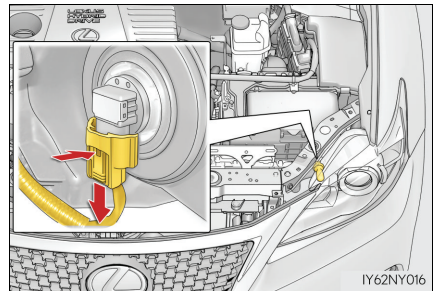

- 3 Gire a base da lâmpada no sentido anti-horário.

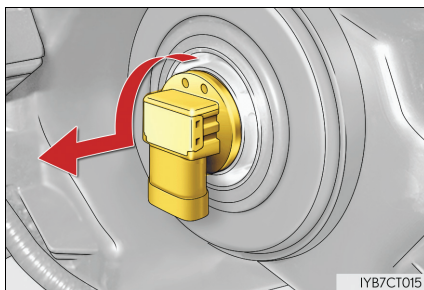

- 4 Instale a lâmpada nova.

Alinhe as 3 guias da lâmpada com a montagem, e introduza-a. Gire-a em sentido horário para instalar.

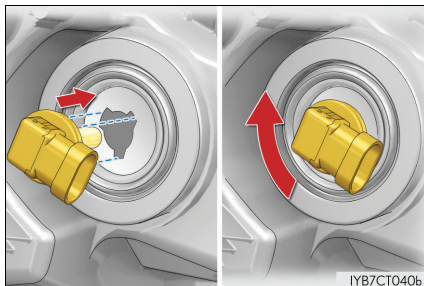

- 5 Instale o conector.

Depois de instalar o conector, balance cuidadosamente a base da lâmpada para verificar se não está solta, acenda os faróis altos e confirme visualmente se não há dispersão de luz através da montagem.

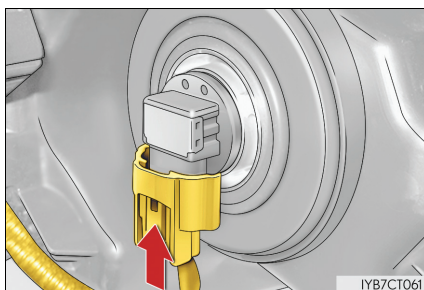

- 6 Somente para o lado direito: Reinstale a abertura de abastecimento do fluido do lavador.

### ■ Luzes dos sinalizadores de direção dianteiros (faróis de halogênio)

- 1 Gire a base da lâmpada no sentido anti-horário.

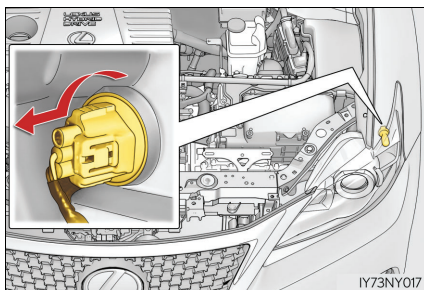

- 2 Remova a lâmpada.

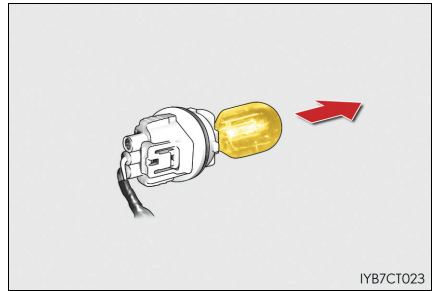

- 3 Ao instalar, realize as etapas em ordem inversa.

■ **luzes dos sinalizadores de direção dianteiros (faróis de LED)**

- 1 Somente para o lado direito: Mova a abertura de abastecimento do fluido do lavador. (→P. 483)
- 2 Gire a base da lâmpada no sentido anti-horário.

► Lado esquerdo

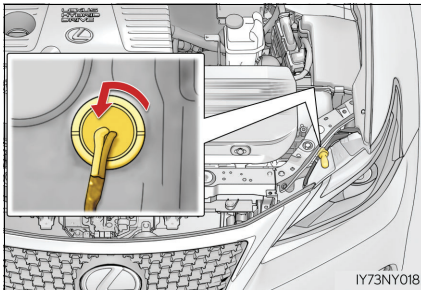

► Lado Direito

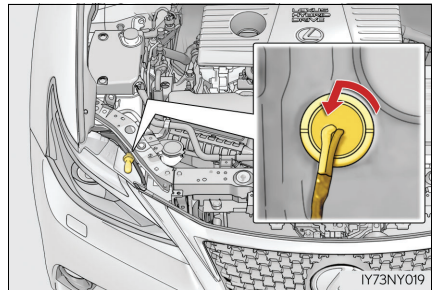

- 3 Remova a lâmpada.

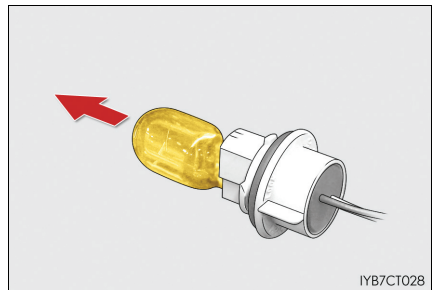

- 4 Ao instalar, realize as etapas em ordem inversa.

- 5 Somente para o lado direito: Reinstale a abertura de abastecimento do fluido do lavador.

### ■ Luzes externas para os pés

- 1 Pressione a parte superior do espelho retrovisor externo para inclinar a superfície do espelho para cima, e aplique fita de proteção na parte inferior da cobertura do espelho retrovisor.

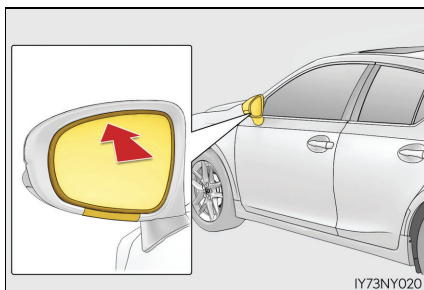

- 2 Insira duas chaves de fenda envolvidas em fita adesiva e desconecte as abas atrás do espelho.

Alavanque o espelho em sua direção, desconectando as 2 abas de uma vez.

Realize o procedimento com cuidado, certifique-se de não derrubar o espelho.

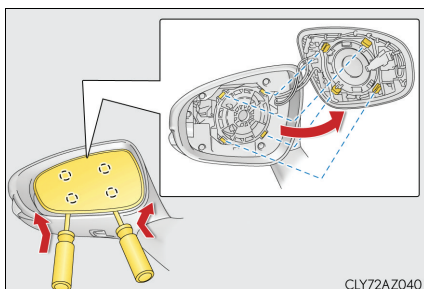

- 3 Desconecte os conectores atrás do espelho e remova-o.

Ao remover os conectores finos, certifique-se de marcar um deles com um pedaço de fita para evitar que eles se misturem no momento da reinstalação.

Realize o procedimento com cuidado, certifique-se de não derrubar o espelho.

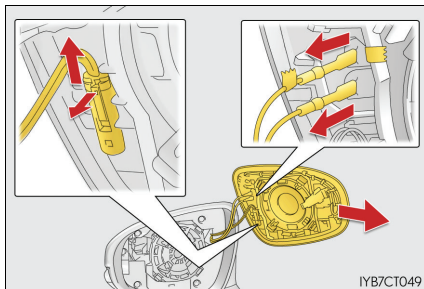

Ao manusear o espelho, não toque nas partes recobertas por graxa.

O número de conectores instalados pode variar de acordo com as especificações do veículo.

- 4 Remova os parafusos e retire a cobertura do espelho.

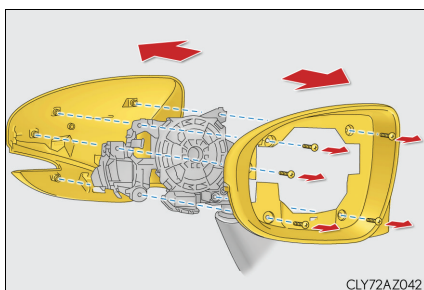

- 5 Gire a base da lâmpada no sentido anti-horário.

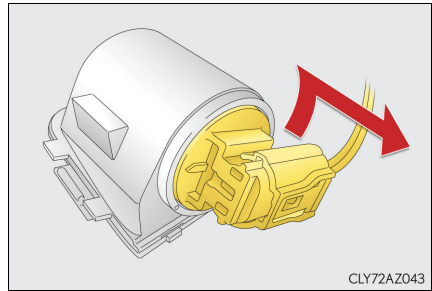

- 6 Remova a lâmpada.

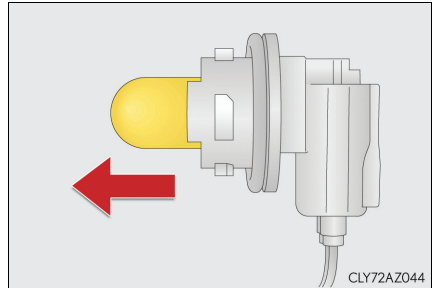

- 7 Depois de instalar a lâmpada nova, prenda o soquete no corpo da lâmpada.

Ao inserir o soquete, alinhe as marcas impressas no corpo da lâmpada e no soquete.

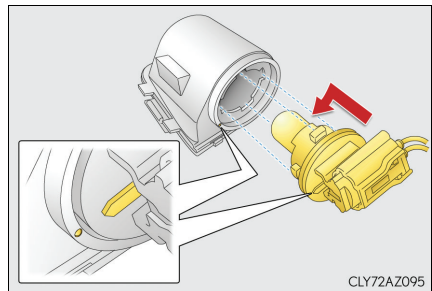



- 8 Instale a cobertura do visor na estrutura do espelho, prenda-a com um parafuso, e instale a luz sinalizadora de direção e a luz externa para os pés.

Use apenas a posição do parafuso apresentada na ilustração.

Sinalizador de direção lateral: Alinhe as abas da lâmpada e a tampa e instale-as.

Luz externa para os pés: Prenda as abas nas ranhuras do corpo da lâmpada com as abas na tampa e as prenda.

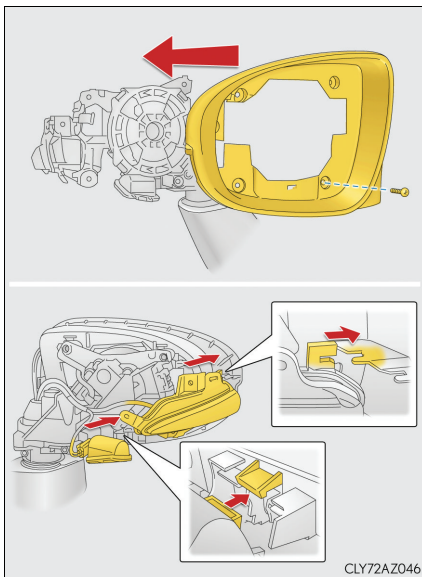

- 9 Desconecte as abas e, depois, separe as partes superior, inferior e laterais da cobertura do espelho.

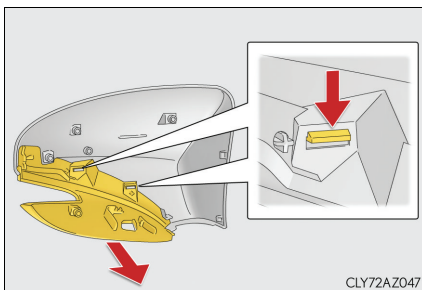



- 10 Instale a tampa da extremidade do espelho, posicionando o lado inferior e superior conforme esta ordem.

Ao instalar a parte inferior da tampa, insira o pino do sinalizador de direção na abertura da tampa.

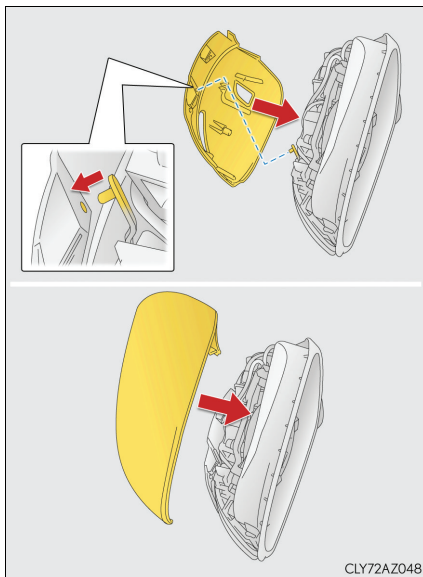

- 11 Prenda a tampa com parafusos e reconecte os conectores novamente.

Prenda os cabos posicionando-os nos ganchos onde eles estavam instalados.

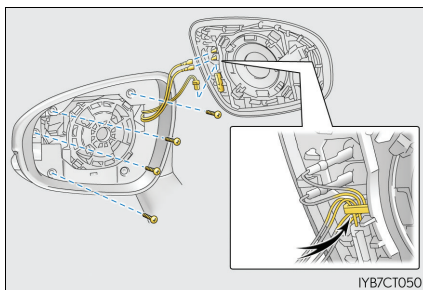

- 12 Alinhe as abas e prenda o espelho empurrando-o em cada par de abas, diagonalmente oposto e em ordem.

Certifique-se de inserir as abas na ordem descrita na ilustração e as empurre até ouvir um clique.

Se você não ouvir o clique, não force as abas. Ao invés disso, remova o espelho e verifique o alinhamento delas.

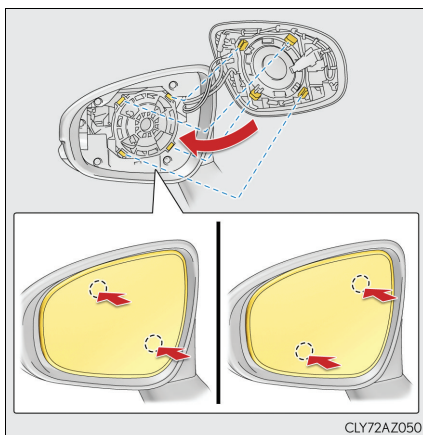

### ■ Substituição das lâmpadas descritas abaixo

Se algumas das lâmpadas listadas abaixo queimar, providencie a troca em uma Concessionária Autorizada Lexus.

- Faróis (faróis de LED)
- Luzes diurnas e luzes de posição dianteiras
- Luz de neblina dianteira
- Sinalizadores de direção laterais
- Sinalizadores de direção traseiros
- Luzes de freio/traseiras
- Luzes de ré
- Luz de neblina traseira
- Sinalizadores laterais de direção traseiros
- Luz de freio elevada
- Luzes da placa de licença

---

### ■ Luzes de LED

As luzes, diferentemente dos faróis (faróis de halogênio) e dos sinalizadores de direção dianteiros, são compostas por vários LEDs. Se algum LED queimar, providencie a troca da lâmpada em uma Concessionária Autorizada Lexus.

### ■ Condensação interna da lente

Formação de condensação temporária no interior das lentes dos faróis não significa impropriedade. Nas situações abaixo, entre em contato com a Concessionária Autorizada Lexus para obter mais informações:

- Gotas grandes de água são formadas no interior das lentes.
- Depósito de água no interior dos faróis.

### ■ Ao substituir as lâmpadas

→P. 479

 **ATENÇÃO****■ Substituição de lâmpadas**

- Certifique-se de desligar o sistema híbrido e apagar as luzes. Não tente substituir a lâmpada imediatamente após apagar os faróis. As lâmpadas estarão muito quentes e poderão causar queimaduras.
- Não toque o vidro da lâmpada com as mãos desprotegidas. Quando for inevitável segurar a parte de vidro da lâmpada, utilize e segure com um tecido limpo e seco para evitar que umidade e oleosidade entrem em contato com a lâmpada. E, também, se a lâmpada estiver riscada ou cair, ela poderá explodir ou trincar.
- Instale as lâmpadas e todos os componentes usados para fixá-las. A não observação poderá resultar em danos por aquecimento, incêndio, ou entrada de água na unidade do farol. Isto poderá danificar os faróis ou causar condensação nas lentes.
- Não tente reparar ou desmontar quaisquer lâmpadas, conectores, circuitos elétricos ou componentes. Isso poderá resultar em ferimentos graves ou fatais devido a choque elétrico.

**■ Para evitar danos ou incêndio**

- Certifique-se de que as lâmpadas estejam devidamente assentadas e travadas.
- Verifique a potência da lâmpada antes da instalação para evitar danos por aquecimento.

 **NOTA****■ Ao substituir as luzes externas para os pés**

Se a janela dianteira impedir que você conduza a operação de substituição corretamente, abra a janela do lado em uso para que se tenha espaço o bastante para trabalhar. Continuar a operação sem permitir que haja espaço o bastante para realização do procedimento pode arranhar a pintura do veículo.

## Bateria de 12 volts

### Localização

A bateria de 12 volts fica no lado direito do compartimento de bagagem.

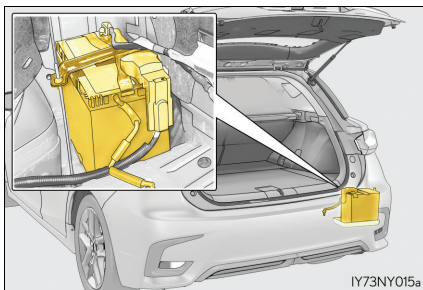

### Remoção da tampa de acesso da bateria de 12 volts

- 1 Abra as coberturas central e do lado direito do assoalho (→P. 261)
- 2 Remova o compartimento central auxiliar. (→P. 392)
- 3 Remova o compartimento direito auxiliar.

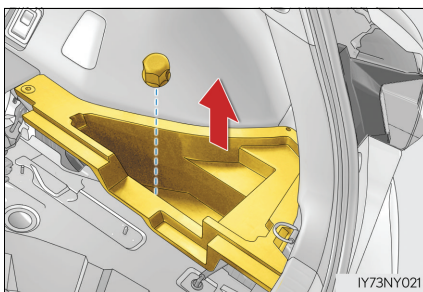

- 4 Remova a tampa de acesso da bateria de 12 volts.

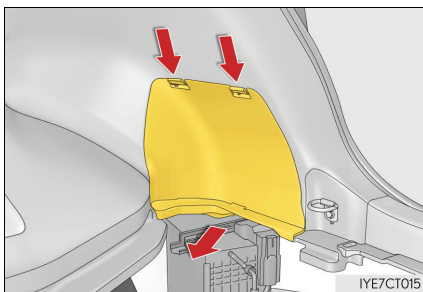

## Parte Externa

Confirme que os terminais da bateria de 12 volts não estão corroídos e que não há conexões frouxas, rachaduras ou braçadeiras frouxas.

- ① Terminais
- ② Braçadeira de fixação

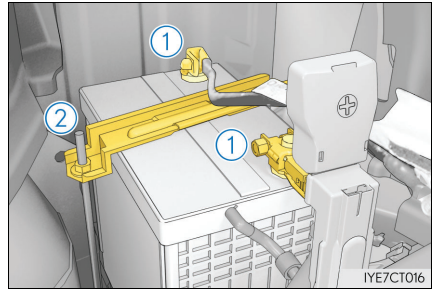

## Instalação da tampa de acesso da bateria de 12 volts.

- 1 Insira as duas abas da parte mais distante da tampa de acesso nos orifícios.
- 2 Prenda as 2 abas da parte mais próxima da tampa de acesso.

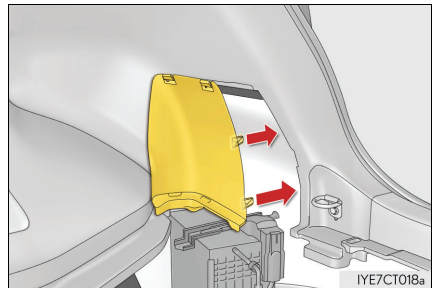
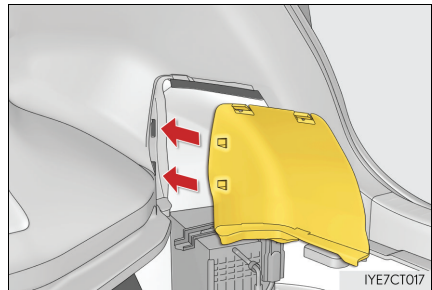

- 3 Prenda as 2 abas da parte superior da tampa de acesso.

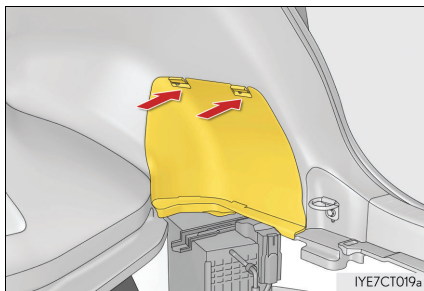

#### ■ Antes de recarregar

Durante a recarga, a bateria de 12 volts produz gás hidrogênio, que é inflamável e explosivo. Portanto, observe as seguintes precauções antes de recarregar:

- Se a recarga for efetuada com a bateria de 12 volts instalada no veículo, desconecte o cabo terra.
- Certifique-se de que o interruptor de alimentação elétrica do carregador esteja desligado ao conectar e desconectar os cabos do carregador à bateria de 12 volts.

#### ■ Depois de recarregar/reconectar a bateria de 12 volts

- Poderá não ser possível destravar as portas usando o Smart Entry imediatamente após reconectar a bateria de 12 volts. Se isso ocorrer, use o controle remoto ou a chave mecânica para travar/destravar as portas.
- Ligue o sistema híbrido com o botão de partida no modo "ACCESSORY" (ACESSÓRIOS). O sistema híbrido poderá não dar partida com o botão de partida desligado. No entanto, o sistema híbrido funcionará normalmente a partir da segunda tentativa.
- O modo do botão de partida é registrado pelo veículo. Se a bateria de 12 volts for reconectada, o veículo retornará o modo do botão de partida ao estado em que estava antes da bateria de 12 volts ser desconectada. Certifique-se de desligar o botão de partida antes de desconectar a bateria de 12 volts. Seja extremamente cauteloso ao conectar a bateria de 12 volts, caso o modo do botão de partida antes de desconectar a bateria seja desconhecido.
- Dê a partida no sistema híbrido novamente, pressione o pedal de freio e confirme se é possível colocar a posição da alavanca de mudança de marchas em cada uma das posições.

Se não houver partida mesmo após várias tentativas de todos os métodos acima, entre em contato com a Concessionária Autorizada Lexus.

 **ATENÇÃO****■ Substâncias químicas a bateria de 12 volts**

A bateria de 12 volts contém substâncias tóxicas e ácido sulfúrico corrosivo e poderá produzir hidrogênio que é inflamável e explosivo. Para reduzir o risco de ferimentos graves ou fatais, observe as seguintes precauções ao trabalhar na bateria 12 volts ou nas proximidades dela:

- Não provoque faíscas tocando os terminais da bateria de 12 volts com ferramentas.
- Não fume nem acenda fósforos nas proximidades da bateria de 12 volts.
- Evite o contato com os olhos, pele e roupas.
- Jamais inale ou permita a ingestão de eletrólito.
- Use óculos de segurança ao trabalhar próximo da bateria de 12 volts.
- Mantenha as crianças afastadas da bateria de 12 volts.

**■ Onde carregar a bateria de 12 volts com segurança**

Sempre carregue a bateria de 12 volts em uma área aberta. Não carregue a bateria de 12 volts em uma garagem ou ambiente fechado onde não haja ventilação suficiente.

**■ Como recarregar a bateria de 12 volts**

Realize apenas a carga lenta<sup>\*</sup>. A bateria de 12 volts poderá explodir se for carregada a uma taxa mais rápida.

- \*: 4,2 A ou menos em veículos com uma bateria S46B24R
- 3,5 A ou menos em veículos com uma bateria S34B20R

**■ Medidas de emergência sobre o eletrólito**

- Se houver contato de eletrólito nos olhos  
Lave os olhos com água pura por um período mínimo de 15 minutos e providencie atendimento médico imediato. Se possível, continue aplicando água com esponja ou pano durante o trajeto até a assistência médica.
- Se houver contato de eletrólito na pele  
Lave bem a área afetada. Se houver a sensação de dor ou queimadura, procure assistência médica imediatamente.
- Se houver contato de eletrólito nas roupas  
O eletrólito poderá passar do tecido para a sua pele. Imediatamente tire a roupa e observe o procedimento acima se necessário.
- Se houver ingestão acidental de eletrólito  
Beba uma quantidade grande de água ou leite. Providencie assistência médica imediatamente.

**■ Ao recarregar a bateria de 12 volts**

Utilize uma bateria de 12 volts projetada para esse veículo. A negligência poderá fazer com que o gás(hidrogênio) entre no compartimento do passageiro, causando incêndios ou explosões.

Para substituição da bateria de 12 volts, entre em contato com a Concessionária Autorizada Lexus.

**⚠ ATENÇÃO****■ Ao desconectar a bateria de 12 volts**

Não desconecte o terminal negativo (-) na carroçaria conforme o descrito na imagem. O terminal negativo (-) desconectado pode tocar no terminal positivo (+), que pode causar um curto e isso, por sua vez, pode resultar em ferimentos graves ou fatais.

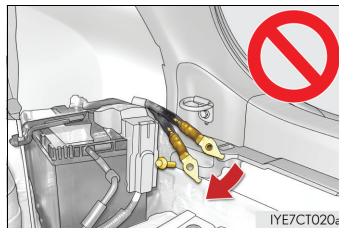
**⚠ NOTA****■ Ao recarregar a bateria de 12 volts**

Nunca recarregue a bateria de 12 volts enquanto o sistema híbrido está funcionando. Além disso, certifique-se de que todos os acessórios estejam desligados.



## Especificações técnicas

## 9

9-1. Informação para manutenção	
Identificação do veículo .....	498
9-2. Especificações	
Dados de manutenção .....	500
• Dimensões.....	500
• Peso e volume.....	500
• Motor.....	501
• Transmissão .....	503
• Freio .....	503
• Elétrica .....	503
• Alinhamento .....	504
• Pneus e rodas.....	505
• Regulamentações .....	505
• Registro de revisão periódica	508
• Registro de garantia.....	510

## Identificação do veículo

### Identificação do veículo

#### ■ Número de identificação do veículo

O número de identificação do veículo (VIN) é o identificador legal do veículo. Este é o número identificador básico do seu Lexus. Ele é usado para registrar a propriedade do seu veículo.

Esse número está gravado na parte superior esquerda do painel de instrumentos.

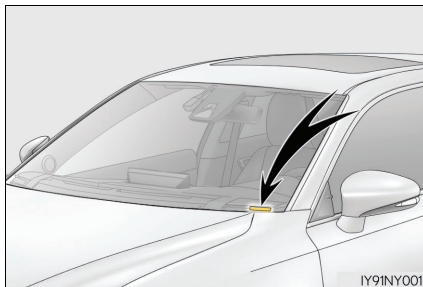

Este número também aparece na etiqueta do fabricante.

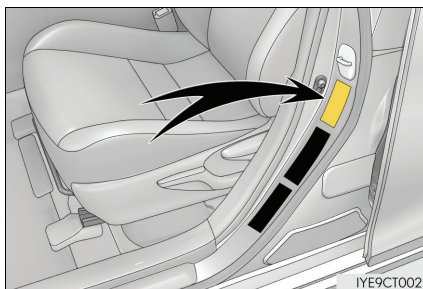

Esse número também está gravado sob o banco dianteiro do lado direito.

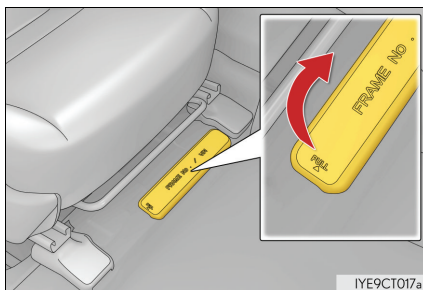

## Número do motor

O número do motor está gravado no bloco do motor conforme indicado.



Abaixo segue a relação de modelos cobertos por este manual:

ZWA10L-AHXBBW	CT200h	Motor: 2ZR-FXE Transmissão: P410 Tração: 4x2
---------------	--------	--

## Gravação nos vidros

O número do chassi do veículo é gravado em todos os vidros principais.

## Etiquetas destrutíveis

O número de identificação do veículo também é fornecido através de etiquetas destrutíveis:

- ▶ Na coluna da porta dianteira direita, próxima à dobradiça da porta;
- ▶ No compartimento do motor, no lado do passageiro, próximo à torre da suspensão dianteira.

## Dados de manutenção

### Dimensões

Comprimento	4.355 mm
Largura sem os espelhos retrovisores externos	1.765 mm
Altura	1.455 mm
Distância entre eixos	2.600 mm
Altura livre do solo	140 mm
Raio de giro	5.600 mm

### Peso e volume

Peso do veículo (TARA)	1.465 kg
Peso do veículo + peso máximo da carga (PBT)	1.845 kg
Peso do veículo + peso máximo da carga + peso máximo do reboque (PBTC)	1.845 kg
Peso máximo no eixo dianteiro	810 kg
Peso máximo no eixo traseiro	1.035 kg
Peso máximo do reboque sem freio (CMT)	0 kg
Peso máximo do reboque com freio (CMT)	0 kg
Peso máximo sobre o teto	0 kg
Volume do compartimento de bagagens	375 L

## Motor

### ■ Características gerais

#### ► Motor Gasolina

Modelo	2ZR-FXE
Cilindros	4 cilindros em linha
Diâmetro e curso do êmbolo	80,5 x 88,3 mm
Volume	1,798 L
Potência máxima	73 KW @ 5.200 rpm
Torque máximo	142 Nm @ 4.000 rpm
Vela de ignição	Denso SC20HR11 ou SC16HR11

#### ► Motor Elétrico

Tipo	Ímã permanente
Potência máxima	60 KW
Torque máximo	207 Nm

**■ Combustível**

Tipo	Gasolina sem chumbo
Especificação	Conforme Agência Nacional do Petróleo, Gás natural e Biocombustíveis.
Volume do tanque (referência)	45 L
Volume reserva (referência)	6,8 L

**■ Lubrificação**

Tipo	Genuíno Lexus
Viscosidade	0W-20 ou 5W-30
Classificação mínima (API)	SN
Volume (referência)	4,2 L

**■ Arrefecimento**

Tipo	Genuíno Lexus (SLLC)
Volume (referência)	6,5 L

## Transmissão

### ■ Características gerais

Modelo	P410
Marchas	CVT

### ■ Lubrificação

Tipo	Genuíno Lexus (ATF WS)
Volume (referência)	3,4 L

## Freio

Tipo	Genuíno Lexus (DOT3)
------	----------------------

## Elétrica

### ■ Bateria

#### ► Bateria 12v

Tipo	Chumbo ácido
Tensão nominal	12 volts
Capacidade nominal (C20)	45 Ah
Corrente de partida a frio (CCA)	325 A
Dimensões (referência)	227 x 129 x 238 mm (A x L x C)
Polaridade	Positivo à esquerda

#### ► Bateria Híbrida

Tipo	Níquel metal hidreto
Tensão nominal	201,6 volts
Capacidade nominal (3HR)	6,5 Ah

## ■ Lâmpadas

Farol alto	Para modelo ECO	H9 65W
Farol baixo	Para modelo ECO	H11 55W
Indicador de direção dianteira		WY21W
Luz interna cortesia externa		W5W
Luz de cortesia interna dianteira		W5W
Luz de cortesia interna da porta dianteira		W8W
Luz de cortesia interna traseira		C8W
Luz do compartimento de bagagem		W5W

### NOTA

As lâmpadas de led não estão contempladas na lista, para aquisição consultar uma Concessionária Autorizada Lexus.

## Alinhamento

Caster		5°56' +/- 45' (erro direito- esquerdo < 45')
Camber	Para rodas dianteiras	-0°13' +/- 45' (erro direito- esquerdo < 45')
	Para rodas traseiras	-1°00' +/- 45' (erro direito- esquerdo < 45')
Convergência	Para rodas dianteiras	0°12' +/- 12'
	Para rodas traseiras	0°12' +/- 12'



## Pneus e rodas

### ■ Rodagem





Material da roda	Alumínio
Dimensão da roda	16 X 6 J
Dimensão do pneu	205/55R16 91V
Pressão de inflagem do pneu	240 KPa (35 psi)
Torque dos parafusos da roda	103 Nm

### ■ Estepe temporário

Material da roda	Aço
Dimensão da roda	17 x 4T
Especificação do pneu	T125/70D17 98M
Pressão de inflagem do pneu	420 KPa (60 psi)
Torque dos parafusos da roda	103 Nm

## Regulamentações

### ■ Anatel

 1997-06-3651	Imobilizador do motor
 1254-08-3663	Smartkey
 1255-08-3663	
 2859-08-3651	

## ■ Eficiência energética e consumo (INMETRO)

A etiqueta presente em seu veículo Lexus faz parte do Programa Brasileiro de Etiquetagem Veicular (PBEV).

Este programa nasceu em 2008 coordenado pelo INMETRO, onde todos os modelos de veículos 0 Km disponíveis no mercado são testados em laboratórios quanto a consumo de combustível/emissões e classificados através da etiqueta.

Desta forma a etiqueta atua como um referencial no momento da compra de um veículo 0 Km, fornecendo informações para o cliente comparar qual veículo é mais ou menos eficiente/polvente, incentivando a todos buscar veículos mais eficientes.

O consumo de combustível informado na etiqueta pode diferir do consumo real, devido a variações como modo de condução do motorista, peso transportado, calibração dos pneus, qualidade do combustível, quantidade de subidas e descidas, altitude, temperatura ambiente, entre outros fatores.

As principais áreas da etiqueta serão explicadas abaixo:

- ① A barra Emissões mostra o nível de emissão dos poluentes controlados (NMHC, NOX e CO) segundo normas do IBAMA, cuja classificação “A” significa que o veículo emite menos poluentes controlados e “C”, que emite mais;
- ② As barras Categoria e Geral classificam o veículo quanto ao consumo de combustível na combinação dos ciclos Cidade e Estrada e aos combustíveis diesel, etanol ou gasolina. No caso dos veículos com motores Flex, são exibidas as informações tanto para etanol quanto para gasolina;
- ③ Neste campo é informada a quantidade de poluentes CO<sub>2</sub> emitidos (origem fóssil), etanol por não ser um combustível fóssil possui o valor 00.

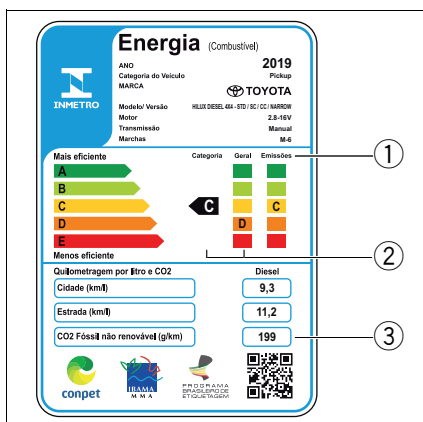

A seguir estão todas as etiquetas disponíveis conforme o código do modelo:

- Para modelos fabricados em 2019

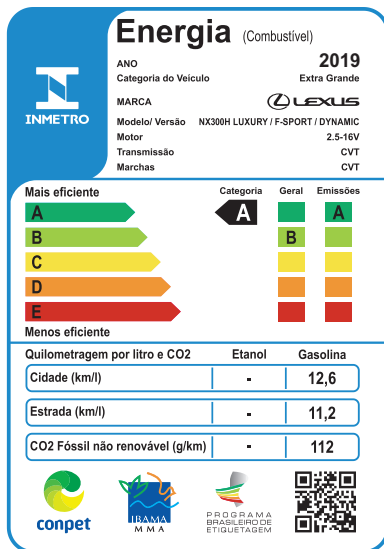

## ■ Ruídos e emissões

Rotação de teste	2.900 rotações
Limite máximo de ruído	76,2 decibéis

## ⚠️ ATENÇÃO

### ■ Peças e Produtos Genuínos

A Lexus recomenda o uso de peças e produtos genuínos Lexus para que se obtenha um desempenho ideal.

O uso de peças ou produtos não genuínos poderá causar anomalias no funcionamento do veículo, podendo comprometer a vida útil do seu Lexus.

Em caso de dúvidas quanto às especificações do seu veículo, consulte uma Concessionária Autorizada Lexus para mais informações.

## Registro de revisão periódica

<b>1ª Revisão periódica</b>	
Data:	O.S. nº:
Km:	Tempo:
Ass. Concessionária Autorizada	

<b>2ª Revisão periódica</b>	
Data:	O.S. nº:
Km:	Tempo:
Ass. Concessionária Autorizada	

<b>3ª Revisão periódica</b>	
Data:	O.S. nº:
Km:	Tempo:
Ass. Concessionária Autorizada	

<b>4ª Revisão periódica</b>	
Data:	O.S. nº:
Km:	Tempo:
Ass. Concessionária Autorizada	

<b>5ª Revisão periódica</b>	
Data:	O.S. nº:
Km:	Tempo:
Ass. Concessionária Autorizada	

<b>6ª Revisão periódica</b>	
Data:	O.S. nº:
Km:	Tempo:
Ass. Concessionária Autorizada	

<b>7ª Revisão periódica</b>	
Data:	O.S. nº:
Km:	Tempo:
Ass. Concessionária Autorizada	

<b>8ª Revisão periódica</b>	
Data:	O.S. nº:
Km:	Tempo:
Ass. Concessionária Autorizada	

<b>9ª Revisão periódica</b>	
Data:	O.S. nº:
Km:	Tempo:
Ass. Concessionária Autorizada	

<b>10ª Revisão periódica</b>	
Data:	O.S. nº:
Km:	Tempo:
Ass. Concessionária Autorizada	

<b>11ª Revisão periódica</b>	
Data:	O.S. n.º:
Km:	Tempo:
Ass. Concessionária Autorizada	

<b>12ª Revisão periódica</b>	
Data:	O.S. n.º:
Km:	Tempo:
Ass. Concessionária Autorizada	

<b>13ª Revisão periódica</b>	
Data:	O.S. n.º:
Km:	Tempo:
Ass. Concessionária Autorizada	

<b>14ª Revisão periódica</b>	
Data:	O.S. n.º:
Km:	Tempo:
Ass. Concessionária Autorizada	

<b>15ª Revisão periódica</b>	
Data:	O.S. n.º:
Km:	Tempo:
Ass. Concessionária Autorizada	

<b>16ª Revisão periódica</b>	
Data:	O.S. n.º:
Km:	Tempo:
Ass. Concessionária Autorizada	

<b>17ª Revisão periódica</b>	
Data:	O.S. n.º:
Km:	Tempo:
Ass. Concessionária Autorizada	

<b>18ª Revisão periódica</b>	
Data:	O.S. n.º:
Km:	Tempo:
Ass. Concessionária Autorizada	

<b>19ª Revisão periódica</b>	
Data:	O.S. n.º:
Km:	Tempo:
Ass. Concessionária Autorizada	

<b>20ª Revisão periódica</b>	
Data:	O.S. n.º:
Km:	Tempo:
Ass. Concessionária Autorizada	

## Registro de garantia



## REGISTRO DE GARANTIA

Número do chassi do veículo		Data de entrega do veículo 0 Km																
WMI	VDS	(Modelo)	VIS										(Número do Chassi)	Dia	Mês	Ano		
Nome do(a) Proprietário(a):																		
Endereço:																		
Cidade:																		
												Estado:		CEP:				

CÓDIGO DA CHAVE: \_\_\_\_\_

## TERMO DE RECEBIMENTO DO MANUAL DO PROPRIETÁRIO

Declaro por intermédio do presente, que recebi, li e estou ciente dos termos e condições constantes no capítulo de Revisões e Garantia deste manual que foi entregue pela Concessionária Autorizada.

Destinatário da Nota Fiscal do veículo:  Pessoa Física Pessoa Jurídica

O velocímetro original foi substituído em:

\_\_\_\_/\_\_\_\_/\_\_\_\_, com \_\_\_\_\_ km.

Assinatura da Concessionária Autorizada:

Assinatura do Cliente: \_\_\_\_\_

Carimbo da Concessionária Autorizada: \_\_\_\_\_



© 2019 LEXUS DO BRASIL

Todos os direitos reservados. Este material não pode ser reproduzido ou copiado, inteiro ou em partes, sem permissão por escrito da Lexus do Brasil.





Código: OM762-37BRA-RP  
TMC: OM762-36E  
Março/2019